

BETJENINGSVEJLEDNING FOR TEXAS TWIN CUT

For at opnå den største sikkerhed samt fuld udnyttelse af maskinen, er det af yderst stor vigtighed, at enhver bruger af maskinen læser og forstår indholdet af denne betjeningsvejledning

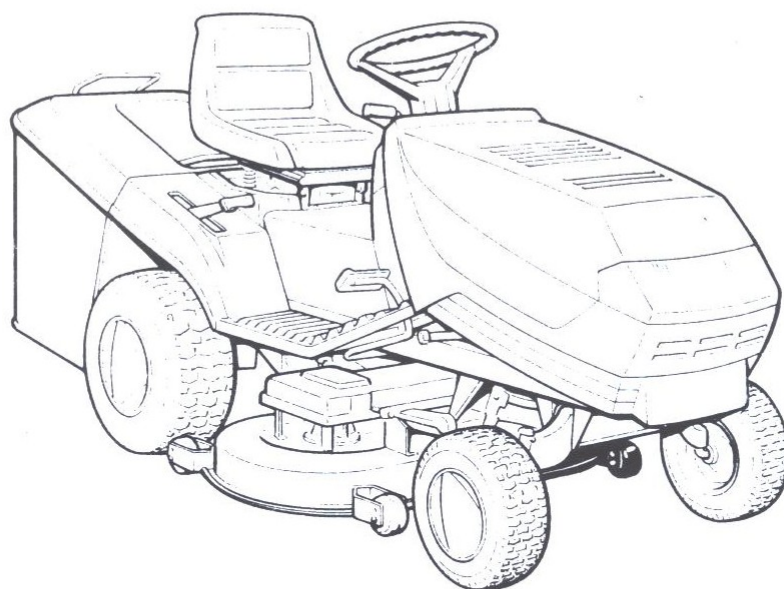

Kære kunde

Vi takker Dem for Deres valg af produkt og er sikker på, at brugen af denne plænetraktor vil tilfredsstille alle forventninger. Vi beder Dem venligst gennemlæse denne betjeningsvejledning og følge instruktionerne nøje, for at opnå de bedste resultater og bevare Deres investering. Vi står naturligvis gerne til Deres disposition ved eventuelle spørgsmål.



ANDREAS PETERSEN HØJBY ApS

Knullen 2, DK-5260 Odense S
Tlf.: 65 95 81 80 - Fax: 65 95 86 58

INDHOLDSFORTEGNELSE

INDHOLDSFORTEGNELSE:

1: SIKKERHEDSFORSKRIFTER	2
2: SPECIFIKATIONER OG SERVICE	4
3: MONTERING	5
4: BETJENING	6
A : UNDERSØGELSER FØR BRUG	6
B : BETJENING AF MASKINEN	7
C : GRÆSSLÅNING	9
5: VEDLIGEHOLDELSE	12
6: FEJLFINDING	17

Vær især opmærksom på sikkerhedsinstruktionerne, der findes heri, og som er mærket "VIGTIGT".

Generelle garantibetingelser for TEXAS produkter

I Danmark yder TEXAS 3 års garanti på alle TEXAS benzindrevne produkter. Garantien omfatter materiale- og/eller fabrikationsfejl.

Garantien træder i kraft fra salgsdato til endelig bruger og dækker ved privat brug og normal vedligeholdelse. Ved privat brug forstås brugen i egen have. Ved professionel brug er garantiperioden 1 år.

TEXAS forpligtelser vil i henhold til garantien være begrænset til udskiftning/erstatning af de oprindeligt erhvervede dele – det som indenfor garantiperioden er blevet forevist i defekt betjenings eller materialetilstand for forhandleren. Garantien omfatter ikke transportomkostninger samt rengøring af produktet.

TEXAS forbeholder sig ret til at foretage ændringer i design og forbedringer på produkterne uden at være forpligtet til at installere det samme på tidligere forhandlede produkter.

Hvorvidt en sag er en garantireparation eller ej, afgøres i hvert enkelt tilfælde af et autoriseret TEXAS serviceværksted. I tvivlstilfælde skal de defekte dele indsendes til gennemsyn hos Andreas Petersen Højby ApS.

Der ydes ikke garanti på skade opstået på grund af naturligt slid samt ukyndig behandling og manglende vedligeholdelse.

På plæneklippere dækker garantien IKKE knive og knivholder samt justering af kabler og remme. På Briggs & Stratton motorer samt Peerless og Foote transmission monteret på TEXAS produkter, ydes der 1 års garanti. Garantien dækker ikke rensning og justering af tænding- og karburatorsystem, udskiftning af startsnor/startfjeder samt koblingsdele, da dette er indbefattet naturlig slidtage.

På alle elektriske dele er garantiperioden 1 år. Ved alle garantikrav skal motor, model og serienummer altid oplyses. Garantien dækker IKKE skader, der er opstået p.g.a. brug af uoriginale reservedele og ikke anbefalet tilbehør.

SIKKERHEDSFORSKRIFTER

Plænetraktoren 12,5 HK er produceret efter de relevante europæiske sikkerhedsregler.

Vi beder dem følge de fundamentale regler for korrekt benyttelse som er anvist nedenfor.

Står dette tegn i starten af en tekst, betyder det at De bør følge de anviste sikkerhedsregler.

De mærker der sidder på nogle af traktorens dele, er også en del af sikkerhedsreglerne.

DISSE MÅ ALDRIG FJERNES ELLER GØRES ULÆSELIGE.

VIGTIGT

ANSVAR

- Personer under 16 år og andre der ikke har de nødvendige kvalifikationer bør ikke benytte maskinen.
- Ejeren er altid ansvarlig for skader der påføres andre.
- Plænetraktoren bør kun benyttes til det der er anført i brugsanvisningen.
- Ethvert misrøgt indebærer, at garantien frafalder og fabrikken frakender sig ethvert ansvar.
- Plænetraktoren er udstyret med en række sikkerhedsmærker og retningslinier som aldrig må fjernes eller gøres ulæselige, eller ved overtrædelse af dette gøres garantien ugyldig og fabrikken frakender sig alt ansvar.

FORSIGTIGHED VED BENYTTELSE

- Vær altid iført velegnet tøj og tunge sko.
- Vær fortrolig med betjeningen og funktionen af kontrolpanelet. Læs betjeningsvejledningen og følg instruktionerne.

Lad aldrig børn benytte plænetraktoren og heller ikke voksne, som ikke er fortrolig med betjeningen af plæneklipperen.

Kør aldrig med passagerer. Klip ikke græsset, hvis der er børn eller dyr omkring Dem.

Batterivæsken er en syre og er farlig. Ryg ikke mens De efterser batteriet. Efterse ikke batteriet i nærheden af åben ild.

Brændstof skal behandles forsigtigt, det er meget brandfarligt.

A: Benyt en anerkendt brændstoftype.

B: Fjern aldrig tankdækslet eller fyld benzin på en motor som enten er varm eller i gang. Husk at en motor skal afkøle i flere minutter efter at have kørt. Påfyld aldrig brændstof indendørs, husk at tørre evt. spildt brændstof op.

C: Ryg aldrig mens De hælder brændstof på.

D: Motoren må aldrig køre indendørs. Sørg for god gennemluftning, hvis motoren skal køre i en garage el. lign. Udstødningsgassen kan være livsfarlig.

- Fyld aldrig tanken helt op, da brændstoffet udvider sig p.g.a. varmen fra motoren.

- Benyt altid tætsiddende sko/støvler med skridsikre såler.

- Gennemgå altid plænen og fjern eventuelle sten, grene o.lign. objekter inden De begynder at klippe græsset.

SIKKERHEDSFORSKRIFTER

- Slå knivene fra, og sluk for motoren inden De stiger af. Stig altid af i venstre side.
- Afbryd motoren og kobl knivene fra - mens De reparerer, justerer eller efterser plænetraktoren.
- Start eller stop aldrig plænetraktoren på en skråning.
- Kør op og ned af skråninger - undgå så vidt muligt at køre på tværs af dem.
- Nedsæt farten og udvis forsigtighed på skråninger og i skarpe sving, for ikke at miste herredømmet over maskinen.
- Vær opmærksom på huller, sten skjulte objekter o.lign. undgå at benytte plænetraktoren i vådt og fedtet græs. Kør aldrig over grene eller lign.
- Hold plænetraktoren i god stand og sørg for at sikkerhedsudstyret er i orden.
- Efterspænd alle skruer, møtrikker, bolte o. lign. med jævne mellemrum.
- Opbevar aldrig plænetraktoren med brændstof, et sted hvor der er risiko for, at brændstofdampene kan komme i kontakt med åben ild. Lad motoren køle af, før De evt. stiller den til opbevaring i et lukket rum.
- De kan reducere brandfaren ved at holde motoren fri for græs, blade og unødvendig smørelse.
- Hvis De påkører et objekt, skal de stoppe og efterser plænetraktoren og evt. reparere skaden.
- Ændre ikke reguleringen af motoromdrejninger.
- De bør kun benytte plænetraktoren i dagslys.
- Foretag aldrig justering af klippehøjden med motoren i gang.

Afbryd motoren, når De renser klippeskjoldet og/eller efterspænder bolte, skruer og møtrikker.

BETJENING

Kend betjeningen af Deres plænetraktor inden De starter den, og sikrer Dem, at en evt. anden fører også er bekendt med betjeningen.

Hvis De vedligeholder Deres plænetraktor, vil De have glæde af den i mange år.

Opbevar Deres plænetraktor på et tørt sted.

Kør med lav hastighed, indtil De er blevet fortrolig med funktionerne.

Hvis De kører på tværs af skråninger, bør De køre i lavt gear, og med bremsekoblingspedalen ude, herved kan motoren kontrollere farten. Brug bremsen til hurtige stop på skråninger.

SPECIFIKATION

Alle plænetraktorer er udstyret med et mærke placeret tæt på batteriet, hvor alle nødvendige data og serienumre for identifikation af maskinen. (Ill. Nr 1).

Serienummeret er nødvendigt til enhver teknisk operation eller reservedelsordre.

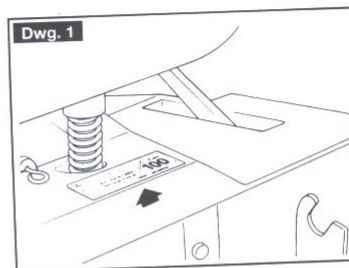

SERVICE

Denne brugsanvisning giver Dem alle muligheder for at benytte plænetraktoren og for at give den nødvendige vedligeholdelse. Opstår der tekniske problemer, som ikke er nævnt i denne brugsvejledning bør De kontakte en autoriseret forhandler.

SPECIFIKATIONER

RESERVEDELE

Vi anbefaler kun at benytte originale reservedele, idet disse tilgodeser alle tekniske krav om sikkerhed og udskiftning.

Ved enhver reservedelsordre bør De opgive Deres serienummer på maskinen. Drejer det sig om reservedele til motoren beder vi Dem referere til betjeningsvejledningen for motoren.

GARANTI

Garantibetingelserne kan findes på garantiaviset.

Garantibetingelserne for motor og batterier er foreskrevet af fabrikken.

SAMLING AF MASKINEN

Af opbevarings og transportgrunde er nogle af komponenterne ikke monteret på maskinen når de kommer fra fabrikken, og skal derfor samles ude hos kunden. Kunden skal montere disse dele ved hjælp af denne nemme instruktion.

Når de pakker maskinen ud, bør De være opmærksom på de enkelte dele og tilbehør. Pas på ikke at ødelægge knivbordet når de tager det ud af pallen.

KARTONEN INDEHOLDER:

- Plænetraktor
- styrehjul
- sæde
- komponenter til græsopsamler
- opløsning til batteriet
- pose med brugsanvisning,
- dokumenter og skruer
- pose som indeholder 2 tændingsnøgler
- 1 låsepind for rattet
- ekstra sikringer.

KLARGØRING AF BATTERI (Se ill. nr. 4+5)

Afmonter batteriet fra plænetraktoren for at påfylde batterisyre før opladning. Når syren er påfyldt skal batteriet stilles til opladning i mindst 6 timer med 6 amp. før det er klar til brug. FYLD ALDRIG VAND PÅ ET NYT BATTERI. Vand bruges kun til at

vedligeholde syrestanden.

1: Løft sædet og sæt batteriet tilbage på traktoren således at polerne sidder i højre side af traktoren.

2: Placer batteristængerne i skruehullerne.

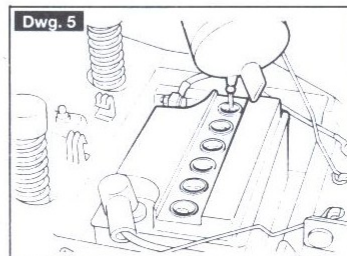
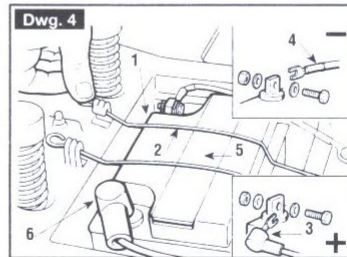

Batteriet er placeret under sædet og holdes fast af 2 fjedre. Tilslut rødt kabel (3) til den positive pol (+) og det sorte kabel (4) til den negative pol (-). Løsn fjeder 2, og fjern låget (5), for at fylde det medfølgende batterisyre på alle 6 celler.

MONTERING

MONTERING AF RAT (Ill.nr.2)

Stil plænetraktoren på en plan overflade og ret forhjulene op.

Indstil rattet (1) på den fremstående aksel (2). Slå låsetappen ind (3) for at låse rattet.

Vær forsigtig til sidst og undgå at slå på ratnavet, brug en dorn eller lign. for at slå låsetappen helt på plads.

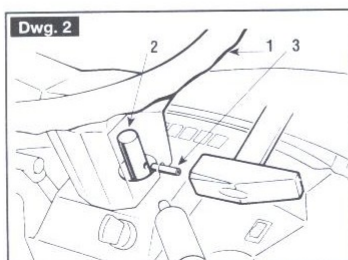

MONTERING AF SÆDET (Ill. nr. 3)

Monter sædet (1) på glideskinnen, (2) indfør den derefter fra rattets side, samtidig med, at De løfter justeringshåndtaget (3) indtil sædet tager fat i det første hul i justeringspladen.

På nuværende tidspunkt er sædet fastgjort og kan ikke fjernes helt, uden at De trækker i det modsatte håndtag (4) som frigør den fuldstændig af holderen.

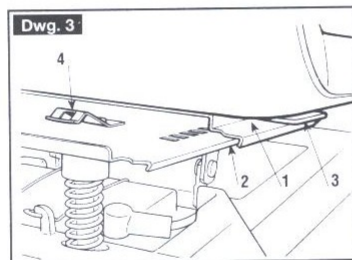

MONTERING AF GRÆSBOKSEN (Ill.nr. 6)

Saml først og fremmest stellet, sæt den øverste del som indeholder huller (1) til den underste del (2), brug de 4 skruer som er i pakken (3) følg de efterfølgende instrukser:

Placer nummer 4 og 5 (vær opmærksom på højre (R) og venstre (L), som er trykt på hver side og sæt dem sammen med stellet v.h.a. de 4 skruer (6).

Indhyld stellet i lærredet og sørg for, at det kommer til at sidde rigtigt.

Sæt plasticanten fast til stallets kant v.h.a. en skruetrækker. (Ill. nr. 7). Sæt håndtaget i de modsatte huller i lærredet (8) fastgør det hele til hylsteret ved brug af skrue (9) og følg de følgende intrukser.

Gør græsboksen færdig med de sidste skruer (10).

Fastgør forstærkningsstangen (11) udenpå stallet, vend den flade del mod lærredet og saml det v.h.a. skrue (12).

Ill. nr. 6

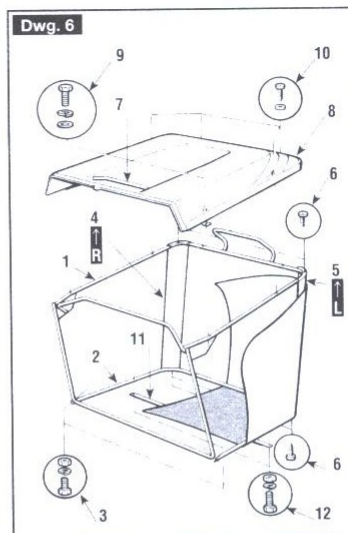

BETJENING

MASKINENS FUNKTIONER

Kontrol (Ill. nr. 8)

- 1: Rat
- 2: gashåndtag
- 3: choker
- 4: bremsepedal
- 5: håndbremse
- 6: gearstang
- 7: tændingskontakt
- 8: lyskontakt
- 9: advarselslys panel
 - a: tilkoblede knive
 - b: trukket håndbremse
 - c: sæde uden operatør
 - d: manglende græsopsamler eller udkasterklap
 - e: lys
- 10: tilkobling af knive og håndbrems
- 11: højdejustering
- 12: sædejustering
- 13: dør til gearkasse
- 14: håndtag til kølerhjul

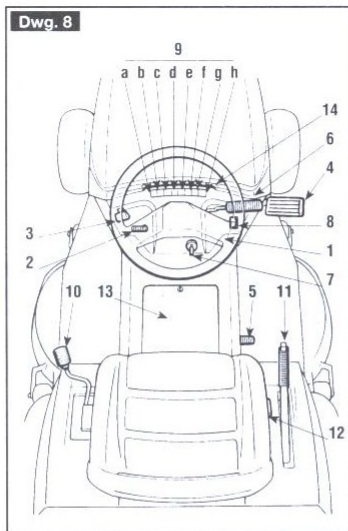

4.A UNDERSØGELSER FØR BRUG

VIGTIGT

PLÆNTRAKTOREN BLIVER AF TRANSPORTGRUNDE LEVERET UDEN OLIE OG BENZIN.

FØR DE STARTER MOTOREN BØR DE PÅFYLDE OLIE OG BENZIN. FØLG INSTRUKTIONERNE I MOTORHÅNDBOGEN.

PÅFYLDNING AF OLIE

Når de skal undersøge oliestanden skal de huske at slukke for motoren (Ill. nr. 9).

Oliestanden skal være mellem afmærkningerne MIN OG MAX på målepinden (Ill. nr 9).

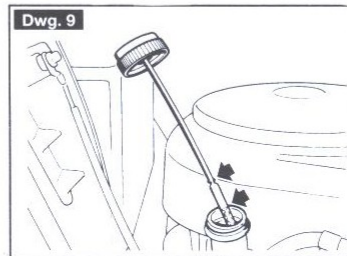

PÅFYLDNING AF BENZIN

Fyld benzin på v.h.a en tragt (Ill. nr. 10) vær forsigtig, hæld ikke ved siden af.

Tanken kan indeholde 8 l. Det tilrådes at anvende blyfri benzin. NB: Brug aldrig olieblandet benzin, eller gammel benzin.

Vær sikker på at tændrørskablet er monteret.

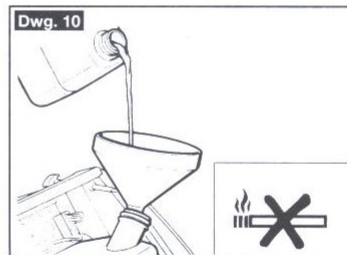

BETJENING

OLIESKIFT

Skift motorolie efter de første 5 timers brug, derefter for hver 25. arbejdstime.

OBS:

PÅFYLDNING SKAL SKE MED SLUKKET MOTOR.
HUSK ALTID AT BENZIN ER BRÆNDFARLIGT.

ANVEND ALDRIG ÅBEN ILD I NÆRHEDEN AF TANKEN. RYG ALDRIG UNDER PÅFYLDNINGEN.

DÆKTRYK

Et korrekt dæktryk er en nødvendighed for at klippebordet kan opnå den perfekte jævnhed og for at opretholde en jævn kørsel.

Fjern hjulkapslen (hvis den er udstyret med disse), for at nå ventilerne.

TRYKKET SKAL VÆRE:

FORHJUL.....1.5 BAR
BAGHJUL.....1.2 BAR

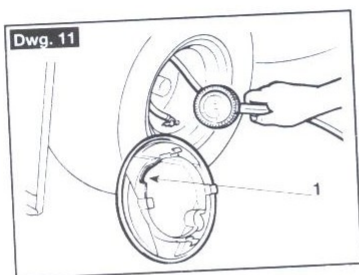

MONTERING AF GRÆSOPSAMPLER

Græsopsamleren monteres på de to beslag der sidder øverst bag på traktoren over udkasteråbningen.

VIGTIGT

Kør aldrig uden græsopsamler, da en mikro kontakt da vil stoppe maskinen. Det er meget farligt at ændre på denne sikkerhedsforanstaltning

UNDERSØGELSE AF KNIVE

Hold øje med at knivene er skarpe og er spændt korrekt.
En kniv der ikke er slebet, river græsset op, hvilket gør græsplænen gul.

4.B BETJENING AF MASKINEN

SÆDEJUSTERING

Det glidende sæde kan indstilles i 6 positioner, justeringen sker ved, at trække i håndtaget (ill. nr. 8 pos.12) lad sædet glide, indtil det når den ønskede position.

START MASKINEN

Aktiver parkeringsbremsen (ill. 16 pos.2) slip kobling/bremsepedalen efter at parkeringsbremsen er aktiveret, ellers starter den ikke.

VIGTIGT

Hver gang de starter maskinen bør det gøres i et åbent og udluftet område. Husk altid, at udstødningsgassen er giftig.

Før de starter bør de gøre følgende:

- åbne benzinhanen (ill. nr. 14 pos. 1) kun på model 12,5 HK.
- sæt PTO håndtaget i neutral position(N)(ill. nr. 15 pos. 1).

BETJENING

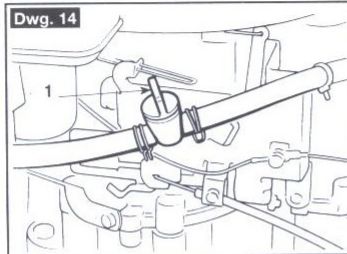

- Stil håndtaget for aktivering af knive på "udkobling"(ill. nr 17 pos. 1)(A).

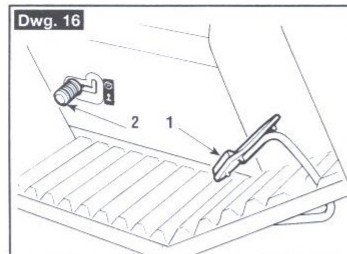
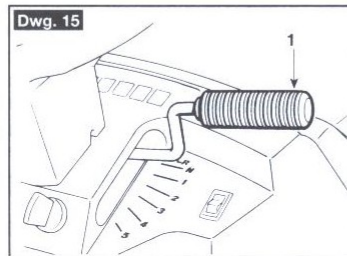

EFTER DETTE ER GJORT (MED KOLD MOTOR).

- Sæt gashåndtaget på start (12,5 HK)(ill. nr. 8 pos. 1).
- Sæt nøglen i og drej om på ON for at tænde det elektriske system, drej derefter om på AVV for at starte motoren, giv slip når motoren starter.
- Når motoren er startet, slip nøglen og sæt gashåndtaget på MIN.
- Starter De maskinen på en varm motor er det ikke nødvendigt at skubbe gashåndtaget til start.

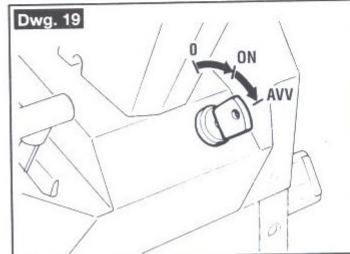

OBS

Skulle der opstå startproblemer, lad da ikke motoren køre for længe, da det tærer på batteriet og bruger benzin, drej nøglen om på 0, vent et øjeblik og start motoren igen. Fortsætter defekten, se kapitel 6 i denne brugsvejledning og i motorhåndbogen.

VIGTIGT

Vi beder dem huske på at visse sikkerhedsforanstaltninger gør, at motoren ikke starter:

- Hvis håndbremsen ikke er trukket.
- Hvis knivene er koblet til.
- Brugeren ikke sidder på sædet.
- Græsopsamlere ikke er monteret korrekt.
- Foden hviler på koblingspedalen.

KØRSEL MED PLÆNETRAKTOREN UDEN GRÆSKLIPNING.

OBS

NÅR DE KØRER MED PLÆNETRAKTOREN UDEN AT SLÅ GRÆS, SKAL KNIVENE VÆRE PÅ DET HØJESTE PUNKT(POS.7).

Sæt gashåndtaget (Ill. nr. 16 pos. 1) på MIN og gearstangen i det ønskede gear(Ill. nr. 15 pos. 1).

Hold pedalen aktiveret(Ill. nr. 16 pos. 1) og slip håndbremsen(ill. nr. 16 pos. 2) slip langsomt pedalen som vil gå fra BRAKE til koblings position.

BETJENING

Pedalen skal slippes langsomt da man ellers kan risikere, at maskinen tipper og man mister herredømmet over plænetraktoren.

VIGTIGT

PEDALEN HAR TO FUNKTIONER:

På første del af vandringsen virker pedalen som kobling, og slipper hjulenes trækraft, på anden del, virker den som bremse.

Man skal være meget forsigtig med, ikke at holde den for længe på koblingspositionen, da den kan blive overophedet og forårsage ødelæggelser på remmen.

Af samme grund er det også bedst, ikke at hvile foden på pedalen, når man kører med plænetraktoren.

Opnå den ønskede fart ved at aktivere gashåndtaget og gearvælgeren. Brug altid koblingen når der skiftes gear.

BREMSNING

For at bremse skal De træde pedalen helt i bund (Ill.nr. 16 pos. 1) sæt dog først plænetraktoren ned i fart v.h.a. gashåndtaget, for at forhindre en overbelastning af bremsesystemet.

BAKGEAR

For at sætte plænetraktoren i bakgear skal den først standses. Træd på pedalen og brems indtil traktoren stopper (ill. nr. 16 pos. 1). Skub gearvælgeren til "R" (ill. nr. 15 pos. 1) slip langsomt koblingen som får hjulene til at bevæge sig.

4.C GRÆSSLÅNING

VIGTIGT

Før de går i gang med at slå græsset bør de fjerne alle fremmedlegemer (såsom sten, grene o.lign.). Vær iført passende tøj og tunge sko.

Lad ikke børn eller dyr komme i nærheden af traktoren når den er i drift.

Hold hænder og fødder et godt stykke væk fra knivene, udkasteren og fra remmene.

HUSK AT EJEREN ALTID ER ANSVARLIG FOR SKADER DER ER SKET PÅ TREDJE PERSON.

NÅR ALT ER FORBEREDT TIL GRÆSSLÅNING:

- sæt gashåndtaget på **MAX** (ill. nr. 18 pos. 1)
- tilkobl knivene ved at skubbe PTO håndtaget frem og lås det.
- sæt den i 1. gear (ill. nr. 15).
- slip pedalen meget langsomt og med stor forsigtighed.

For at opnå det mest optimale resultat, bør De vælge den fart der tager hensyn til den kvantitet der skal slås (højde og tæthed) og fugtighedsgraden, tag derfor hensyn til følgende elementer:

Højt og tungt græs

våd plæne.....hastighed 1
Alm. forholdhastighed 2-3
Lavt græs/ tør plæne..... hastighed 4-5

De bør dog altid vælge en lavere hastighed når De kan høre, at motorens omdrejninger falder.

De vil aldrig opnå en pæn græsslåning ved for høj hastighed.

Løft klippebordet helt op, sænk den derefter igen, til De kan høre at motorens omdrejninger falder, klip derefter i den pos. der ligger først over.

Frakobl knivene og indstil klippebordet på højeste position hver gang en forhindring skal forceres.

HØJDEJUSTERING (ill. nr. 20)

Højdejusteringen indstilles v.h.a. håndtag(1) som kan indstilles i 7 positioner. For at ændre klippehøjden skal De trykke på en udløserknop(2) som sidder for enden af håndtaget.

BETJENING

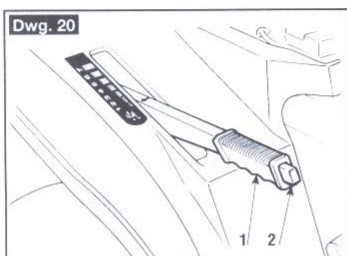

STØTTEHJUL PÅ KLIPPEREN
(Ill. nr. 21)

Klippebordet er "flydende ophængt". De 4 roterende svinghjul forhindrer, at plænen bliver ødelagt, når der klippes i laveste position.

Hjulene kan justeres op og ned. Dette gøres ved, at fjerne låseringen der sidder på hjulakslen og flytte akslen op og ned. Husk at stille alle 4 hjul ens.

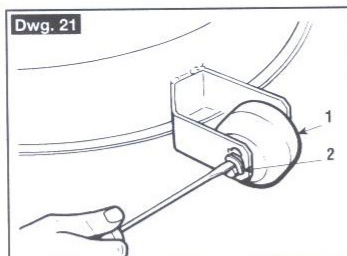

HVORDAN MAN OPNÅR EN GOD KLIPNING

1: For at opnå et godt resultat skal plænen slås som vist på Ill. Nr. 22.

En klipning på langs i forhold til en klipning på tværs (med samme højdeindstilling) vil give det bedste resultat.

2: Hvis udkastergangen stopper skal de sænke farten da den kan være for høj, græssets forhold taget i betragtning. Hjælper det ikke, skyldes det sandsynligvis sløve knive, eller et fremmedlegeme i gangen.

3: Er græsset meget højt skal det slås to gange, første gang på **max.** klippehøjde og anden gang med den ønskede højde.

STEJLE GRÆSPLÆNER

Benyt ikke plænetraktoren på stejle områder der har en hældning på mere end 17%.

På græsplæner der er stejle, skal man klippe dem op og ned af bakken og aldrig på tværs.

Pas på når de ændrer retning eller hvis der er forhindringer (grene, sten m.m) som kan støde mod forhjulene, det kan forårsage at traktoren tipper, og de mister kontrollen.

KØR ALDRIG TRAKTOREN PÅ STEJLE SKRÅNINGER PÅ NEUTRAL NIVEAU ELLER UDEN KOBLING.
TRÆK ALTID HÅNDBREMSEN INDEN DE FORLADER TRAKTOREN.

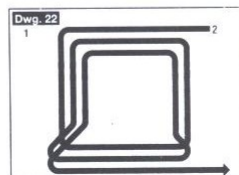

TØMNING AF GRÆSOPSAMLER

Lad ikke græsopsamleren blive overfyldt, det kan resultere i, at udkastergangen stopper.

Tømning af græsopsamler:

-Frakobl knivene ved at bruge det samme håndtag som benyttes til at få dem til at køre (ill. nr. 17 pos. 1).

-Reducer omdrejningerne på motoren, indstil den på neutral niveau og stop.

-Tøm græsopsamleren ved at løfte i det bagerste håndtag på opsamleren. Det er ikke nødvendigt, at forlade plæneklipperen når den tømmes. (Ill nr. 24).

BETJENING

For at tømme græsopsamleren skal knivene være slået fra, ellers stopper motoren.

SIKKERHEDSFORSKRIFTER

Stopper motoren når De vil tilkoble klipperen kan det skyldes, at De ikke sidder korrekt på sædet, eller at græsopsamleren ikke er korrekt monteret.

Motoren starter IKKE hvis:

- Knivene er slået til (advarselssyset lyser-ill. nr. 8 pos. 9a)
- Håndbremsen ikke er trukket
- Foden ikke er fjernet fra pedalen (advarselssyset lyser- ill.nr.8 pos.9b).

LYS

Lyskontakten skal tændes ved kontakten(ill. nr. 8 pos. 8). På lyspanelet kan De se når lyset er tændt. Lyskontakten kan kun benyttes hvis tændingsnøglen står på ON (ill. nr 19 pos 1).

ADVARSELSSLYS

Tænder batteri eller olieadvarselssyset mens de kører, beder vi dem læse kapitel 6 (FEJLFINDING) i denne brugsvejledning.

ADVARSELSSLYSET PÅ INSTRUMENTBRÆTTET.

(Ill. nr. 25) Dette skema viser at brugeren sidder rigtigt på sit sæde og at græsopsamleren er sat rigtigt fast.

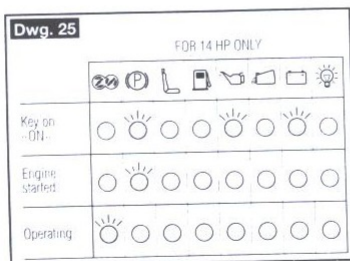

VIGTIGT

FOR AT FOREBYGGE SKADER PÅ PRINTKORTET SKAL DE VÆRE OPMÆRKSOM PÅ, AT DE IKKE BYTTER OM PÅ BATTERIETS POLER.

- PLÆNETRAKTOREN MÅ IKKE BENYTTES UDEN BATTERI, DET SKADER LADESYSTEMET (ILL.nr. 26 pos. 1).

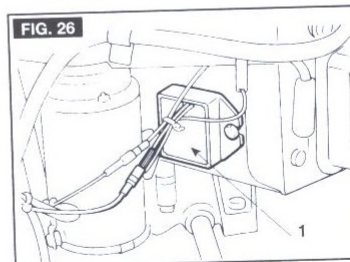

STANDSNING AF PLÆNETRAKTOREN

Når græsslåningen er slut og plænen forlades skal De slå knivene fra og køre plænetraktoren med klippebordet på højeste niveau (position 7). Stop traktoren ved at trække håndbremsen, og stands motoren ved at dreje tændingsnøglen om på 0 (ill. nr. 19 pos. 1).

På 12,5 HK skal De, før motoren stopper, stille gashåndtaget på MIN i ca. 20 sek. Når motoren er stoppet kan de lukke for benzinhanen.

VIGTIGT

HUSK ALTID AT FJERNE TÆNDINGSNØGLEN, INDEEN DE FORLADER TRAKTOREN.

VEDLIGEHOELDELSE

RENSNING

Efter hver græsslåning bør De rense plænetraktoren, tømme græsopsamlere og ryst den godt for at fjerne alt græs og jord.

Lad plænetraktoren stå et par minutter og skyl den med vand, som vist på Ill. nr. 28, for at opnå den mest optimale rensning af klippebordet og af udkasterkanalen.

Brug kun trykluft. Brug aldrig vand-slange eller højtryksrensere på overfladen eller på motoren. Det elektriske system er meget sårbart overfor vand.

Tag græsopsamlere af, lad den tørre, og stil den til opbevaring.

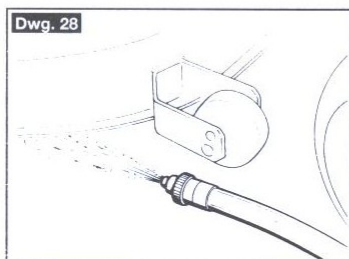

LÆNGEREVARENDE OPLAGRING

Opbevar plænetraktoren i et tørt rum som beskytter den mod dårligt vejr og dæk den til med et tæppe. Skal traktoren ikke benyttes i længere tid (mere end en md.) skal man fjerne batteriets røde kabel. Følg instruktionerne i motorhåndbogen.

Tøm benzintanken ved at afmontere slangen som sidder i benzinfilteret (Ill. nr. 29 pos. 1) og følg instruktionen i motorhåndbogen.

UNDERSØG LEJLIGHEDSVIS AT BATTERISPÆNDINGEN IKKE ER LAVERE END 12 VOLT, ER DET TILFÆLDET SKAL DET GENOPLADES.

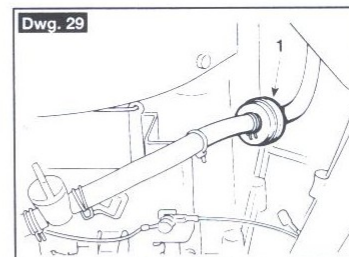
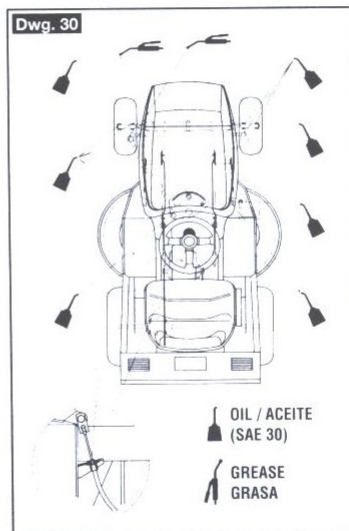

OBS:

FØR HVER RENSNING, VEDLIGEHOELDELSE OG REPARATION SKAL TÆNDINGSNØGLEN TAGES UD.

VÆR IFØRT VELEGNET TØJ OG ARBEJDSHANDSKER.

SMØRELSE

Følg instruktionerne på Ill. nr. 30 som viser, at alle dele skal smøres og hvilken smørelse der skal benyttes.

VEDLIGEHOEDElse

MOTOR

Angående vedligeholdelse af benzinfiler, olieerstatning, rensning af tændrør beder vi dem se instruktionerne i motorhåndbogen.

For at aftappe olien skal De dreje på dækslet for enden af forlængerrøret. Ved samlingen skal De passe på, at den indvendige pakning sættes rigtigt på igen.

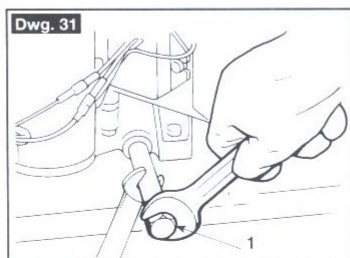

UDSKIFTNING AF PÆRER (Ill. nr. 32)

Lygterne (16W) er installeret med en bajonetforbindelse til fatningen, som kan tages af ved at dreje den mod uret v.h.a. bidetangen.

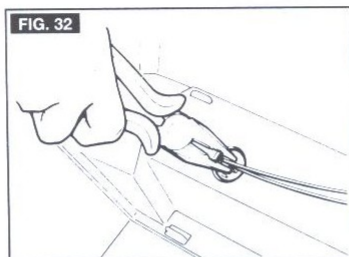

UDSKIFTNING AF SIKRING

Det elektroniske kort og det elektroniske system er beskyttet af sikringen. Ved udskiftning af defekt sikring skal De være opmærksom på, at den nye har samme amp. styrke.(6.3 og 0.5 amp.)

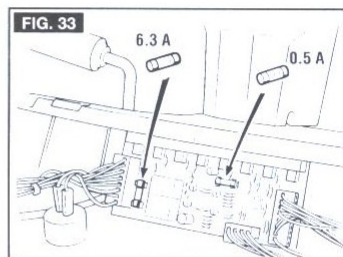

UDSKIFTNING AF DÆK

Stil traktoren på et plant gulv og sæt en dokraft under traktoren, i den side De skal have skiftet hjul.

Forhjulene sidder fast med en låsering(1) som kan fjernes med en skruetrækker. Når de nye hjul sættes på, bør De være opmærksom på, at få sat låseringen og pakningen(2) rigtigt på.

Baghjulene er koblet direkte på bagakslen og sættes fast med en bolt(3), som skal sidde godt fast når de samles igen.

Husk altid at smøre akslen ind i teknisk fed inden hjulene sættes på. Skal De skifte et eller begge baghjul bør De sikre Dem, at de har samme diameter.

Dækkene er af den slangeløse type og derfor skal udskiftning foretages af en specialist og ved hvordan den slags dæk skal skiftes.

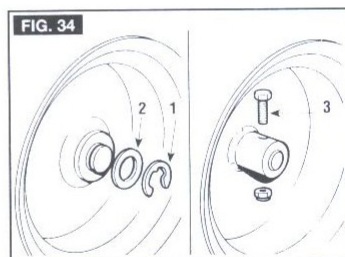

VEDLIGEHOELDELSE

KÆDEJUSTERING

Transmissionskæden som sidder mellem gearkassen og differentialer er begge nødvendige drivkræfter for græsslåningen, og kraften til at standse plænetraktoren.

Derfor er det absolut nødvendigt, at kæden altid er smurt og spændt ordentligt fast for at undgå at kæden falder af, hvilket resulterer i, at man mister herredømmet - især på bakkere.

For at undersøge kæden skal de tage døren af (Ill. nr. 8 pos. 13). Kæden strammes ved at dreje skruen fig. 5 pos. 1, indtil kæden er stram. Husk at spænde kontramøtrikken (pos. 2) igen, efter endt justering.

JUSTERING AF KLIPPEBORDET

Stil plænetraktoren på et plant gulv. Undersøg derefter trykket på dækkene, som sker ved at indstille klippebordet, så den har den samme afstand til jorden på begge sider. (Ill. nr. 35 pos. 3) brugeren skal sidde på traktoren.

Afstanden skal kontrolleres på tre eller fire forskellige klippehøjder.

Kan De ikke få den indstillet så den er lige over det hele, bør de kontakte et serviceværksted.

TIL- OG FRAKOBLING AF KNIVE

Når de bruger håndtaget (Ill. nr. 17 pos. 1) til at frakoble knivene, aktiveres automatisk bremsen som standser knivene indenfor 5 sek.

Virker bremsen ikke skyldes det sandsynligvis at bremsebelægningen er slidt og skal skiftes (Ill. nr. 36 pos. 2).

PTO kablet kan justeres ved hjælp af møtrikkerne (fig. 36 pos. 1), så man opnår det helt rigtige træk.

Længden på fjederen ved tilkobling skal være fra 122-124 mm.

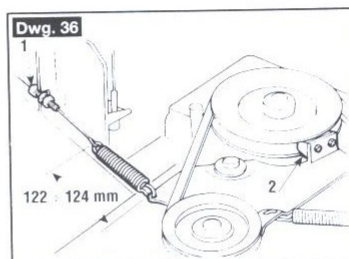

UDSKIFTNING AF REMME

Bevægelsen fra motoren til gearkassen og fra motoren til knivene foretages af 2 kileremmer og af en dobbelt tandrem. (Ill. nr. 37). **REMME SKAL UDSKIFTES SÅ SNART DE ER VED AT VÆRE SLIDT.**

Da det kan være svært at udskifte remmene bør dette foretages af en aut. forhandler. **BENYT ALTID ORIGINALE REMME.**

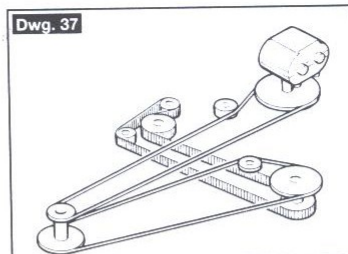

JUSTERING AF REMME

JUSTERING AF REMME KAN VÆRE RET BESVÆRLIGT OG DET TILRÅDES DERFOR AT MAN OPSØGER EN AUTORISERET SERVICEVÆRKSTED.

GEARKASSEN-MOTORREM (ill. nr. 38)

Bemærkes en utilstrækkelig trækraft kan man justere på fjederspændingen ved, at skrue mest muligt på skruen (1) efter at have løsnet møtrikken (2) som skal skrues fast efter justering.

VEDLIGEHOELDELSE

Strammes fjederen for meget, kan det resultere i en pludselig udløsning af koblingspedalen.
Længden på fjederen ud til koblingen skal være 75-78 mm.

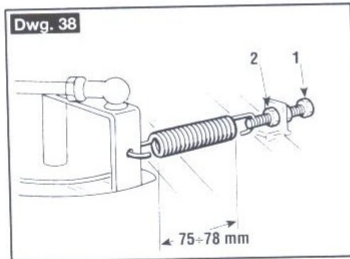

MOTOR KNIVREM

Skulle De bemærke en forlængelse af remmene og en ineffektivitet af skæremrådet kan denne forlængelse justeres ved at skubbe hele klippebordet frem og tilbage.

Efterse samtidig møtrikkerne på de 4 fastgøringssteder. (Ill. nr. 39).

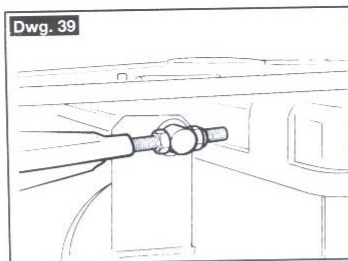

FORBINDELSEREMME TIL KNIVENE (Ill. nr. 40).

Stramningen af denne rem skal foregå ved at skrue så meget som det er nødvendigt på skruen(1) efter at have løsnet møtrik(2) som skal skrues fast igen efter justeringen.

Denne rem skal være stram hele tiden.

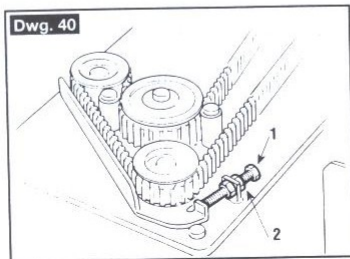

JUSTERING AF BREMSER

Justeringen sker ved at justere møtrikken (nr. 41 pos. 1).

Skrue på møtrikken på stangen og De opnår en højere bremsekapacitet.

Med pedalen trådt helt i bund og hånden bremser løsnet, skal fjederlængden være 55-58 mm (Ill. nr. 41 pos. 2).

Overskrid ikke dette mål, da det kan resultere i en overbelastning af bremsen.

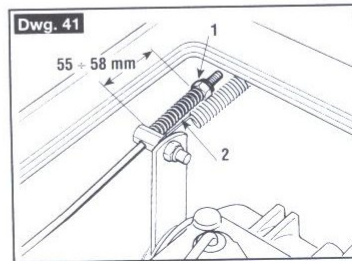

SLIBNING AF KNIVE

En sløv kniv ødelægger græsset, det gør det ikke græsset ordentligt og gør det grovt.

Det er nødvendigt at slibe begge skækanter på kniven.

For at afmontere kniven skal man have et godt greb i den (brug handsker) og skru centralskruen løs.

Slib begge knive lige meget, for at undgå rystelser.

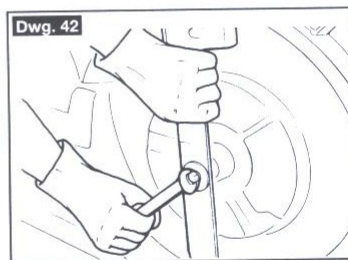

VEDLIGEHOELDELSE

UNDERSØG KNIV- BALANCEN

Dette gøres ved at benytte en rund stang på 18 mm i diameter, denne stikkes gennem hullet i midten af kniven. (Ill nr. 43). Knivene skal altid være i 100% balance.

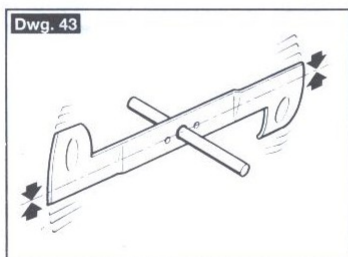

VIGTIGT

KNIVENE ER MONTERET TIL AT HAVE 90, MELLEMLIG. NÅR DE MONTERER DEM SKAL DE RESPEKTERE DEN POSITION, SOM KODENUMRENE REFERERER TIL. DISSE ER MÆRKET PÅ ALLE KNIVE. (Ill. nr. 44).

Når knivene monteres igen skal brugsvejledningen altid følges (Ill. nr. 44 pos.2) Undersøg at vingerne på knivene vender opad, og at den koniske skrue vender rigtigt, for at kunne sidde godt fast. Spænd en ekstra gang på knivbolten.

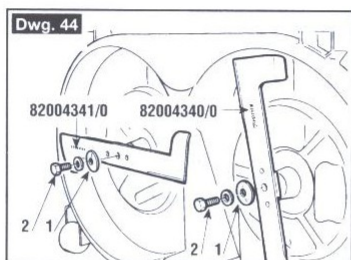

ØDELAGTE KNIVE SKAL ALTID ERSTATTES, DE MÅ ALDRIG REPARERES.

BENYTT ALTID ORIGINALE KNIVE.

FEJLFINDING

PROBLEM	LØSNING
NÅR NØGLEN STÅR PÅ "0", SKAL DE UNDERSØGE PANELET, LYS MANGLER	
<ul style="list-style-type: none"> - Batteriet yder ikke nok - Undersøg beskyttelsen af det elektroniske kort 	<ul style="list-style-type: none"> - Kontroller forbindelseskablerne - Kontroller den elektrolytiske opløsning - Genoplad batteriet - Udskift sikringen
UNDERSØG PANELET OG START. STÅR NØGLEN PÅ "AVV" STARTER MOTOREN IKKE	
<ul style="list-style-type: none"> - Batteriet yder ikke tilstrækkeligt - Motoren starter ikke 	<ul style="list-style-type: none"> - Genoplad batteriet - Aktiver parkeringsbremsen (selv om advarselslyset ikke tænder bør De undersøge de relevante mikrokontakter). - Afbryd knivene (vedbliver fejlen at eksistere undersøg da de relevante mikrokontakter).
MOTOREN KØRER, MEN VIL IKKE STARTE	
<ul style="list-style-type: none"> - Manglende benzin - Utilstrækkeligt tændingssystem 	<ul style="list-style-type: none"> - Undersøg benzintanken - Åbn benzinhanen - Check gaskablet for brud - Undersøg og erstat evt. benzin filteret - Undersøg om der er en korrekt afstand imellem elektroderne og om de er rene.

FEJLFINDING

PROBLEM	LØSNING
STARTBESVÆR OG UREGELMÆSSIG KØRSEL	
<ul style="list-style-type: none"> - Karburator problemer - Urenheder i brændstoffet 	<ul style="list-style-type: none"> - Rens eller erstat luftfilteret - Juster karburatoren - Tøm tanken, rens den og fyld nyt brændstof på - Undersøg og erstat evt. benzinfilteret
MOTOROMDREJNINGERNE FALDER UNDER KØRSEL	
<ul style="list-style-type: none"> - For høj hastighed m.h.t. klippehøjden 	<ul style="list-style-type: none"> - Kør med lavere hastighed - Løft klippebordet
NÅR DE SLÅR KNIVENE FRA, STANDSER MOTOREN	
<ul style="list-style-type: none"> - Det er umuligt at slå knivene til 	<ul style="list-style-type: none"> - Undersøg mikrokontakten - Undersøg om græsopsamleren er korrekt monteret (vedbliver fejlen, undersøg den relevante mikrokontakt - Med brugeren siddende på sædet, undersøg om armen under sædet har kontakt med mikrokontakten, fortsætter fejlen undersøg da mikrokontakten.
UREGELMÆSSIG KLIPNING OG UTILFREDSSTILLENDEN GRÆSOPSAMLING	
<ul style="list-style-type: none"> - Klippebordet er ikke parallelt med jorden - Dårligt klipperesultat - For høj hastighed med henblik på klippehøjden og plænenes tilstand. - Forstoppelse af udkastningskanalen 	<ul style="list-style-type: none"> - Undersøg trykket på dækket. - Juster klippebordet så det sidder rigtigt. - Undersøg at knivene er monteret rigtigt. - Slib eller erstat knivene. - Juster kablet til koblingshåndtaget. - Juster remspændingen. - Klip græsset når plænen er tør. - Sæt farten ned. - Løft skæredækket. - Tag græsopsamleren af og rens kanalen.

FEJLFINDING

PROBLEM	LØSNING
VIBRATIONER UNDER KLIPNINGEN	
- Knivene er ude af balance	- Afbalancer knivene eller erstat dem
BATTERI ADVARSELSLYSET FORBLIVER TÆNDT ET PAR MINUTTER EFTER BRUG	
- Utilstrækkelig opladning	- Undersøg tændkablet - Undersøg at ødelagte isolationstændkabler ikke forårsager læk
OLIE ADVARSELSLYSET ER TÆNDT	
- Utilstrækkelig olietryk	- Undersøg oliestanden og efterfyld - Erstat oliefilteret

Fortsætter fejlen efter De har udført ovenstående beder vi Dem kontakte et autoriseret serviceværksted . Forsøg aldrig selv at reparere uden, at have den nødvendige viden og udstyr. En ukorrekt håndtering gør at garantien automatisk bortfalder og fabrikken frakender sig ethvert ansvar.