

BETJENINGSVEJLEDNING FOR TEXAS 1238 DYNAMARK

For at opnå den største sikkerhed samt fuld udnyttelse af maskinen, er det af yderste vigtighed, at enhver bruger af maskinen læser og forstår indholdet af denne instruktionsbog.

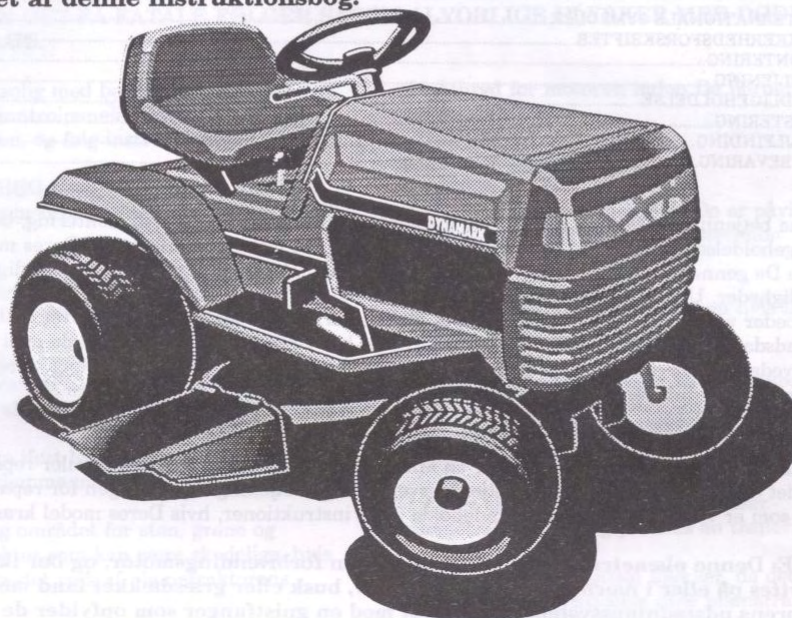

Tak for Deres køb af TEXAS 1238 DYNAMARK. Vi er overbevist om, at denne plænetraktor fuldt ud vil opfylde Deres forventninger. For at opnå det maksimale udbytte af Deres maskine, bedes De gennemlæse betjeningsvejledningen grundigt. Dette vil spare Dem for unødige besværligheder.

Vær især opmærksom på sikkerhedsinstruktionerne, der findes heri, og som er angivet med "BEMÆRK", "VIGTIGT" eller "FARE".

Model	
Serienr.	
Købsdato	
Forhandler	

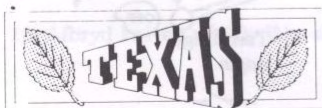

ANDREAS PETERSEN HØJBY ApS

Knullen 2, DK-5260 Odense S
Tlf.: 65 95 81 80 - Fax: 65 95 86 58

INTERNATIONALE SYMBOLER

INDHOLDSFORTEGNELSE

1: INTERNATIONALE SYMBOLER.....	1
2: SIKKERHEDSFORSKRIFTER.....	2-3
3: MONTERING.....	4-7
4: BETJENING.....	8-12
5: VEDLIGEHOLDELSE.....	13-19
6: JUSTERING.....	20-24
7: FEJLFINDING.....	25-26
8: OPBEVARING.....	27



































Denne betjeningsvejledning indeholder instruktioner omkring sikkerhed, montering, betjening, vedligeholdelse, justering og opbevaring. For at opnå det maksimale udbytte af Deres maskine, bedes De gennemlæse betjeningsvejledningen grundigt. Dette vil spare Dem for unødige besværligheder. Udfyld registreringskortet som er vedlagt maskinen. Ønsker De yderligere service beder vi Dem kontakte en autoriseret forhandler. Der er gennem tiden blevet etableret et landsdækkende reservedels- og servicenet som har til opgave at forsyne lokale med reservedele og service. En liste over autoriserede reservedels distributører er inkluderet i betjeningsvejledningen for reparationsdele.

NOTE: Nogle traktormodeller kræver en anden instruktion for montering og/eller reparation end det der er beskrevet i denne betjeningsvejledning. Betjeningsvejledningen for reparationsdele, som er vedlagt traktoren, vil indeholde disse instruktioner, hvis Deres model kræver det.

FARE: Denne plænetraktor er udstyret med en forbrændingsmotor, og bør ikke benyttes på eller i nærheden af uberørt skov, busk eller græsdekke land med mindre motorens udstødningssystem er udstyret med en gnistfanger som opfylder de gældende love. Benyttes gnistfangeren bør den vedligeholdes af brugeren.

Internationale symboler:

Disse symboler kan forekomme på dit produkt og i denne betjeningsvejledning. Forstå deres betydning.

Motor start 	Motor kører 	Motor afbrudt 	Off 	On 	Hurtigt 	Langsomt 
Choker 	Tænding 	Motor start 	Motor start 	Motor kører 	Olietryk 	Benzin 
Batteri 	Lys 	Tidsmåler 	Alle systemer kører 	Neutral 	Frem 	Bak 
Kobling 	Bremser 	Parkeringsbremse 	PTO tilsluttet 	PTO afbrudt 	Klippebordskobling 	Klippehøjde 
Lav 	Høj 	Pile 	Forhøje 	Reducere 	Tændingsnøgle 	

SIKKERHEDSFORSKRIFTER

DENNE PLÆNETRAKTOR ER I STAND TIL AT AMPUTERE HÆNDER OG FØDDER OG KASTE MED OBJEKTER. VI TILRÅDER DERFOR PÅ DET KRAFTIGSTE AT FØLGENDE SIKKERHEDSFORSKRIFTER OVERHOLDES. EFTERLEVES DETTE IKKE KAN DET FÅ FATALE FØLGER SÅSOM ALVORLIGE ULYKKER MED DØDEN SOM FØLGE.

1: Vær fortrolig med betjeningen og funktionen af kontrolpanelet. Læs betjeningsvejledningen, og følg instruktionerne.

2: Lad ALDRIG børn, eller voksne som ikke er fortrolig med betjeningen benytte plæneklipperen.

3: Vær iført sikkerhedsbriller eller lign. når De monterer eller betjener maskinen.

4: Benyt ikke plænetraktoren når De er barfodet. Vær altid iført sko/støvler med skridsikre såler.

5: Vær ikke iført løsthængende tøj, som kan komme i klemme mellem bevægelige dele.

6: Undersøg området for sten, grene og andre objekter som kan være skadelige, hvis de bliver kastet væk af plænetraktorens knive.

7: Vær sikker på at der ikke er andre i nærheden når De benytter plænetraktoren. Stands motoren hvis nogen nærmer sig.

8: Kør aldrig med passagerer. Klip ikke græsset, hvis der er børn eller dyr omkring Dem.

9: Sæt den ikke i bakgear medmindre det er absolut vigtigt. Se altid bagud og nedad både før og imens De bakker

10: Vær opmærksom på i hvilken retning udtømningen sker, da den ikke bør pege mod nogen. Benyt ikke plænetraktoren uden græsopsamleren og udkasterskærmen.

11: Sæt farten ned når De drejer.

12: Forlad aldrig en tændt plænetraktor uden opsyn. Afbryd altid for knivene, træk håndbremsen, afbryd motoren og fjern nøglerne inden De forlader plænetraktoren.

13: Afbryd kniven når De ikke slår græs.

14: Afbryd for motoren inden De fjerner græsopsamleren.

15: Slå kun græs i dagslys.

16: Benyt ikke maskinen hvis De er påvirket af alkohol eller andre euforiserende stoffer.

17: Vær opmærksom på trafikken hvis De er nødt til at krydse en sådan.

18: Pas på, når De bevæger Dem tæt ved anbragte ting, idet knivene kan ramme dem. Kør aldrig bevidst over fremmede objekter.

19: Vær ekstra forsigtig når de læsser plænetraktoren af og på f.eks en trailer.

Bakker forårsager oftest ulykker, da det er nemt at miste kontrollen over plænetraktoren. Alle bakker kræver ekstra forsigtighed.

20: Start eller stop aldrig plænetraktoren på en skråning. Kør op og ned af skråninger - undgå så vidt muligt at køre på tværs af dem.

21: Vær opmærksom på huller, sten, skjulte objekter o. lign., undgå at benytte plænetraktoren i vådt og fedtet græs. Kør aldrig over grene eller lign.

22: Kør i et lavt gear så De ikke behøver at standse medens De befinder Dem på bakken.

23: Følg fabrikkens råd angående dækkenes vægt for at stabilisere maskinen.

24: Vær forsigtig når De har tilkoblet div. tilbehør, som f.eks. græsopsamleren. Det vil ændre maskinens stabilitet.

SIKKERHEDSFORSKRIFTER

- 25: Undgå at starte og stoppe på en bakke. Mister dækkene trækraft, skal De slå knivene fra, og fortsæt langsomt lige ned af bakken.
- 26: Foretag ikke drejninger på en bakke hvis det kan undgås.
- 27: Kør ikke på vådt græs da det reducerer trækraften, som kan resultere i at maskinen glider.
- 28: Prøv ikke på at stabilisere maskinen ved at sætte fødderne ned på jorden.
- 29: Benyt ikke græsopsamlere på stejle bakker.
- 30: Undgå at der er børn i det område hvor der skal slås græs.
- 31: Vær opmærksom, og sluk for maskinen hvis et barn nærmer sig.
- 32: Før og medens De bakker bør De se ned og bagved for, at se om der er små børn.
- 33: Kør aldrig med børn, da de kan falde af og komme til skade.
- 34: Lad aldrig børn køre maskinen.
- 35: Pas på hvis De nærmer Dem blinde hjørner, træer m.m.
- 36: Vær ekstra forsigtig i Deres omgang med olie og benzin, da det er brændfarligt.
- a. Benyt kun en anerkendt beholder.
- b. Fjern aldrig gasdækket eller påfyld benzin når motoren kører. Lad motoren køle af inden de fylder den op. Ryg ikke.
- c. Fyld aldrig maskinen indendørs.
- d. Opbevar aldrig maskinen eller beholderen med benzinen indendørs hvor der er åben ild.
- 37: Undersøg benzinbeholdningen inden De starter, og sørg for at den ikke er fyldt helt op da benzin udvider sig ved varme, som kan komme fra motoren eller solen.
- 38: Vær meget forsigtig i Deres omgang med batterisyre, da det kan forårsage svære forbrændinger på huden. Kommer den i kontakt med øjnene kan det resultere i blindhed.
- 39: Kør aldrig plænetraktoren i et lukket område. Da udstødningsgassen indeholder DØDELIG GAS.
- 40: Sørg for at skrubare objekter sidder godt fast.
- 41: Pil aldrig ved sikkerhedsforskrifter.
- 42: Reducer muligheden for at der går ild i plænetraktoren. Sørg for at holde maskinen fri af græs, blade eller andet affald som kan samle sig. Fjern spildt olie eller benzin. Tillad maskinen at køle af inden De stiller den til opbevaring.
- 43: Rammer de en genstand, bør De undersøge om der er sket nogen skader inden De fortsætter.
- 44: Foretag aldrig justeringer eller reparationer når motoren kører.
- 45: Komponenterne til græsopsamlere sidder konstant på maskinen, og er derfor udsat for ødelæggelse og forringelse, det tilrådes derfor at De undersøger komponenterne ofte og erstatter dem med de dele som fabrikken anbefaler.
- 46: Knivene kan være skarpe og det tilrådes derfor, at man er iført handsker eller andet når man servicerer dem.
- 47: Undersøg bremserne ofte. Juster og servicer som De finder nødvendigt.
- 48: Slå knivene fra og sluk for motoren før De stiger af. Stig altid af i venstre side.

MONTERING

KLARGØRING AF BATTERI

VIGTIGT: Bær sikkerhedsbriller. Vask hænder eller tøj straks hvis der uheldigvis skulle være kommet batteri syre på. Ryg ikke. Dampen fra batterisyren er eksplosiv.

Følg anvisningerne på batteriet. Vær altid iført handsker og tøj der beskytter Deres hænder, hud og øjne.

Sørg altid for at afmontere det negative kabel først. Fjerner De først det positive kan det resultere i stød hvis skruetræk-keren rører noget af metallet. Vær opmærksom på at konsollen der holder batteriet nede, ikke rører batteripolerne.

- 1: Løft sædet og sæt batteriet tilbage i traktoren således at polerne sidder i højre side af traktoren
- 2: Placer batteristængerne i skruhullerne
- 3: Placer en 1/4" plasticskive, en 1/4" låseskive og en 1/4" møtrik oven på hinanden.
- 4: Positionen for konsollen der holder batteriet nede, skal være i venstre udkant af batteriets top (modsat polerne).
- 5: Placer konsollen i åbningerne i batteristængerne i hver ende af batteriet.
- 6: Stram møtrikken for at sikre batteriet.
- 7: Lad batteriet glide væk fra positiv(+) batteri terminal og afmonter det negative(-) sorte batterikabel ved hjælp af en 7/16 skruenøgle.
- 8: Afmonter det positive røde (+) batteri kabel v.h.a. en 7/16 skruenøgle.
- 9: Fjern boltten fra konsollen med en 3/8 skruenøgle. Gem boltten og konsollen til installation af batteriet.
- 10: Løft forsigtigt batteriet ud af traktoren
- 11: Placer batteriet på plan grund.

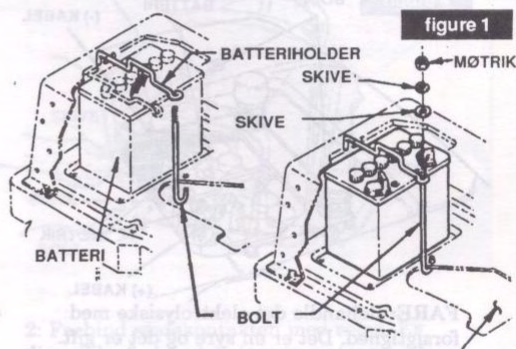

- 12: Fjern udluftningsdækslet fra batteriet.
- 13: Fyld batteriet med batterisyre. Fyld hver celle indtil den er 5 mm over cellekanten.
- 14: Lad batteriet hvile i mindst 30 min. og undersøg derefter syrestanden. Er syren under den afmærkning der er på pakken, bør De tilføje mere syre.

VIGTIGT: FOR AT MAXIMERE BATTERIETS LEVETID, ER DET NØDVENDIGT AT LADE BATTERIET OP INDEENDE BENYTTET DET. LADER DE IKKE BATTERIET OP, KAN DET FORKORTE BATTERIETS LEVETID.

SIKKE MONTERING

figure 2

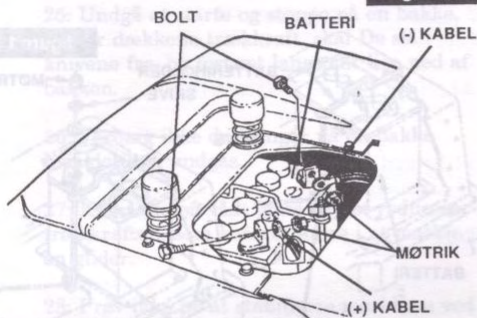

FARE: Behandle det elektrolytiske med forsigtighed. Det er en syre og det er gift. Vær altid iført sikkerhedsbriller og beskyt huden når De arbejder med syre og batterier.

GIFT: Kan forårsage alvorlige forbrændinger

Undgå at syren kommer i kontakt med øjne og tøj. For at undgå skader bør De neutralisere den syre der blev tilbage med tvekul-surt natron, skyl tomme beholdere med vand.

MODGIFT

Externt - Skyl med vand
Internt - Drik store mængder af vand eller mælk. Sammen med mælken bør De drikke magnesia, rå æg eller vegetabilsk olie. Ring straks efter en læge.

ØJNE: Skyl øjet i 15 min. og kontakt straks en læge.

15: Når syren er påfyldt skal batteriet stilles til opladning i mindst 1 time med 6 amp før det er klar til brug. Benyt en 12 volt oplader. Læs alle sikkerhedsforskrifter som er nødvendige til opladning af et batteri. Læs resten af monteringskapitlet medens De venter på at batteriet skal lade op.

16: Undersøg syreniveauet efter opladningen. Er syreniveauet faldet til under det acceptable niveau, skal de påfylde destilleret eller jernfrit vand. FYLD ALDRIG VAND PÅ ET NYT BATTERI. VAND BRUGES KUN TIL AT VEDLIGEHOLDE SYRE-
STANDEN

17: Monter udluftningsdækslet. Vask det øverste af batteriet med vand for at fjerne eventuelle rester af syre, tør det derefter med en klud.

18: Undersøg batterihylsteret for lækage, i tilfælde af der skulle være opstået skader under behandlingen.

19: Smid resten af batterisyren ud. Neutraliser resten af syren ved at dele det med fire tomme vand i en 22.5 l plastic beholder. Rør rundt med et træ eller plastic redskab medens De tilsætter tvekul-surt natron, dette gør De indtil natronen ikke mere forårsager skumning.

FARE: Tilslut altid først det positive (røde) kabel. Tilslutter De det sorte først kan det resultere i gnister hvis skruetrækkeren rører ved metallet. Vær sikker på at batteri konsollen ikke rører batteripolen og forårsager stød.

20: Løft sædet og placer batteriet med polerne vendt mod venstre side af traktoren (fig 1). VÆR SIKKER PÅ AT TÆNDINGSNØGLEN STÅR PÅ OFF.

21: Anbring batterikonsollen i det øverste højre hjørne af batteriet (modsat polerne).

22: Stram møtrikken for at sikre batteriet.

23: Tilslut positiv (rød) kabel (fig 1) til positive (+) polen på batteriet med en skrue og møtrik.

24: Installer kabelindgang oven på positiv (rød) batteri pol.

25: Tilslut negativ (-) kabel (fig 1) til negativ (-) polen på batteriet med en skrue og møtrik.

MONTERING

MONTERING AF RAT

- 1: Drej hjulene så de peger ligefrem.
- 2: Monter afstandsskiven på ratakslen (fig. 3).
- 3: Placer ratakslen på styrespindelen (fig. 3).
- 4: Placer hullet i rattet, over hullet i ratakslen (fig.3). Benyt en lille Phillips skrue-trækker med en 1/4 tomme aksel for at lukke hullerne.
- 5: Slå rørsplitten gennem hullet.

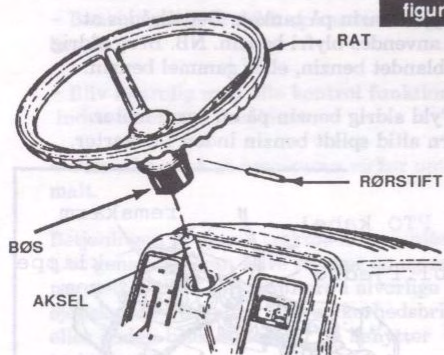

figure 3

UNDERSØG DÆKTRYKKET

Når De modtager plænetraktoren bør De undersøge dæktrykket. Dæktrykket er vigtigt for at opnå en optimal klipning.

Det anbefalede tryk ligger mellem 10-14 PSI. Undersøg siden af dækket for at se det anbefalede dæktryk fra fabrikken. Overskrid ikke dette.

MONTERING AF SÆDE

- 1: Fastgør sædet og sædepladen til sædekonsollen med to 5/16-18 brystbolte og to hex hoved låsemøtrik. (fig 4).

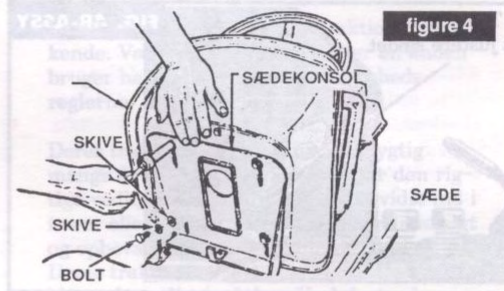
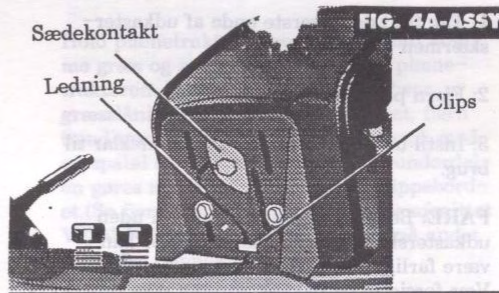

figure 4

- 2: Forbind sædekontakten med selen. Er disse ikke forbundet stopper motoren når koblingen bliver aktiveret.(fig 4A).

- 3: Fastgør selen til sædepladen med en tryk knap.



JUSTERING AF SÆDE

- 1: Løsn T-håndtaget under sædet. (fig 4B)
- 2: Bevæg sædet til den ønskede position.
- 3: Spænd T-håndtaget fast igen.

MONTERING

Løsn T-knobben
for at justere sædet

FIG. 4B-ASSY

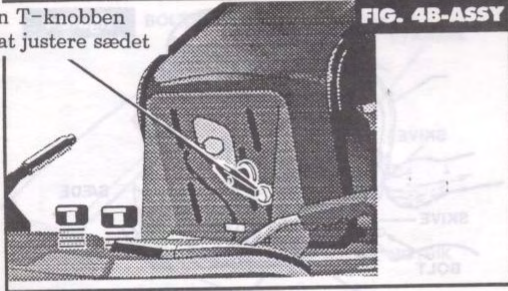

INDSTILLING AF UDKASTER (FIG.5)

Grundet transporten er udkasterskærmen på Deres plænetraktor skubbet tilbage og pakket ind i plastic som beskyttelse.

1: Tag fat i den øverste ende af udkaster-skærmen

2: Fjern plastikken.

3: Instil udkasterskærmen så den er klar til brug.

FARE: Benyt ikke plænetraktoren uden udkasterskærmen. En plænetraktor kan være farlig, hvis man ikke er opmærksom. Vær forsigtig på bakker, foretag ikke hurtige drejninger, da det kan resultere i at den tipper eller at De mister kontrollen. Medbring aldrig passagerer.

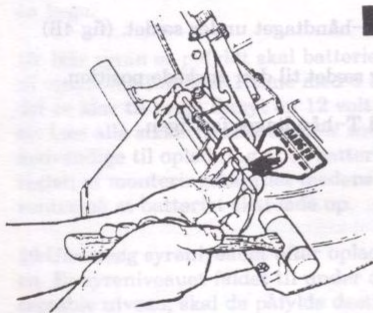

figure 5

SERVICE CHECK PÅ MOTOR

1: Traktoren placeres vandret.

2: Løft motorhjælmen, som er fjederbelastet. Vi anbefaler forsigtighed når hjelmen løftes, for at undgå skader på motoren. Hold tillige børn og andre uvedkommende væk ved denne operation.

3: Undersøg oliestanden. Der påfyldes olie til påfyldningens nederste kant. **DER ER IKKE OLIE PÅ MOTOREN PÅ EN NY MASKINE.**

4: Undersøg om tændrørskablet er monteret.

5: Fyld benzin på tanken. Det tilrådes at der anvendes blyfri benzin. NB. Brug aldrig olieblandet benzin, eller gammel benzin.

6: Fyld aldrig benzin på en varm motor. Fjern altid spildt benzin inden De starter.

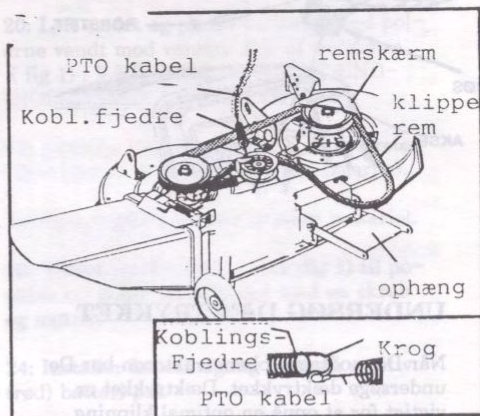

CHECKLISTE

FØR DE STARTER DERES NYE TRAKTOR OP, ØNSKER VI EN SIKKERHED FOR AT DE OPNÅR DET OPTIMALE OG TILFREDSSTILLENDENDE UDBYTTE AF DETTE KVALITETS PRODUKT. VI BEDER DEM DERFOR FØLGE DENNE CHECKLISTE.

BETJENING

- Alt tilbehør er blevet monteret
- Ingen løse dele i pakken
- Batteriet er blevet ladet op (min. 1 time ved 6 amp.).
- Sædet er justeret så det er komfortabelt og sikkert.
- Dæktrykket er i orden

MENS DE LÆRER DERES MASKINE AT KENDE, BØR DE VÆRE EKSTRA OPMÆRKSOM PÅ FØLGENDE EMNER

- Der er det rette olieniveau
- Benzintanken er fyldt op med rent og nyt benzin.
- Bliv fortrolig med alle kontrol funktioner inden de starter maskinen.
- Vær sikker på at bremserne virker optimalt.

Betjeningen af denne traktor kan resultere i, at genstande kan blive slynget op og ramme øjet, hvilket kan resultere i alvorlige øjenskader. Vær altid iført sikkerhedsbriller eller anden beskyttelse når de benytter traktoren.

Lær Deres traktor og dens funktioner at kende. Vær sikker på at De, eller en anden bruger har læst og forstået sikkerhedsreglerne.

Deres traktor vil være funktionsdygtig mange år frem i tiden hvis den får den rigtige vedligeholdelse. Kør aldrig bevidst ind i træer eller lign. Undersøg den regelmæssigt og opbevar den i et tørt område. Betjen Deres traktor i et lavt gear indtil De er blevet fortrolig med den. Undgå at svinge når De befinder Dem på en bakke eller kører i et højt gear, vær især forsigtig på bakker. Når De kører ned af en skråning bør de have gearstangen stående i et lavt gear og koblingsbremsen ude. Dette gør at motoren kontrollerer farten. Benyt bremsen til hurtige stop på bakker.

Hold plænetraktoren ren, da der kan komme græs og andet affald op under plænetraktoren. Dette bør fjernes efter hver græsslåning. Afbryd tændrørskablet, fjern tændingsnøglen og skrab affaldet væk med en spatel eller lign. Rengøring af underdelen gøres nemmest ved at fjerne klippebordet. (Se fjernelse af klippebord under afsnittet **VEDLIGEHOLDELSE**). Fjern også andet snavs fra plæneklipperen.

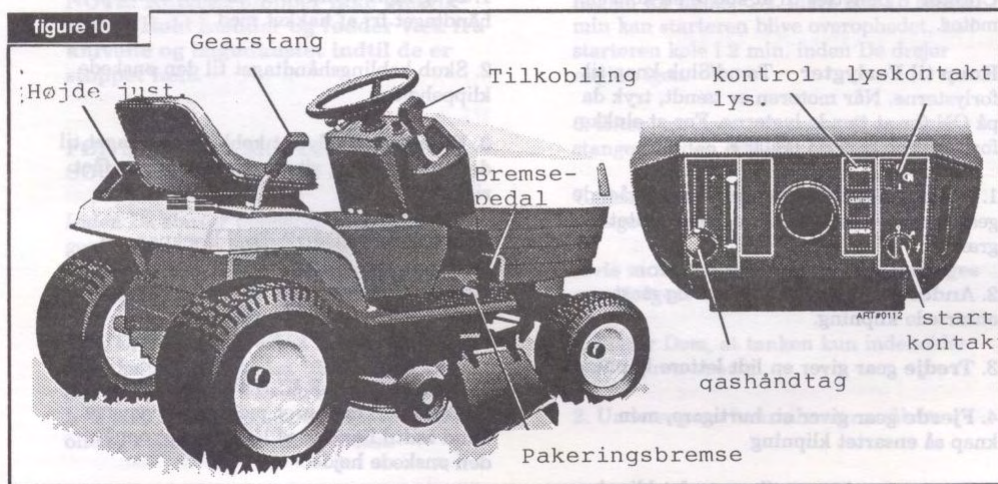

BETJENING

BETJENINGSFUNKTIONER

FIG. 1-OP viser alle betjeningsfunktioner.

Gaskontrol regulerer motor- og knivomdrejninger og bruges til at give choker ved start. Motoren bør altid køre for højeste omdrejningstal ved klipning af græs.
BEMÆRK: Det kan være nødvendigt at skubbe gaskontrollen lidt til siden, for at få den i startposition.

Tændingsnøglen - bruges til start/ stop af motoren og tænd/sluk af lys. Drej nøglen til 4. position for at starte motoren. Når nøglen slippes, returnerer den til 3. position. For at tænde lyset drejes nøglen til 1. position. Husk altid at fjerne nøglen, når De forlader plænetraktoren.

Amperemeter - Lyser når motoren er startet. SKAL lyse hele tiden, for at vise at batteriet bliver ladet op. Hvis den ikke lyser er der fejl, og batteriet vil blive afladet.

Gearstangen - Bruges til at vælge gear og retning (fremad - frigeare - bak). Løft gearstangen og skub den fremad og træk den bagud for at bakke. Fremadgående gear er benævnt 1-2-3-4-5. Når der skiftes fra frem til bak og fra bak til frem skal plænetraktoren stå fuldstændig stille.

Choker - Benyttes til at starte en kold motor.

Knap til Forlygter - Tænd/Sluk knap til forlygterne. Når motoren er tændt, tryk da på ON for at tænde lygterne. For at slukke for lygterne tryk da på OFF.

1. Første gear er langsomste fremadgående gear og benyttes ved vådt og/eller fedtet græs.
2. Andet gear giver den bedste og mest ensartede klipning.
3. Tredje gear giver en lidt lettere klipning
4. Fjerde gear giver en hurtigere, men knap så ensartet klipning
5. Femte gear bruges til meget let klipning

på plan overflade.

6. **Sjette gear** bruges kun til transport med knivene slået fra.

Parkeringsbremsen - bruges til at låse bremsekoblingspedalen i parkeringspositionen.

1. Træd pedalen helt i bund - bremsen aktiveres
2. Skub parkeringsbremsepedalen frem så den bremser.
3. For at løsne parkeringsbremsen, øges trykket på pedalen, og fjederen vil frigøre den.

Bremse-kobling pedalen - har dobbeltfunktion. Hvis pedalen er trådt halvt ned, kan De skifte gear og/eller retning - frem/bak. Med pedalen trådt i bund aktiveres bremsen.

Højdejusteringshåndtaget - bruges til at ændre klippehøjderne. Det forreste hak er laveste og det bagerste er højeste klippehøjde de andre hakker ændrer klippehøjden med ca. 1-1/4 cm/hak.

1. Brug højre hånd til at skubbe koblingshåndtaget fri af hakket med.
2. Skub koblingshåndtaget til den ønskede klippehøjde.
3. Efter at have flyttet koblingshåndtaget til det ønskede hak, sikres det, at det har fået rigtigt fat.

LAV KLIPPEHØJDE: Drej låseknappen mod uret med Deres venstre hånd indtil bunden af låsedækslet opnår den ønskede højde (hvor 1 er det laveste og 5 det højeste).

FORHØJELSE AF KLIPPEHØJDE: Drej låseknappen med uret med Deres venstre hånd indtil bunden af låsedækslet opnår den ønskede højde.

BETJENING

FRAKOBLING AF PEDAL: Træd pedalen i bund, bevæg palen frem mod fronten af traktoren, hold palen nede medens de slipper pedalen. Slip palen.

Er klipningen uregelmæssig, undersøg da justering af klippebordet under kapitlet JUSTERING.

Til- og frakobling af knive - bruges til at slå knivene til og fra, mens den kører. Når til- og frakoblingen af knivene er trukket bagud, og knivene slås fra, skal knivene stoppe i løbet af et øjeblik. Husk at slå knivene fra, når De ikke benyttes.

1. Skub koblingshåndtaget langsomt (ALDRIG HURTIGT) fremad og ind i hakket for at slå knivene til efter at motoren er startet. Det forhindrer unødvendig belastning af remmen.

2. Flyt koblingshåndtaget tilbage for at slå knivene fra.

Til- og frakoblingshåndtaget skal altid være slået fra, inden maskinen startes. Slå aldrig knivene til før motoren er varmet op, og føreren er på plads og klar til at starte. Slå altid knivene fra før De bakker og/eller forlader maskinen.

NOTE: Knivene stopper ikke øjeblikkeligt. Hold hænder og fødder væk fra knivene og bagudkastet indtil de er stoppet helt.

FØR START AF MOTOR UNDER-SØGES OLIESTANDEN

Inden De starter plænetraktoren bør de gennemlæse **BETJENING OG VEDLIGEHOLDELSE** i denne betjeningsvejledning.

NOTE: Vær sikker på at krumtaphuset er fyldt helt op til mærket "fuld" inden De starter maskinen. Kør aldrig plænetraktoren hvis ikke krumtaphuset er fyldt helt op med olie og oliepinden er sat godt fast.

For at starte SKAL bremsepedalen være aktiveret for at afbryde den kontakt der sidder på undersiden af chassiet. Klipperen skal være slået fra, og brugeren skal sidde på maskinen for at afbryde sædekontakten. Når disse betingelser er opfyldt kan maskinen startes.

Deres plænetraktor er udstyret med en sædekontakt. Sidder brugeren ikke rigtigt på sædet vil kontakten slå motoren fra. Læner man sig frem eller til siden standser motoren.

1. Undersøg om benzintanken indeholder ren og frisk benzin, samt om krumtaphuset er fyldt med olie.

2. Tryk bremsekoblingspedalen helt i bund. Stil gearstangen i NEUTRAL position.

3. Slå kniven fra.

4. En varm motor kræver ikke nogen choker. For en kold motor derimod, bør De placere gashåndtaget i choker position eller træk chokeren ud. Dette afhænger naturligvis af hvilken choker Deres plænetraktor er udstyret med.

5. Gashåndtaget stilles i START position. Slip nøglen når motoren starter. Holder De nøglen for længe dvs. mere end 15 sek. pr. min kan starteren blive overophedet. Lad starteren køle i 2 min. inden De drejer nøglen igen.

6. Efter motoren er startet, flyttes gearstangen til den ønskede position.

7. Stands motoren ved at dreje nøglen tilbage på OFF.

Hvis motoren ikke vil starte, fortages som følger.

1. Sikrer Dem, at tanken kun indeholder frisk og ren benzin.

2. Undersøg om benzinhanen er åben.

BETJENING

3. Sikrer Dem at tændrøret er spændt fast på motoren og tændrørsledningen er forbundet med tændrøret.

4. Justering af karburatoren kan være nødvendigt (se betjenings- og vedligeholdelsesvejledningen for motor).

Hvis motoren er "død" fortsættes som følger.

1. Undersøg om batteriet virker.

2. Sørg for, at bremsekoblings pedalen er helt presset i bund og knivene er slået fra.

3. Undersøg den røde sikringstråd bagved tændingshullet.

4. Undersøg om sikkerhedskontakten er forbundet med tilkoblingswiren.

FARE: Tænd aldrig motoren indendørs eller i et dårligt udluftet område. Ud-stødningsgassen er giftigt og indeholder kuldioxid.

ADVARSEL: Lyddæmperens temperatur og de omkringliggende områder kan overstige 65 C. Tag Dem i agt for dette.

UDSKIFTNING AF OLIE

1. Abryd tændrørsledningen og åben kølerhjelmen

2. Stil en flad skål under plæneklipperen til at opfange olien.

3. Fjern oliepåfyldnings- og aftapningsproppen, mens motoren er varm og hæld olien ud. Sæt aftapningsproppen på igen, og påfyld ny frisk olie. Sæt påfyldningsproppen på igen.

4. Forbind tændrørsledningen og luk kølerhjelmen.

VEDLIGEHOLDELSE AF LUFT-FILTER

Luftfilteret bør renses og vædes i olie efter hver 25. timers brug, under normale forhold.

BEMÆRK: Benyt aldrig motoren uden luftfilter. Et defekt luftfilter kan nedsætte motorens ydeevne og beskadige motordele. Et beskadiget eller tilstoppet filter bør omgående udskiftes.

TÆNDRØRET

Tændrøret renses og justeres (elektrodeafstand 0,08mm) for hver 100 timers brug. Rens forbrændingskammeret, toppen af stemplet og området omkring ventilerne for koks.

SMØRING

Transmission og differentialet er smurt, og skal ikke smøres. Smør alle bevægelige dele med jævne mellemrum.

DET ELEKTRISKE SYSTEM

Vi anbefaler, at bringe plæneklipperen til en af vore autoriserede forhandlere.

BETJENING AF DERES PLÆNEKLIPPER

Sæt Dem behageligt på sædet og start motoren. Efter at motoren er startet, trædes bremsekobling pedalen halvt ned, og der sættes i gear, for at få plæneklipperen i gang. Indtil De bliver fortrolig med plæneklipperen tilrådes pedalen i bund, stop helt op, og skift til det ønskede gear, det tilrådes at De første gang kører med knivene slået fra og lærer at starte, stoppe, dreje og skifte gear.

Når De er blevet fortrolig med den, kan der skiftes til et højere gear. Herefter kan knivene slås til.

BETJENING

For at stoppe motoren drejes tændingsnøglen om på **OFF**.

NOTE: Efter endt klipning, bør De foretage følgende: Slip koblingspedalen, træk håndbremsen, stop motoren, sænk klippebordet og fjern nøglen inden De forlader plæneklipperen.

Sæt gashåndtaget på "SLOW" inden De drejer nøglen om på **OFF**. Gøres dette ikke, kan det resultere i maskinskader.

GODE RÅD OM KLIPNING

Motoren bør køre med højeste omdrejninger. Hastigheden kontrolleres af gearret og gashåndtaget. Fremadgående hastighed bør koordineres med græstypen og den ønskede finhed af klipningen. Jo finere klipning, jo langsommere hastighed. Ved lettere klipning kan hastigheden øges. Ved at se på klippekvaliteten, kan De selv vurdere, hvor hurtigt der kan køres.

Deres plæneklipper kan ved ugunstige forhold have en tendens til at lade en stribe græs ligge. Fedtet græs har et højt fugtighedsindhold, bliver let bøjet af hjulene fra plæneklipperen, og rejser sig ikke altid i tide, til at blive klippet. For at klare dette problem, anbefales det at køre på langs, og derefter på tværs.

Hjulene bliver trukket af et differentiale på samme måde som en bil. Dette muliggør små skarpe sving, også uden at beskadige græsplænen. Ved ugunstige forhold, kan der laves hjulspind. Hvis et af hjulene ikke tager ved, kan De læne Dem til siden, hvorefter hjulet vil tage ved igen. Deres plæneklipper er meget manøvreduktig og kan nemt bakke ud af blindgyder.

BEMÆRK: Slå altid knivene fra før De bakker, og husk at kigge bagud.

VEDLIGEHOEDELSE

Garantien på denne plænetraktor dækker ikke dele som er blevet erstattet p.g.a. brugerens misbrug. For at få fuld udbytte af sin garanti skal brugeren vedligeholde

plænetraktoren, som anvist i denne brugsvejledning. Den følgende vedligeholdelses tjekliste er til brug for ejeren så, plænetraktoren kan vedligeholdes på tilbørlig vis.

										VEDLIGEHOEDELSE OG OPBEVARRING															
EFTER 5 TIMERS BRUG FØR BRUG EFTER BRUG EFTER BEHOV HVER MÅNED FOR HVER 25 T BRUG FOR HVER 50 T BRUG FØR BRUG TIL VINTER OPBEVARRING																									
Motorolie																									
Olieskift																									
Batteri																									
Vask og rens luftfilter																									
Rens tændrør																									
Tjek dæktryk																									
Efterspænd skruer og bolte																									
Efterse for skader																									
Vask klipper																									
Vask traktor																									
Juster trækrem																									
Juster bremsér																									
Juster klipperrem																									
Smør rat aksel																									
Smør styrgear																									
Smør spindel																									
Smør forhjulslejer																									
Smør centerbolt																									

På intet tidspunkt under vedligeholdelsen kan plænetraktoren løftes mere end 20 tommer uden følgende sikkerhedsforanstaltninger:

1. Fjern benzinen fra tanken og lad motoren køre indtil karburatoren er tør.
2. Fjern batteriet
3. Fjern olien fra krumtaphuset

UDSKIFTNING AF PÆRE

Det er ikke nødvendigt at fjerne lytteglasset når der skal skiftes pære.

1. Løft motorhjælmen
2. Drej fatningen 1/4 omgang mod uret, mens De holder på pæren.
3. Pæren trækkes ud, forsøg ikke at skrue den ud. Tryk den nye pære på plads.
4. Ved genmontering drejes fatningen 1/4 omgang med uret.

VEDLIGEHOELDELSE

SMØRESKEMA

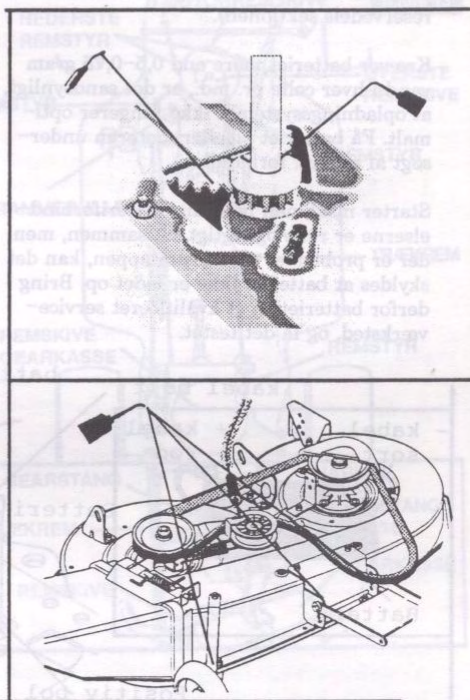
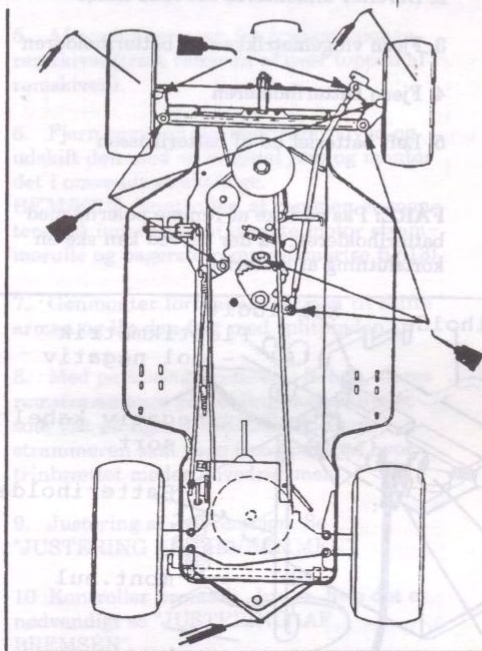

VEDLIGEHOELDELSE AF BATTERI

Undersøg akkumulatorens syreindhold med jævne mellemrum. Hvis det er under "mærket", skal der fyldes destilleret vand på.
DER MÅ IKKE FYLDES AKKUMULATORSYRE PÅ.

Hvis motoren ikke vil starte ved normal startprocedure, vil gentagne forsøg tappe batteriet for strøm, og måske beskadige tændingen. Undersøg tændingen og brændstofsyste

Batteriet skal holdes rent. Hvis det øverste af batteriet er blevet snavset eller fedtet, fjernes batteriet fra kassen og rengøres. Batteriet kan renses i en mild blanding af natron og vand. Pensel blandingen på efter at have sikret, at kontaktpropperne er lukket, for at undgå at blandingen skal komme ind i batteriet. Lad blandingen virke i nogle min. og vask det bagefter af i vand og tør det. Hvis batteripolerne er sætset, renses de med en børste og polerne beskyttes med en konsistensfedt. Vær omhyggelig med at placere batteriet på det samme sted igen, og forbind batterikablerne korrekt (rød til positiv, sort til negativ).

VEDLIGEHOLDELSE

Vedligeholdelse af batteriet vil forlænge dets levetid. Ved udskiftning af batteriet benyttes samme mærke og størrelse (se reservedels sektionen).

Kræver batteriet mere end 0,5-0,75 gram vand i hver celle pr. md., er det sandsynligt, at opladningssystemet ikke fungerer optimalt. Få batteriet og/eller motoren undersøgt af en aut. forhandler.

Starter maskinen normalt, batteriforbindelserne er rene og rigtigt sat sammen, men der er problemer med krumtappen, kan det skyldes at batteriet ikke er ladet op. Bring derfor batteriet til et kvalificeret serviceværksted, og få det testet.

AFMONTERING AF BATTERI

1. Løft sædet og afmonter det sorte kabel
2. Derefter afmonteres det røde kabel
3. Fjern vingemøtrikken på batteriholderen
4. Fjern batteriholderen
5. Løft batteriet ud af batterikassen

FARE: Pas på ikke at ramme polerne med batteriholderen, da der derved kan ske en kortslutning af batteriet.

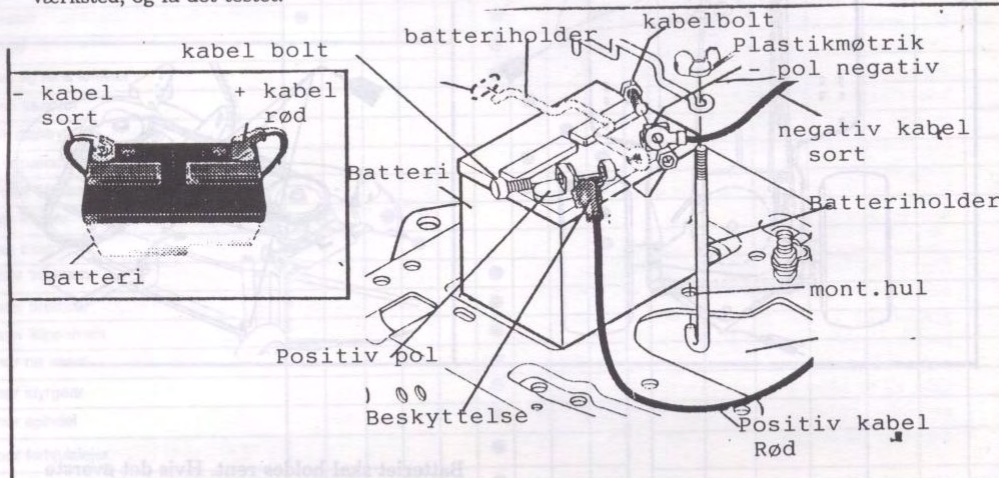

RENSNING AF PLÆNETRAKTOR

Græsrester og andet snavs bør fjernes efter klipningen. Afmonter tændrørsledningen, fjern tændingsnøglen og skrab snavset væk med en spatel eller lign. Det er nemmest at rengøre undersiden hvis De fjerner klippebordet. (se afmontering af klippebord). Fjern snavs og blade fra motorområdet med en børste eller klud.

UDSKIFTNING AF DRIVREM

Deres plænetraktor bruger V-remme, som er speciel remme. Hvis de bliver slidt op eller springer skal De udskiftes med originale remme. **BENYTT ALDIG UORIGINALE REMME.**

1. Fjern klippebordet
2. Brems og træk håndbremsen
3. Løsn koblings mellemhjulremskivens rem, og fjern remmen fra remskiven

VEDLIGEHOLDELSE

4. Fjern splitpinden, som holder forbindelsesarmen fast til transmissionen og fjern den fra transmissions skiftearmen.

5. Afmonter remmen fra transmissionsremskiven (træk remmen af over toppen af remskiven).

6. Fjern remmen fra motorremskiven og udskift den med en original rem og monter det i omvendt rækkefølge.

BEMÆRK: Kontroller, at remmen er monteret på indersiden af øverste motorstrammerulle og bagerste remstrammer (se fig.13).

7. Genmonter forbindelsesarmen til skiftearmen og lås den fast med splitpinden.

8. Med parkeringsbremsen i 3. hak, sikres remstrammeren på koblingsmellemhjulet som vist på fig. 13. **BEMÆRK:** Remstrammeren skal pege imod punktet, hvor trinbrættet møder hovedremmen.

9. Justering af drivremmen. Se "JUSTERING AF DRIVREMME".

10. Kontroller bremsen. Juster, hvis det er nødvendigt se "JUSTERING AF BREMSEN".

11. Hvis De skal udskifte remmen til kniven, gøres dette før De monterer klippeskjoldet fig 14.

12. Monter klippeskjoldet og sikkerhed-wiren til kroge og sæt tændrørslodningen til.

REMSTYR

Plæneklipperen er udstyret med remstyr, som sidder ved siden af motorremskiven og remskiven for gearkassen. Remstyrene er fastgjort til chassisrammen. Remstyrene flyttes ved at løsne møtrikken før udskiftning af remmene. Efter udskiftning af remmene bør der være 1/16" luft mellem remstyr og rem. fig 13.

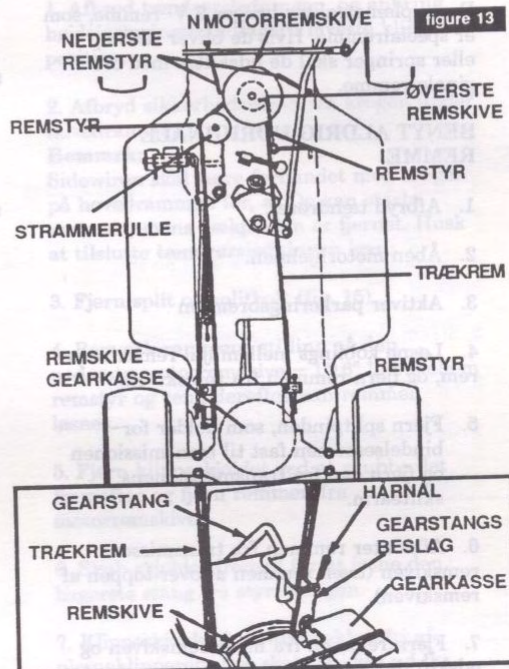

VEDLIGEHOELDELSE

UDSKIFTNING AF KNIVREM

1. Afbryd tænderøret og fjern klippeskjoldet
2. Bemærk mellemhjul ved remstrammerens position så den kan genmonteres efter udskiftningen af knivremmen. Løsn mellemhjulet.
3. Løsn skærmen ved remmen så meget at remmen kan fjernes.
4. Udskift en gammel rem med en ny original rem.
5. Stram skærmen ved remmen igen
6. Juster remstrammer og mellemhjul
7. Genmonter klippeskjoldet
8. Juster remmen

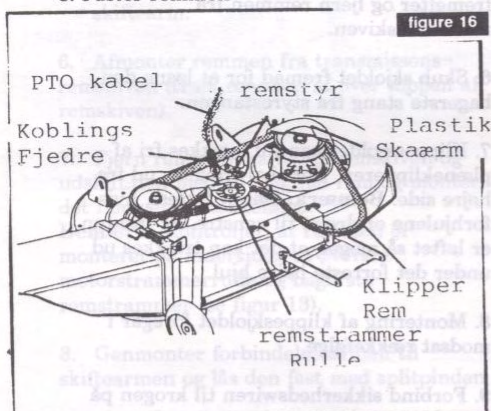

Knivene skal være skarpe og afbalanceret for at løbe lettest. Knivene bør have den korrekte højde for at give en tilfredsstillende klipping og opredning af græsset. Luftstrømmen, hvirvelvinden bliver skabt af vinkelspiden på kniven (fig 17). Det er denne luftstrøm, som rejser græsset op efter klipping og slynger det ud af bagudkastet. Derfor skal man ved slibning af knivene være omhyggelig for ikke at ødelægge balancen i kniven. Hvis det ikke er muligt at slibe kniven og samtidig bevare balancen anbefales det at udskifte den.

VIGTIGT:

Stop motoren, afbryd tænderørsledningen og undersøg knivene efter de er stoppet, hvis de rammer et ubøjeleg objekt. For at afmontere knivene gøres følgende.

1. Afbryd tænderørsledningen og fjern skjoldet
2. Med en 9/16" skruenøgle fjernes skruerne på knivene.

BEMÆRK: SKRUEPÅ KNIVEN SKAL VÆRE FASTSPÆNDT.

3. Monter klippeagregatet og sæt sikkerhedswiren på krogeren under chassiset samt monter tænderørsledningen.

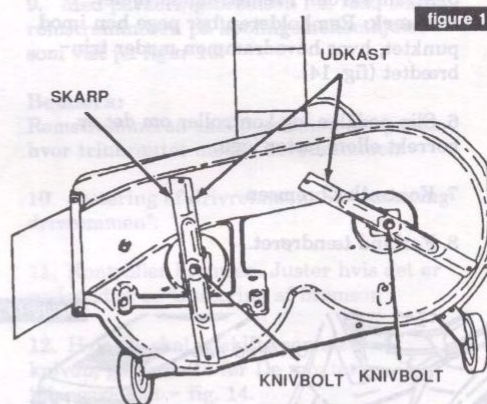

BEMÆRK:

Benyt handsker når De skifter knivene. De er skarpe. Når De monterer de nye eller reparerede knive, skal det gøres i den rigtige rækkefølge. Knivskæret skal være nederst (tættest på græsset).

JUSTERING

Under hovedrammen er der 2 V-remme. De overfører trækket til henholdsvis baghjulene og knivene.

På plæneklipperen er der et til- og frakoblingshåndtag og et til justering af klippehøjden. Før De fortager evt. justeringer, er det nødvendigt, at De forstår funktionen af bremse, kobling og bremse-koblingpedalen. Ved kobling skal De kun træde pedalen delvist ned, mens den ved bremsning skal helt i bund. Justering af remmen til klippeagragatet og bremsen skal samordnes synkroniseret, så De sikre Dem, at bremsen ikke virker før koblingen er fri. En forkert justering af bremsen kan få plæneklipperen til at holde stille uden at være koblet ud. Dette vil kunne skade transmissionen.

For at udskifte drivremmen er det nødvendigt at afmontere klippeskjoldet. For alle øvrige justeringer, er det ikke nødvendigt at afmontere klippeskjoldet, men ved flere justeringer, er det mere behageligt og nemmere, hvis det er afmonteret.

BEMÆRK:

Ved justering og/eller reparationer, hvor De skal løfte plæneklipperen mere end 0,5 m. over jorden skal De tage flg. forholdsregler:

1. Tøm benzintanken og lad motoren køre indtil karburatoren er tom.
2. Fjern batteriet.
3. Fjern olien fra krumtaphuset.

JUSTERING AF DRIVREM

Drivremmen bliver holdt stram af fjederen på pedalen. Hvis drivremmen er korrekt justeret, skal pedalen, i fri position, have samme stilling som vist (figur 18). Hvis remmen skal justeres gøres det på flg. måde:

1. Afbryd tændrøret.
2. Sæt parkeringsbremsen i 3. hak. Parkeringsbremsen har 5 hak, hvor nr.1 er øverst.
3. Løsne skruen på koblings-mellemhjulet.

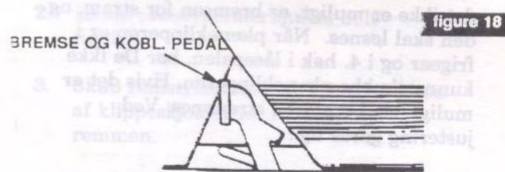

4. Hvis pedalen er for langt fremad, skubbes remstrammerhjulet ind mod motorremskiven. Hvis pedalen er for langt bagud, skubbes remstrammerhjulet væk fra motorremskiven.
5. Stram skruen i remstrammerhjulet. **BEMÆRK:** Remholderen bør pege hen imod punktet, hvor hovedrammen møder trinbrættet - figur 19.
6. Slip pedalen, og kontroller om det er korrekt, ellers juster igen.
7. Kontroller bremsen.
8. Forbind tændrøret.

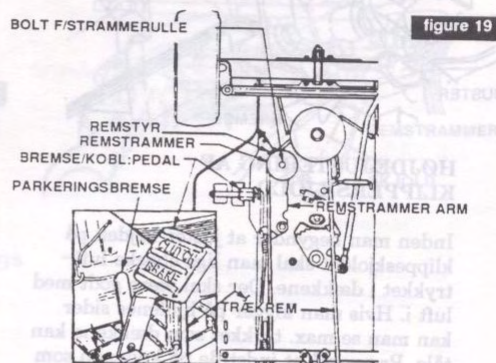

JUSTERING

JUSTERING AF BREMSEN

Plæneklipperen er udstyret med en justerbar håndbremse monteret på gearkassen. Sæt i frigear og trød pedalen så meget ned, så låsepalen kan få fat i 2. hak. Pedalen slippes (låsepalen er stadig i 2. hak) og De bør nu kunne skubbe plæneklipperen. Hvis det ikke er muligt, er bremsen for stram, og den skal løsnes. Når plæneklipperen er i frigear og i 4. hak i låsepalen, bør De ikke kunne skubbe plæneklipperen. Hvis det er muligt, skal bremsen strammes. Ved justering gøres flg.:

1. Afbryd tændrøret.
2. Sæt i frigear og anbring låsepalen i 2. hak.
3. Drej bremsejusterings møtrikken med uret for at stramme eller omvendt for at løsne, indtil bremsepuden går fri af båndet. Figur 20.
4. Kontroller bremsen.
5. Genmonter tændrøret.

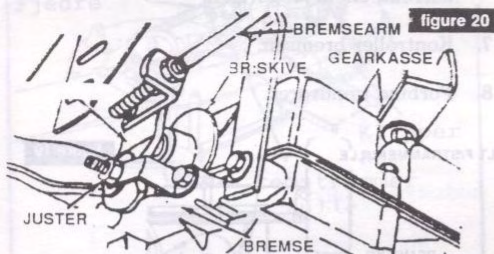

HØJDEJUSTERING AF KLIPPERSKJOLD

Inden man begynder at juster højden på klipperskjoldet skal man lige checke lufttrykket i dækkene. Der skal være godt med luft i. Hvis man kigger på hjulenes sider kan man se max. trykket som dækkene kan tåle. Prøv også at indstille på knoppen som vist på Fig. 3-ADJ. Alt afhængig om du drejer med eller mod uret vil højden ændre sig for hver drejning af knoppen. Hvis det dog stadig ikke er nok, kan man fortsætte med flg. procedure.

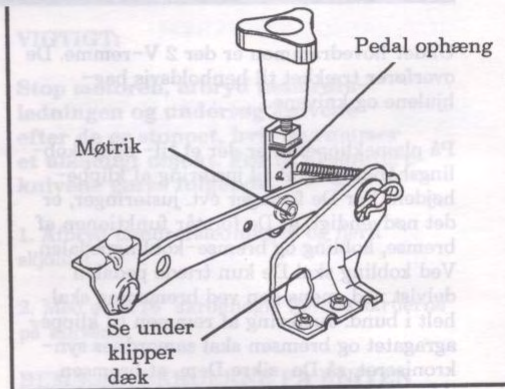

1. Stil traktoren på et plant garagegulv.
2. Afmonter tændkablet og sæt klipperen i højeste klippehøjde.
3. Mål højden fra underkanten af knivbolten ned til gulvet. Højden skal være ca. 8 cm.
4. Hvis det er nødvendigt at foretage en justering, skal klipperen klodses op, og sættes i laveste klippehøjde.
5. Afmonter hårnål fra pindbolt og fjern pindbolt. Figur 21.
6. Løsne kontramøtrikken på kablet, og drej holderen med eller mod uret. 1,5 omgang svarer til 3,5 mm.
7. Monter kablet igen og sæt klippehøjden op i øverste højde, fjern klodserne, og kontroller at højden er ca. 8 cm.

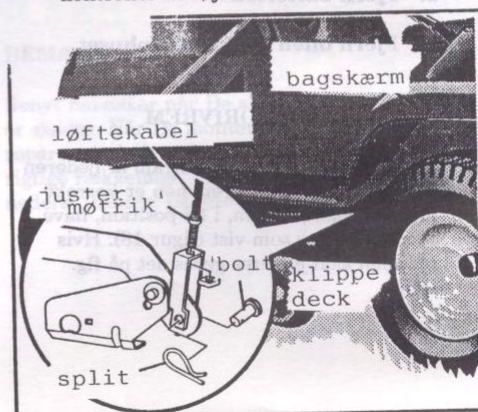

JUSTERING

JUSTERING AF KLIPPEHØJDEN

Klippehøjden, fra knivspids til jorden, bør være fra 0 til 1/8" mindre fortil end bagtil. Ved justering gøres flg.:

1. Afbryd tændrøret og anbring justeringsgearet for klippehøjde i midterste indstilling.
2. Mål højden mellem kniven og underlaget både for- og bagtil. Hvis afstanden er 0 eller mindre en 1/8" mindre fortil end bagtil, er det ikke nødvendigt at justere.
3. Hvis De skal justere sættes klippehøjden i laveste klippehøjde (helt fremad).
4. Anbring en klods under det forreste af klippeskjoldet for at fjerne vægten fra bærestangen.
5. Fjern split og splitbolt.
6. Drej bagerste split med uret for at hæve fronten af klippeskjoldet (mod uret, hvis det skal sænkes). Hver 3/2 omgange giver ca. 1/8 i ændring.
7. Anbring splitbolt og split igen. Fjern klodserne og anbring justeringsgearet i midterste position. Kontroller højden for- og bagtil.
8. Genmonter tændrøret.

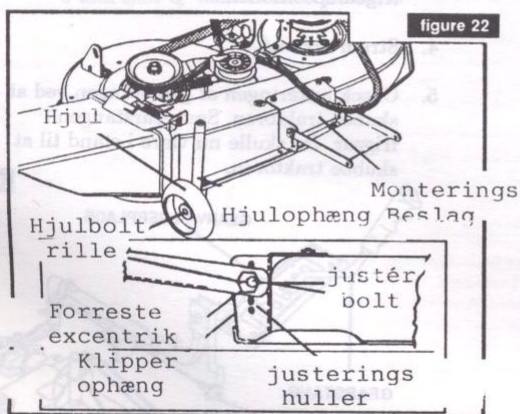

JUSTERING AF REM TIL KNIVE

Hvis knivene ikke kommer op på fulde omdrejninger eller kniven ryster under brug, bør remmen til knivene strammes.

1. Afbryd tændrøret og slå knivene fra.
2. Løsne remstrammerhjulets bolt - fig. 25
3. Skub remstrammerhjulet imod midten af klippeskjoldet for at stramme remmen.
4. Stram møtrikken på remstrammerhjulet.
5. Kontroller justeringen ved at genmontere tændrøret, start motoren og lad maskinen køre "FAST". Koble knivene til og lad dem nå deres højeste omdrejningstal, hvorefter de kobles fra. De bør stoppe på et øjeblik og forblive stoppet. Hvis de ikke stopper eller ryster er justeringen for stram.
6. For at løsne, gå nu 3 punkter tilbage.
7. Genmonter tændrøret.

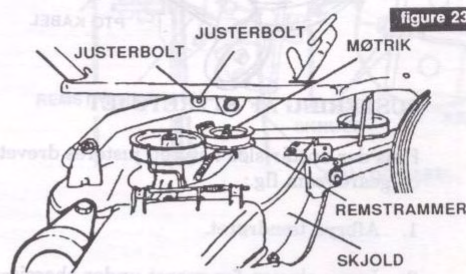

JUSTERING

JUSTERING AF KNIVBREMSSEN

Bremsepuden bør gå helt fri af remskiven, når knivene er slået til.

1. Afbryd tændrøret og fjern klippeskjoldet.
2. Slå knivene til.
3. Undersøg hvor meget til- og frakoblingsgearet kan bevæges før bremsepuden flytter sig væk fra remskiven - figur 24. Til- og frakoblingsagratet skal kunne bevæges min. 1/2" og max. 3/4" væk fra det bagerste hak før bremsepuden bevæger sig.

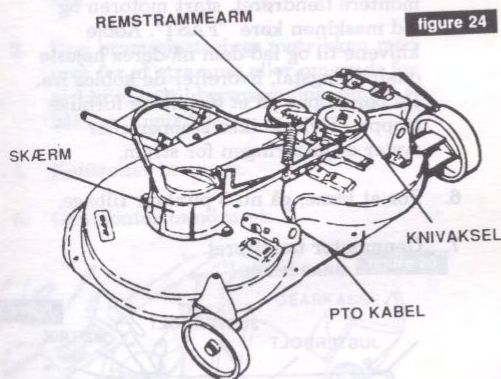

JUSTERING AF STYRETØJET

Hvis der opstår slør i styret, justeres drevet og gearet som flg.:

1. Afbryd tændrøret.
2. Løsne skruen for gearet under chassisrammen.
3. Drej gearet excentrisk for at flytte gearet fremad eller bagud.
4. Hold gearet excentrisk med en skruenøgle, mens De strammer skruen.
5. Genmonter tændrøret.

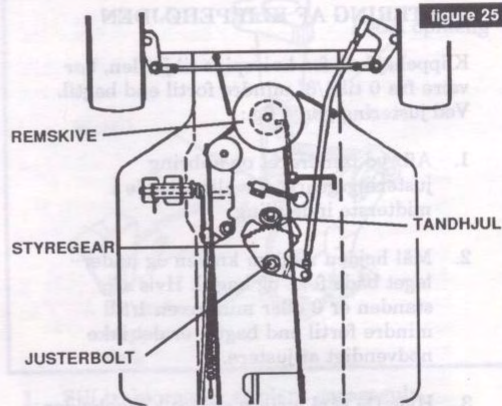

JUSTERING AF GEARSTANG

Skulle traktoren begynde at skifte gear ukorrekt, når du skifter til et fremadgående gear eller når gearstangen sættes i frigear eller bakgear, er det nødvendigt at justere gearstangen:

1. Undersøg om traktoren er i det helt nøjagtige frigear, ved at sætte i frigear og derefter forsøge at skubbe traktoren, når den står i frigear.
2. Løsn skruerne på skiftearmen, som sidder på toppen af gearkassen (se A i figur 26).
3. Placer gearstangen i midten af frigearspositionen.
4. Stram skruer A.
5. Check justeringen af gearstangen ved at skubbe traktoren. Sæt gearstangen i frigear. Du skulle nu være i stand til at skubbe traktoren.

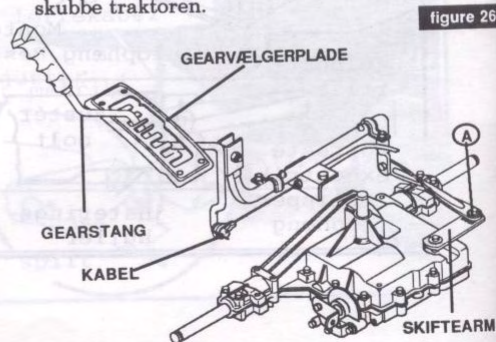

JUSTERING

JUSTERING AF Q-MATIC KABLET PÅ PLÆNETRAKTOREN

Skulle traktoren ikke være i stand til at køre op eller ned ad en skråning eller trække et lille læs, trænger kablet måske til en justering.

Eftersyn af Q-matic kablet:

1. Placer gearstangen i 6. gear og vær opmærksom på, at bremse/koblingspedalen er frakoblet.
2. Ryk gearstangen imod sædet. Mål den frie plads fra kanten af gearhullet til gearstangen (se "X" i figur 27)

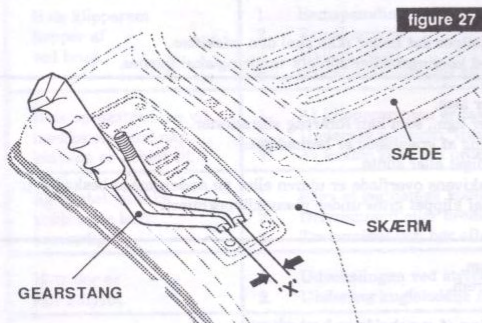

3. Hvis afstanden ikke er i mellem 3 mm - 6 mm skal Q-matic kablet justeres.

Justering af Q-matic kablet:

1. Vær opmærksom på, at kileremmen er korrekt justeret i henhold til afsnittet side 17 der omhandler "justering af kilerem på plænetraktor".
2. Afbryd tændrørskablet.
3. Placer gearstangen i 6. gear og sikre dig at bremse/koblingspedal er frakoblet.
4. Indstil kabelkonsolen under venstre fod nær ved motorremskiven. Løsn justeringsmøtrikkerne der holder Q-matic kablet.
5. Træk kablet tilbage indtil det er stramt.
6. Stram møtrikkerne.
7. Monter tændkablet.

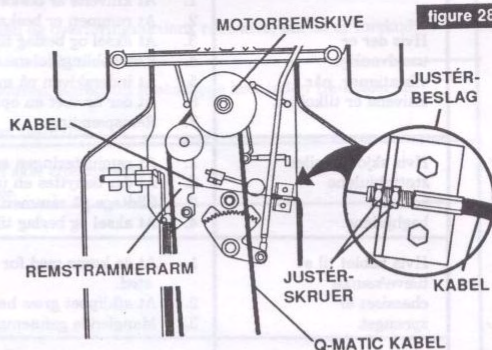

FEJLFINDING

FARE: TÆNDRØRSLEDNINGEN SKAL ALTID AFMONTERES, FØR DER UDFØRES UNDERSØGELSER ELLER JUSTERINGER.

PROBLEMER	KAN DET SKYLDES
Rem til knive hopper af ved brug.	<ol style="list-style-type: none"> 1. Remmens spænding 2. Undersøg strammerullen. Korrekt mellemrum er 2 mm fra bæltet, når knivene er tilkoblet. 3. Undersøg klippeskjoldets højde. 4. At evt. fremmede objekter generer remgangen. 5. At en eller flere af remskiverne er beskadiget. 6. Undersøg indersiden på motorremskivens overflade. Hvis den er ujævn eller beskadiget skal den udskiftes. 7. At græsset er for højt eller vådt/fedt. 8. At remspændingsfejderen ikke er korrekt justeret.
Hvis remmen slides usædvanligt hurtigt	<ol style="list-style-type: none"> 1. At evt. fremmede objekter generer remføringen. 2. At remskiven er beskadiget. 3. At bremsen berører remmen, når den er koblet fra. Hvis bremsekablet er for langt eller sprunget, justeres det eller udskiftes. 4. At klippeskjoldet ikke er lige. 5. At remspændingen ved kniven ikke er korrekt. 6. At afstanden mellem remstyrene og remmen ikke er 2 mm, når knivene er tilkoblet.
Hvis knivene ikke vil tilkobles.	<ol style="list-style-type: none"> 1. Remspændingen. 2. Koblingsfejderen på koblingsmellemhjulet. 3. Evt. fremmede objekter ved remføringen.
Hvis knivene ikke vil koble fra.	<ol style="list-style-type: none"> 1. Remspændingen 2. At remmen skal justeres - hjælper det heller ikke skal den udskiftes. 3. At evt. fremmede objekter ved koblingsmellemhjulets vandring skal fjernes.
Hvis der er usædvanlige vibrationer, når knivene er tilkoblet.	<ol style="list-style-type: none"> 1. At knivene er beskadiget eller løse. 2. At remmen er beskadiget eller lign., som kan forårsage vibrationer. 3. At aksel og beslag til regulering af græshøjde er beskadiget. 4. Knivkoblingsdelene er beskadiget eller slidte. 5. At inderskiven på motorremskivens overflade er ujævn eller på anden måde beskadiget. 6. At der er sket en ophobning af klippet græs under plæneklipperhuset. 7. Remspænding.
Hvis skjoldet eller støttehjulene rammer baghjulene.	<ol style="list-style-type: none"> 1. At remjusteringen er for stram. 2. At der benyttes en uoriginal rem. 3. Slidtage på remmen. 4. At aksel og beslag til regulering af græshøjde er beskadiget.
Hvis kablet til at hæve/sænke chassiset er sprunget.	<ol style="list-style-type: none"> 1. At de kører med for høj hastighed, hvis plænen er meget ujævn, hvorved den kan få nogle stød. 2. At afklippet græs har ophobet sig under klippeskjoldet. 3. Manglende gennemgang af betjeningsvejledning.
Hvis trækremmen glider af.	<ol style="list-style-type: none"> 1. At hovedremmen skal justeres. 2. Koblingmellemhjulsfejderen. 3. At remmene er slidt eller beskadiget. 4. At koblingmellemhjulet bliver generet. 5. Motoren og remskiven.
Klippes græsset ujævnt.	<ol style="list-style-type: none"> 1. Ophobning af klippet græs på under siden af plæneklipperhuset, som skal fjernes. 2. Knivene er ikke skarpe, korrekt monteret eller bøjet. 3. Skruerne på knivene er løse. 4. Klippeskjoldet skal justeres. 5. Strammerullen skal justeres. 6. Hulakselsamlingerne er beskadiget eller slidt. 7. Plæneklipperhuset er beskadiget. 8. Aksel til justering af græshøjde er beskadiget. 9. Justeringsgearet til klippehøjden er beskadiget.

FEJLFINDING (fortsat)

**FARE: TÆNDRØRSLEDNINGEN SKAL ALTID AFMONTERES, FØR DER UDFØRES
UNDERSØGELSER ELLER JUSTERINGER.**

PROBLEMER	KAN DET SKYLDES
Hvis plæneklipperen efterlader en stribe uklippet græs.	<ol style="list-style-type: none">1. At De klipper højt eller fugtigt og fedtet græs. Det kan forhindres ved, at De klipper først på langs og derefter på tværs.2. At De kører for hurtigt, husk at tilpasse hastigheden til forholdene. Motoren SKAL køre med højeste omdrejningstal.3. At knivene ikke er skarpe eller beskadiget.4. Remspændingen.5. Aksel og beslag til regulering af græshøjde er beskadiget.6. Klippeskjoldet er beskadiget.
Hvis plæneklipperen ikke kan fjerne det klippede græs	<ol style="list-style-type: none">1. En ophobning af klippet græs under klippeskjoldet.2. At græsset er vådt og derfor klumper sammen på undersiden af klippeskjoldet, når det er klippet.3. At hastigheden ikke er tilpasset forholdene eller motoromdrejningstallet ikke er maksimalt.4. At græsset er usædvanligt højt. De bør derfor starte med at benytte højeste klippehøjde og derefter det De normalt benytter.5. Remspænding.6. At knivene ikke er korrekt monteret.
Hvis trækremmen piber, når bremsen bliver brugt.	<ol style="list-style-type: none">1. Bremsen skal justeres.2. At der er noget, som generer gearerne eller koblingsystemet.
Hvis klipperem hopper af ved brug.	<ol style="list-style-type: none">1. Remspænding.2. Remskærmen.3. Mellemhjulet.4. Remstrammerullens stilling.
Hvis agregatet ikke vil trække sig selv, når knivene er koblet til.	<ol style="list-style-type: none">1. At klipperemmen er faldet af.2. Undersøg motoren, transmissionen og overføringsakslens remskive, om de er forskudt.3. At kæden ikke er i orden.
Agregatet vil ikke koble eller kun besværligt.	<ol style="list-style-type: none">1. Prøv at gennemgå koblingsproceduren. Agregatet skal stoppe helt inden De kobler til.2. Drivremmen eller bremsen.3. Transmissionen bør efterses af en fagmand.
Hvis der er slør i styret.	<ol style="list-style-type: none">1. Udvekslingen ved styresektionen skal efterspændes.2. Undersøg kugleledene for slidtage.
Motoren vil ikke starte.	<ol style="list-style-type: none">1. Gennemgå startprocedure.2. Mangler strøm på batteriet.3. Er sikringen defekt.4. Traktoren står i gear.5. Klipperen er tilkoblet.6. Ingen benzin7. Sædekontakt defekt.8. Lad det elektriske system blive eftersat af en fagmand.
Problemer med gearskiftet.	<ol style="list-style-type: none">1. Check gearskiftet - men vær opmærksom på, at traktoren holder helt stille inden der skiftes gear.2. Check om kileremmen og bremsen er korrekt justeret - se andet sted betjeningsvejledningen. Foretag justering hvis det er nødvendigt.3. Kontakt en autoriseret forhandler for eftersyn af gearkasse.

OPLAGRING

Ved slutningen af sæsonene eller hvis maskinen ikke skal anvendes i 30 dage eller mere, skal plænetraktoren forberedes til oplagring.

Hvis benzin får lov til at stå ubrugt i længere tid (30 dage eller mere), kan der dannes harpikksafsætninger, som kan påvirke motorens karburator ugunstigt og bewirke, at maskinen ikke fungerer rigtigt

FARE

Opbevar aldrig motoren med benzin i tanken indendørs eller på lukkede steder med dårlig ventilation, hvor benzindampe kan nå frem til åben ild, gnister eller tændflammer i centralvarmefyr, vandopvarmere, tøjtrører o.lign.

Maskinen forberedes til oplagring på følgende måde:

1. Rens maskinen grundigt.
2. Undersøg maskinen for slidte eller beskadigede dele, og spænd alle løse skruer og møtrikker.
3. Tap benzinen af tanken og lad motoren gå, indtil den går i stå.
4. Mens motoren stadig er varm, udskift olien i krumtaphuset, som beskrevet i **Udskiftning af motorolie** under **Vedligeholdelse** her i instruktionsbogen.
5. Afmonter tændrøret. Hæld så 0,3 dl. motorolie igennem tændrørshullet ned i cylinderen. Drej motoren flere gange for at fordele olien. Monter tændrøret.
6. Smør alle punkter, der er vist i **Smøreskemaet**.
7. Afmonter batteriet (se **Afmontering af batteri** under **Vedligeholdelse** her i instruktionsbogen).
8. Rengør batteriet som beskrevet i **Vedligeholdelse** her i instruktionsbogen. Hæld rent vand på for at få syrestanden op på det korrekte niveau og oplad batteriet helt. Et afladet batteri vil fryse og kan sprænge. Anbring batteriet på et køligt, tørt sted, hvis det er muligt. Oplad batteriet natten over hver 30 dage.
9. Opbevar maskinen på et rent, tørt sted, og dæk den til for ekstra beskyttelse.

For at sikre at maskinen giver maksimal ydelse næste sæson, er det en god ide, at få en kvalificeret mekaniker til at udføre et årligt eftersyn på maskinen eller til at foretage de fornødne finindstillinger på den.