

DK Driftsvejledning - Plænetraktor TEXAS Model 145-97

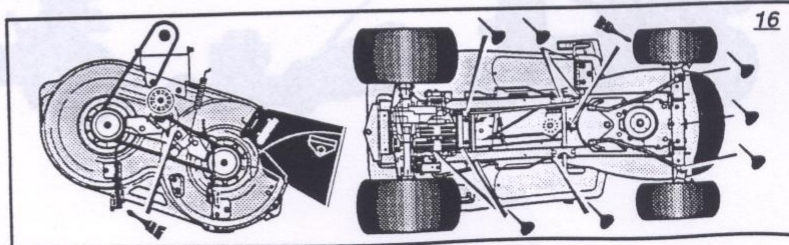

710967A

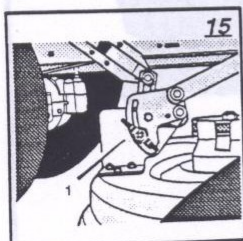

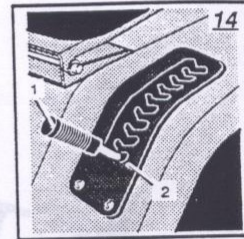
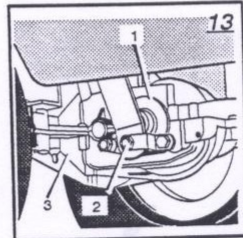
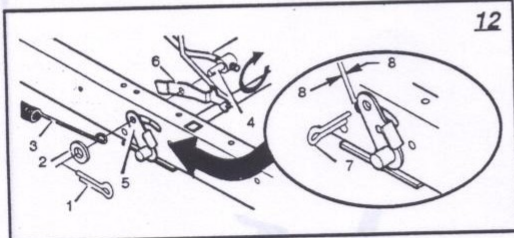
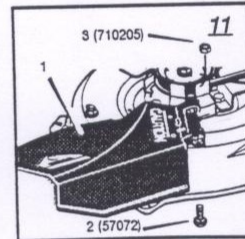
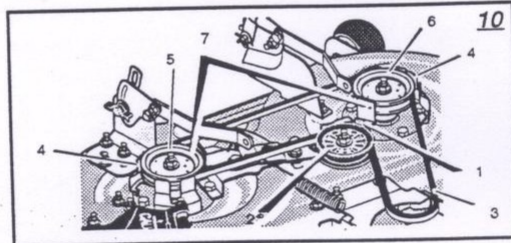
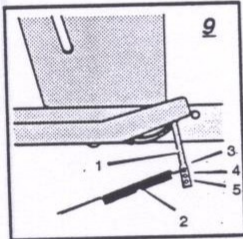
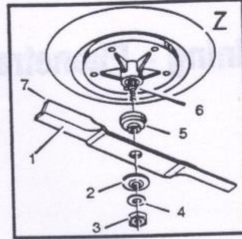
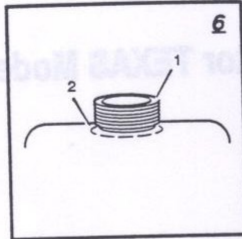
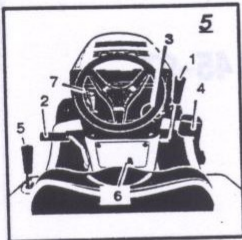
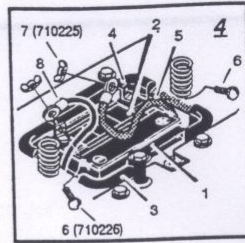
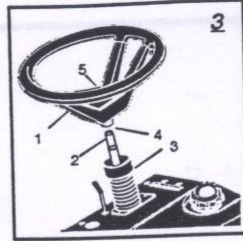
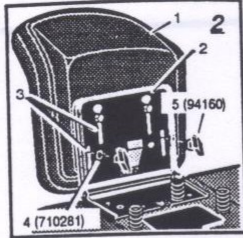
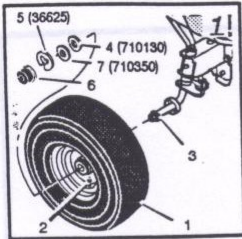
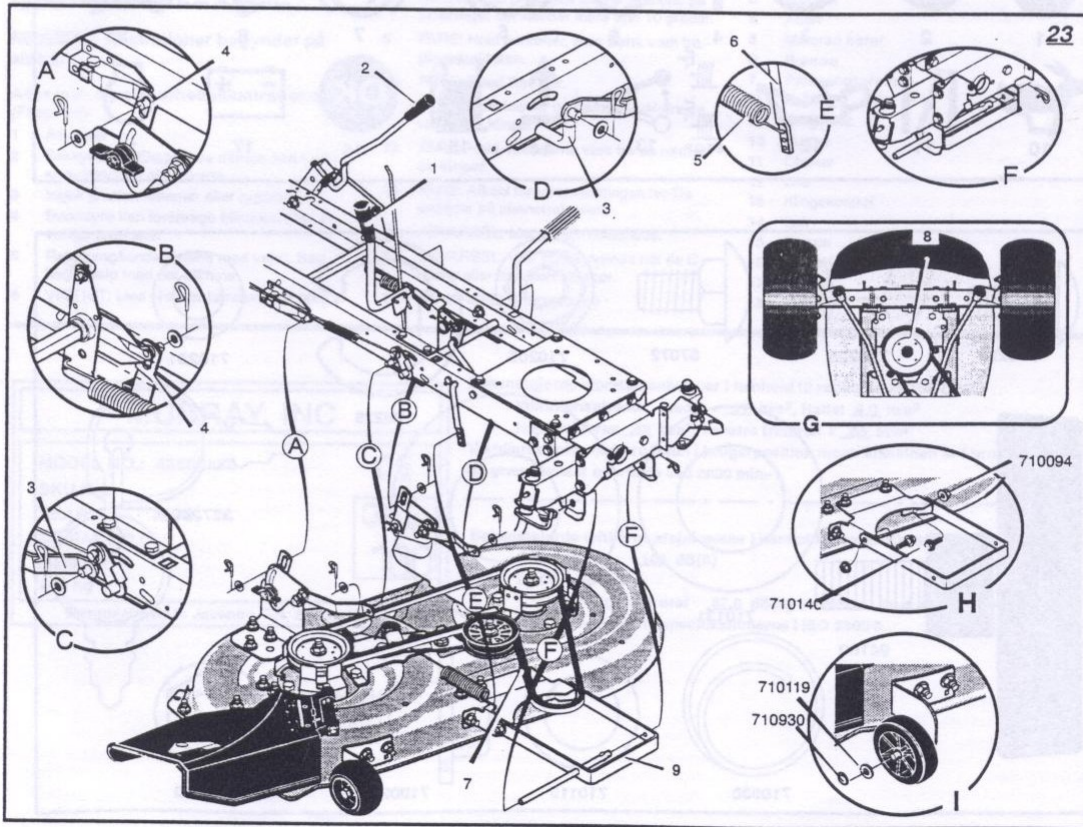
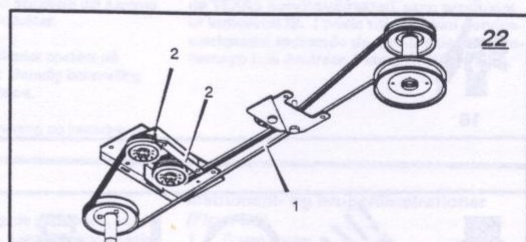
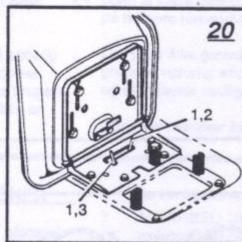
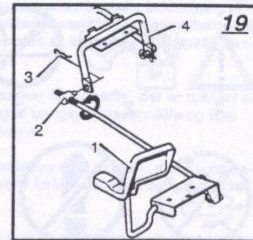
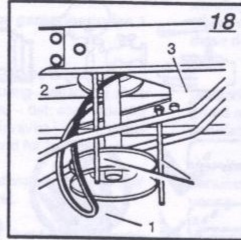
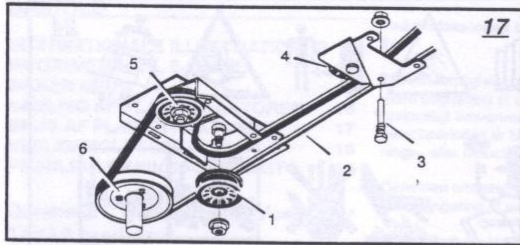

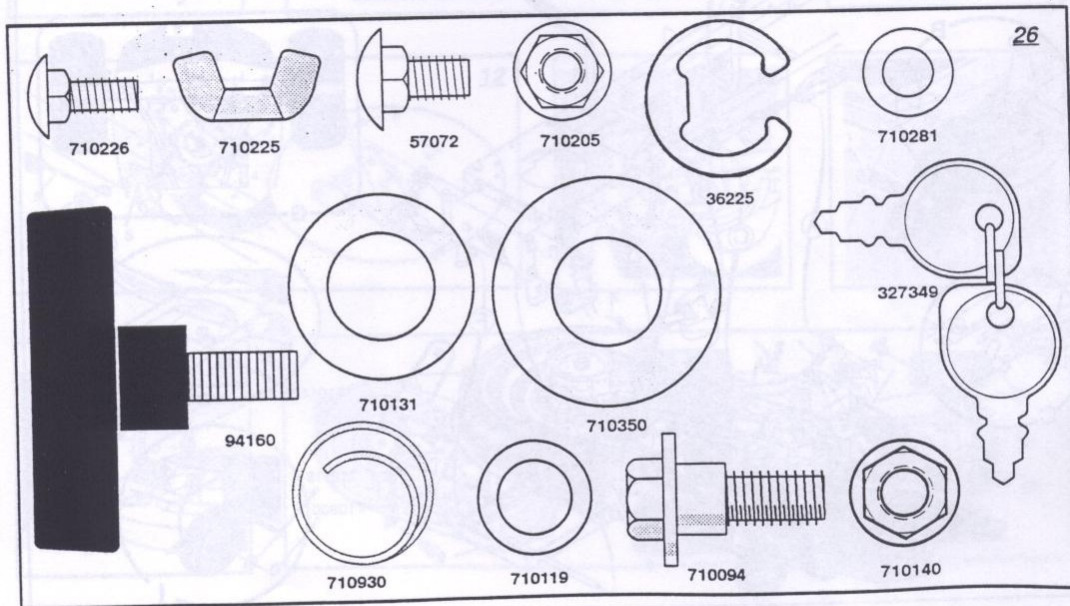
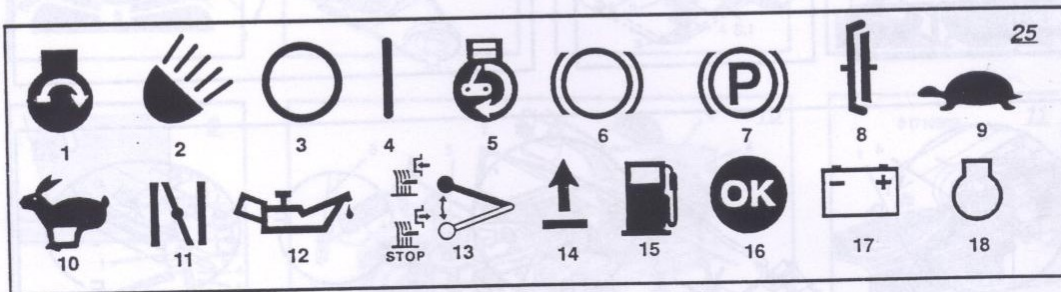
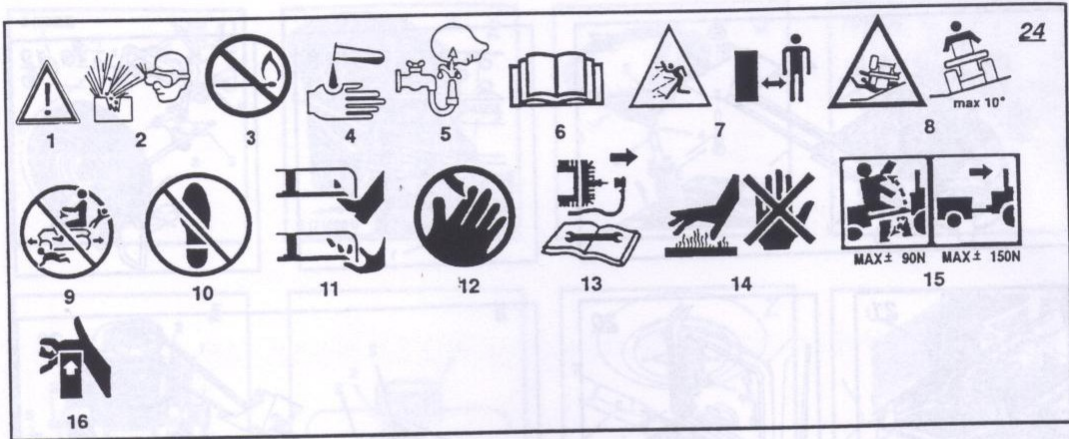

INDHOLD

INTERNATIONALE ILLUSTRATIONER	14
INFORMATION TIL EJEREN	15
SIKKER BRUG	15
SAMLING AF PLÆNETRAKTOREN	16
BRUG AF PLÆNETRAKTOREN	17
VEDLIGEHOLDELSE	18
PROBLEMLØSNINGSOVERSIGT	22

Generelle garantibetingelser for TEXAS produkter

Garantien omfatter materiale- og/eller fabriktionsfejl. Dog ydes der evighedsgaranti mod brud på fræsersknivene.

Garantien træder i kraft fra salgsdato til endelig bruger og dækker ved privat brug og normal vedligeholdelse. Ved privat brug forstås brugen i egen have. Købsnotaen med tydelig dato er gyldig som garantibevis.

Ved professionelt brug er garantiperioden 1 år.

TEXAS forpligtelser vil i henhold til garantien være begrænset til udskiftning-erstatning af de oprindeligt erhvervede dele - det, som indenfor garantiperioden er blevet forevist i defekt betjenings- eller materialetilstand for forhandleren.

Garantien omfatter ikke transportomkostninger samt rengøring af produktet.

TEXAS forbeholder sig ret til at foretage ændringer i design og forbedringer på produkterne uden at være forpligtet til at installere det samme på tidligere forhandlede produkter.

Der ydes ikke garanti på skader opstået på grund af naturligt slid samt ukundig behandling og manglende vedligeholdelse.

Garantien dækker ikke rensning og justering af

tændings- og karburatorsystem, udskiftning af startsnor/startfjedre samt knive og knivholder, da disse dele normalt er indbefattet af naturlig slidtage.

Garantien dækker ikke skader, der er opstået på grund af brug af uoriginale reservede og ikke anbefalet tilbehør.

Ved alle garantikrav skal model-, motor- og serienummer samt købsnota fremvises ved indlevering.

Hvorvidt en sag er en garantisag eller ej, afgøres i hvert enkelt tilfælde af det autoriserede TEXAS serviceværksted, som produktet er indleveret til. I tvivls tilfælde kan serviceværkstedet indsende de defekte dele til genenssyn hos Andreas Petersen Højby ApS.

INTERNATIONALE ILLUSTRATIONER

VIGTIGT: De følgende illustrationer er placeret på Døres plænetraktor eller i litteraturen som fulgte med. For De bruger plænetraktoren, lær og forstå formålet med hver illustration.

BEMÆRK: Illustrationer begynder på side 2.

Advarsel- og sikkerhedsillustrationer (Figur 24)

- 1 Advarsel
- 2 Beskyt øjne. Eksplosive dampe kan forårsage blindhed eller skade.
- 3 Ingen gnister, flammer eller rygning.
- 4 Svovlsyre kan forårsage blindhed eller alvorlige brændsår.
- 5 Rens omgående øjnene med vand. Søg lægehjælp med det samme.
- 6 VIGTIGT: Læs ejerens håndbog for brug af

- denne maskine.
- 7 ADVARSEL: Udslyngede genstande. Hold omkringstående væk. Læs brugerinstruktionerne for brug af denne maskine.
- 8 ADVARSEL: Brug ikke denne maskine på skråninger der hælder mere end 10 grader.
- 9 FARE: Hold personer, især børn, væk fra plænetraktoren.
- 10 FARE: Træd ikke her.
- 11 FARE: Hold fødder og hænder væk fra de roterende klinger.
- 12 FARE: Hold hænderne væk fra de roterende klinger.
- 13 FARE: Afkobl tændrørsledningen før De arbejder på plænetraktoren.
- 14 ADVARSEL: Meget varm overflade.
- 15 ADVARSEL: Vær ægtpågivende når de tilkobler eller frakobler tilbehør.
- 16 ADVARSEL: Knuste fingre

Instrument- og brugerillustrationer (Figur 25)

- 1 Startet motor
- 2 Lygter
- 3 Stoppet
- 4 Åben
- 5 Motoren kører
- 6 Bremse
- 7 Parkeringsbremse
- 8 Kobling
- 9 Langsomt
- 10 Hurtigt
- 11 Choker
- 12 Olie
- 13 Klingekontrol
- 14 Loft
- 15 Benzin
- 16 Alt-OK
- 17 Batteri
- 18 Motor

MURRAY, INC

MODEL NO.: 42565x52
SKU No.:
YEAR: XXXX
SERIAL NO.:
2800 min-1
200 kg

CE

3 L_{WA}
100

Manufactured in Jackson, TN 38308, U.S.A.

Bekendtgjorte vibrationsniveauer i henhold til regulativ 89/392/EEC.

Vibrationsniveau: Sædet < 1,7 m/s², Rattet 4,0 m/s²

Højre trinbræt 4,9 m/s², Venstre trinbræt < 6,5 m/s²

Værdierne målt med brugeren i brugerposition mens maskinen er i brug stående på græsbelædt overflade ved 2800 min-1.

Bekendtgjorte luftbårne støjniveauer i henhold til regulativ 89/392/EEC.

Støjniveau 100 dB(A)

Lydtryksniveau

ved brugerens ører 87,6 dB(A) venstre; 89,4 dB(A) højre

Værdier målt i henhold til specifikationerne i ISO 5395/5.

INFORMATION TIL EJEREN

Kend Døres produkt: Hvis De forstår plænetraktorens indretning og brug vil De få det bedste resultat. Mens De læser denne håndbog, sammenlign illustrationerne med plænetraktoren. Lær placeringen og funktionen af instrumenterne. For at forhindre en ulykke, følg brugerinstruktioner og sikkerhedsforholdsregler. Behold denne håndbog for senere brug.



ADVARSEL: Dette symbol viser vigtige sikkerhedsforholdsregler. Symbolet betyder: "Pas på! Vær på vagt! Sikkerhedsrisiko."

Ejerens ansvar

ADVARSEL: Denne slåmaskine er i stand til at amputere hænder og fødder og slynge genstande. Undladelse af at følge nedenstående sikkerhedsinstruktioner kan forårsage alvorlig skade eller død af brugeren eller omkringstående personer og dyr.

Det er ejerens ansvar at følge følgende instruktioner:

SIKKER BRUG

For at køre plænetraktorer med roterende klinger

Træning

- Læs instruktionerne omhyggeligt. Vær bekendt med instrumenterne og korrekt brug af udstyr.
- Lad aldrig børn eller andre som ikke er bekendt med disse instruktioner bruge plænetraktoren. Der kan være lokale regler for brugerens alder.
- Slå aldrig græs når andre personer, især børn, eller kæledyr er i nærheden.
- Husk at brugeren er ansvarlig for situationer og ulykker som opstår til fare for andre personer og deres ejendom.
- Kør ikke med passagerer.
- Alle brugere bør modtage professionelle og praktiske instruktioner. Sådanne instruktioner bør understrege:
 - Behov for forsigtighed og koncentration når der arbejdes med kørende maskiner;
 - Kontrol af en kørende maskine på en skråning vil ikke blive genvundet ved at træde på bremsen. Hovedårsager til at kontrol mistes er:
 - Utilstrækkeligt ratgreb;
 - Kører for hurtigt;
 - Bremses utilstrækkeligt;
 - Denne type maskine er ikke beregnet til opgøven;
 - Mangel af kendskab til tilstanden af bundforholdene, især på skråninger;
 - Ukorrekt tilkobling og fordeling af læs.

Forberedelse

- Mens De klipper, bær altid kraftigt fodtøj og lange bukser. Brug ikke maskinen og red-

skaber når De har bare fødder eller går med åbne sandaler.

- Kontroller grundigt området hvor plænetraktoren skal bruges og fjern alle genstande som maskinen kan slynge omkring.
- ADVARSEL – Benzin er uhyre brandbart.**
 - Opbevar benzin i en beholder beregnet til dette formål.
 - Fyld kun benzin på udendørs og ryg ikke mens benzinen påfyldes.
 - Fyld benzin på før De starter motoren. Tag aldrig dækslet af benzintanken eller fyld benzin på mens motoren kører eller er ophædet.
 - Hvis De spilder benzin, start ikke motoren. Sæt istedet plæneklipperen væk fra området med spildet og undgå at skabe gnister indtil benzinen er fordampet.
 - Sæt alle benzintanks- og beholderdæksler sikkert på.
- Udskift beskadiget lydpotte.
- For brug, kontroller altid visuelt at klingerne, klingskruerne og klippeenheden ikke er slidte eller beskadigede. Udskift slidte eller beskadigede klinger og skruer i sæt for at bevare balancen i systemet.
- På plænetraktorer med flere klinger, vær opmærksom på at en roterende klinge kan få andre klinger til at rotere.

Brug

- Brug ikke motoren i et aflukket område hvor farlige kuloxyddampe ikke kan undslippe.
- Slå kun i dagslys eller god belysning.
- For motoren startes frakobl alle forbindelser til klippeenheden og sæt gearskiftet i neutral.
- Brug ikke plænetraktoren på skråninger der hælder mere end 10 grader.
- Husk at der er ingen "sikre skråninger". Kørsel på græsskråninger kræver ekstra agtpagivenhed. For at undgå at plænetraktoren vælter:
 - Undgå pludselige stop og start op eller ned ad bakke;
 - Giv langsomt slip på koblingen, hold altid plænetraktoren i gear, især ned ad bakke;
 - Plænetraktorens hastighed bør holdes lav på skråninger og ved skarpe hjørner;
 - Vær på vagt for buler, fordybninger og andre skjulte farer;
 - Klip aldrig på tværs af en skråning, medmindre plænetraktoren er specielt beregnet til dette formål.
- Vær forsigtig når De trækker læs eller bruger tungt udstyr.
 - Brug kun godkendt tilkoblingsudstyr.
 - Begræns læs til sådanne som De kan kontrollere med sikkerhed.
 - Drej ikke for skarpt. Vær forsigtig ved brug af bækgear.
 - Brug modvægte eller hjulvægte når det er anbefalet i instruktionsbogen.
- Vær opmærksom på anden trafik når de er nær ved eller krydser en vej.
- Stop klingernes rotation for De krydser overflader andre end græs.
- Når De bruger tilbehør, ret aldrig det udslyngede materiale mod omkringstående personer og tillad ikke andre nær maskinen mens den er i brug.
- Brug aldrig plænetraktoren med beskadigede beskyttelseskærme eller når beskyttelsesudstyr ikke er på plads.
- Ændre ikke på motorens hastighedsregulator eller forårsag overdreven hastighed af motoren. Brug af motoren ved overdreven hastighed øger risikoen for personskade.
- For brugerpositionen forlades
 - Udkobl drivkraften og sænk tilbehøret;
 - Skift til neutral og træk parkeringsbremsen;
 - Stop motoren og fjern nøglen.
- Udkobl tilbehør, stop motoren, og frakobl tændrørsledningen eller fjern tændningsnøglen
 - For rengøring af blokert eller forstoppet rør;
 - For kontrollering, rengøring eller arbejde på plænetraktoren;
 - Efter at have ramt en genstand, kontroller plænetraktoren for beskadigelse og reparer før plænetraktoren startes og bruges igen;
 - Hvis maskinen begynder at vibrere unormalt (kontroller omgående).
- Afkobl drev til tilbehør når plænetraktoren transporteres eller ikke er i brug.
- Stop motoren og afkobl drev til tilbehør
 - For De fylder benzin på;
 - For opsamlingsposen fjernes;
 - For De justerer højden medmindre justeringen kan foretages fra brugerens position.
- Sænk gashåndtaget mens motorhastigheden falder og, hvis motoren er udstyret med benzinhane, drej benzintilførselen fra når de er færdig med at slå.
- For og under bakning, se bagud og nedad for at opdage om der er små børn i nærheden.
- Vær ekstra agtpagiven når de nærmer Dem hjørner med dårligt overblik, beplantning, træer eller andre genstande som hæmmer udsynet.

Vedligeholdelse og opbevaring

- På maskiner med flere klinger, vær opmærksom på at en roterende klinge kan forårsage andre klinger til at rotere.
- Når plænetraktoren er parkeret, opbevaret eller efterladt uden opsyn sænk klippeenheden medmindre De bruger en mekanisk lås.
- Hold alle motorkrækker og skruer spændt for at sikre at udstyret er i forsvarlig brugbar stand.
- Opbevar aldrig udstyr med benzin i tanken i en bygning hvor dampene kan komme i kontakt med en åben flamme eller gnist.
- Lad motoren afkøle for opbevaring i et indelukket.
- For at nedsætte brandfare, hold motoren, lydpotten, batteriet og området hvor benzin opbevares frit for græs, blade og megen fedt.
- Kontroller opsamlingsposen med jævne mellemrum for slid og forfald.
- Af sikkerhedshensyn, udskift slidte eller beskadigede dele.
- Hvis benzintanken skal drænes bør dette foregå i åben luft.

SAMLING AF PLÆNETRAKTOREN

Alle skrue og møtrikker er i posen. Smid ikke nogle dele eller materialer væk for plænetraktoren er samlet.



ADVARSEL: Fjern ledningen fra tændrøret før samling eller vedligeholdelse af plænetraktoren påbegynder.

BEMÆRK: I denne instruktionsbog beskriver venstre og højre placeringen af en del som set for en person siddende i sædet.

BEMÆRK: Illustrationer begynder på side 2.
BEMÆRK: Brug skrue og møtrikker vist i fuld størrelse i figur 26, til at samle følgende løse dele.

Montering af forhjulene (Figur 1)

Brug en kniv til at skære de fire sider af kartonen. Monter forhjulene (1) i kartonen.

BEMÆRK: Brug et stykke træ ca. 1,25 meter langt til at løfte forenden af plænetraktoren. Hvis et stykke træ ikke er til rådighed, få da hjælp til løfte plænetraktoren. Vær forsigtig at plænetraktoren ikke vælter.

1. Løft forenden af plænetraktoren. Sæt en støtte (af træ) under plænetraktoren.
2. Vær sikker på at ventilen (2) sidder på ydersiden af plænetraktoren. Skub forhjulene (1) på akslen (3).
3. Fastgør hvert forhjul (1) med akse (4) og e-ring (5).
4. Efter at forhjulene (1) er monteret, drej da hjulene mod højre og træk klippeenheden ud under den venstre side af traktoren. Løft plænetraktoren fra støtten. Skub plænetraktoren af indpakningen.
5. Hvis plænetraktoren har hjulkapsler (6), monteres disse (6).

Montering af udslyngningsskærmen (Figur 11)

Ved forsendelse er udslyngningsskærmen (1) ikke monteret i brugerposition. Vær sikker på at udslyngningsskærmen (1) er monteret korrekt, som følger.

1. Sæt udslyngningsskærmen (1) i brugerposition.
2. Fastgør udslyngningsskærmen (1) med bolten (2) og møtrikken (3).
3. Spænd de to møtrikker (3).

Samling af klippeenheden (Figur 23)

1. Sæt klingekontrol (1) til DISENGAGE position.
2. Sæt løftehåndtaget (2) til positionen for justering klippeenhedens niveau.
3. Fastgør det forreste beslag (9) til rammen med skrue og møtrikkerne. Se illustration "H".
4. Skub klippeenheden ind under den højre side af plænetraktoren.
5. Sæt klippeenhedens drivrem (7) rundt om remskiven (8).
6. Fastgør det forreste beslag (9) til akselstøtten. Se illustration "F".

7. Fastgør ophængningsleddene (4) til løfteenheden. Fastgør med splitterne og skiverne. Se illustrationer "A" og "B".
8. Fastgør både den højre og venstre justérrarm (3) til ophængningsbeslagene. Fastgør med splitterne og skiverne. Se illustrationer "C" og "D".
9. Fastgør udtræksfjederen (5) til klingekontrolstangen (6). Se illustration "E".
10. Fastgør styrehjulene til akselboltene med skrue og møtrikkerne. Se illustration "I".
11. Sæt klingerotationskontrollen til ENGAGE positionen. Vær sikker på at klippeenhedens drivrem er indeni alle remsporerne.

Kontroller dækkene

Kontroller lufttrykket i dækkene. Dæk med for højt lufttryk vil få plænetraktoren til at køre uroligt. Desuden vil forkert lufttryk få plænetraktorens klippeenhed til ikke at klippe i niveau. Det korrekte dæktryk er: Forhjul 0.97 BAR (14 PSI), baghjul 0.69 BAR (10 PSI). Dækkene var overpumpet for forsendelse.

Kontroller niveauet af plænetraktorens klippeenhed

Vær sikker på at niveauet af skæret stadigvæk er korrekt. Efter De har slået et kort stykke, kontroller klippingen. Hvis plænetraktorens klippeenhed ikke klipper i niveau, se da instruktionerne "Justering af niveauet for klippeenheden" i vedligeholdelsessektionen af denne instruktionsbog.

Montering af sædet (Figur 2)

1. Fjern forsigtigt plasticposen fra sædet (1).
2. Sæt hullerne i sædehængslet (2) ud for hullerne i sædet (1). Fastgør sædet (1) til sædehængslet (2) med skrue og møtrikker (4) og (5).
3. Kontroller positionen af sædet (1). Hvis sædet (1) behøver justering, løs da de to fløj-møtrikker (5). Skub sædet (1) fremad eller bagud langs med justeringshullerne for sædet (3). Spænd fløj-møtrikkerne (5).

Samling af rattet (Figur 3)

1. Vær sikker på at forhjulene peger lige fremad.
2. Se på rattets (1) nav (4). Vær sikker på at låsesplitten er placeret inde i navet (4).
3. Skub dækslet (3) over ratstammen (2). Vær sikker på at kraven af dækslet (3) er overst.
4. Skub rattet (1) på ratstammen (2). Skub til rattet. Rattet (1) vil låse fast til ratstammen (2). Træk i rattet. Vær sikker på, at rattet er låst i position.
5. Nogle modeller har et klistermærke i posen. Fastgør klistermærket (5) til centret af rattet (1).

Vedligeholdelsesfri batteri (Figur 4)

VIGTIGT: Kontroller batteridatoen for De fastgør batterikablerne til batteriet. Batteridatoen viser om batteriet skal oplades.

1. Kontroller batteridatoen (2) på toppen af batteriet (1).

- DK**
2. Hvis batteriet (1) bliver taget i brug for batteridatoen (2), kan batterikablerne tilsluttes uden at oplade batteriet (1). Se "Montering af batterikablerne".
 3. Hvis batteriet (1) bliver taget i brug efter batteridatoen (2), skal batteriet (1) oplades. Se "Opladning af det vedligeholdelsesfri batteri".

Opladning af batteriet (Figur 4)



ADVARSEL: Ryg ikke når De oplader batteriet. Hold batteriet væk fra gnister. Dampene fra batterisyrer kan forårsage en eksplosion.

1. Fjern batteriet (1) og batteribakken (3).
2. Fjern beskyttelseshætte fra batteriterminalerne.
3. Brug en 12 volt batterioplader til at oplade batteriet (1). Oplad batteriet med 6 Ampere i een time. Hvis De ikke har en batterioplader, lad da et autoriseret værktøjs oplade batteriet.
4. Monter batteriet (1) og batteribakken (3). Vær sikker på at den positive (+) terminal (4) er på venstre side.

Montering af batterikablerne (Figur 4)



ADVARSEL: For at forhindre gnister, fastgør det røde kabel til den positive (+) terminal for De forbinder det sorte kabel.

1. Fjern beskyttelseshætte fra batteriterminalerne.
2. Fastgør det røde kabel (5) til den positive (+) terminal (4) med skrue og møtrikker (6) og (7).
3. Fastgør det sorte kabel (8) til den negative (-) terminal med skrue og møtrikker (6) og (7).

Klargøring af motoren

BEMÆRK: Motoren blev sendt fra fabrikken fyldt med olie. Kontroller olieniveauet. Om nødvendigt fyld mere olie på.

Se motorfabrikantens instruktioner for hvilken type af benzin og olie der skal bruges. For De bruger motoren, læs informationen om sikkerhed, brug, vedligeholdelse og opbevaring.



ADVARSEL: Følg motorfabrikantens instruktioner om hvilken type benzin og olie der skal bruges. Brug altid en forsvarlig benzinbeholder. Ryg ikke når De hælder benzin på motoren. Fyld ikke benzin på når De er i et indelukke. Stop motoren for De hælder benzin på. Lad motoren køle først i adskillige minutter.

Vigtigt! Før De starter

- Kontroller motorolien.
- Fyld benzintanken med benzin.
- Kontroller niveauet af plænetraktorens klippeenhed.
- Kontroller lufttrykket i dækkene.
- Fastgør batterikablerne.

BRUG AF PLÆNETRAKTOREN

BEMÆRK: Illustrationer begynder på side 2.

Placeringen af instrumenter (Figur 5)

Klingerrotationskontrollen (1): Brug klingerrotationskontrollen til at starte og stoppe den roterende klinge.

Bremse pedal (2): Brug bremsepedalen til hurtigt at stoppe.

Forlyskontakten (3): Forlyskontakten er første position af tændingskontakten. For at bruge lyfterne mens motoren kører, drej nøglen til forlyskontakten.

Tændningskontakten (3): Brug tændningskontakten til at starte og stoppe motoren.

Hastighedspedalen (4): Brug hastighedspedalen til at ændre hastighed og retning på plænetraktoren.

Løftehåndtaget (5): Brug løftehåndtaget til at ændre højden på klipningen.

Parkeringsbremsen (6): Brug parkeringsbremsen til at sætte bremsen når De forlader plænetraktoren.

Gashåndtaget (7): Brug gashåndtaget til at øge eller sænke hastigheden på motoren.

Automatisk frakobling af koredrevet (8): Brug den automatiske frakobling af koredrevet, placeret under sædet, til at frakoble transmissionen.

Tilbehør

Plænetraktoren kan bruge adskilligt tilbehør. Plænetraktoren kan trække tilbehør såsom en opsamlingsenhed, en plæneserator, eller en fro/kunstgødningsspredere. Denne plænetraktor kan ikke trække tilbehør som forarbejder selve jorden, såsom en plov, en skiveharve eller kultivator.

For tilbehør der skal trækkes er maksimumvægt 113 kg.

Brug af gashåndtaget (Figur 5)

Brug gashåndtaget (7) til at øge eller sænke hastigheden af motoren.

1. FAST positionen er markeret med en lille forsænkning. Til normal brug og når De bruger en opsamlingspose, sæt gashåndtaget til FAST positionen. For maksimal opladning af batteriet og til at køle motoren mens den kører, brug motoren i FAST position.
2. Motorens hastighedsregulator er sæt af fabriken for maksimal ydeevne. Juster ikke motorens hastighedsregulator for at øge hastigheden af motoren.

Brug af kontrollen for den roterende klinge (Figur 5)

Brug kontrollen for den roterende klinge (1) til at starte og stoppe klingerne.

1. For De starter motoren, vær sikker på at klinge-kontrollen (1) er i DISENGAGE position.
2. Sæt klinge-kontrollen (1) til ENGAGE positionen for at starte klingernes rotation.

BEMÆRK: Hvis motoren stopper når De starter klingerne, skyldes det at sædekontakten ikke er aktiveret. Vær sikker på, at De sidder i midten af sædet.

3. Sæt klinge-kontrollen (1) til DISENGAGE positionen for at stoppe klingerne. Vær sikker på at klingerne ikke længere roterer før De forlader brugerens position.
4. For De kører plænetraktoren over et fortov eller vej, sæt klinge-kontrollen (1) til DISENGAGE positionen.



ADVARSEL: Hold altid hænder og fødder væk fra klingerne, udslyngningsåbningen og plænetraktorens klippeenhed når motoren kører.

Brug af hastighedspedalen (Figur 5)

Koredrevsystemet bruger en automatisk hydrostatisk transmission. Den hydrostatiske transmission er meget nem at bruge. Denne type træksystem kræver ikke et gearskiftehåndtag eller en koblingspedal.

Hastigheden og køretøret kontrolleres med en enkelt hastigheds pedal (4) som kontrolleres med Deres højre fod. Brug ikke den venstre bremsepedal ved normal brug. Brug kun den venstre bremsepedal til at stoppe hurtigt i et nødstilfælde.

Kørsel fremad

1. (Figur 20) Den automatiske frakobling af koredrevet (1) skal være i DRIVE positionen (2).
2. Giv langsomt slip på bremsepedalen med Deres venstre fod.
3. Sæt gashåndtaget i FAST position.
4. (Figur 21) Skub langsomt hastighedspedalen (1) fremad (4) til den ønskede hastighed.
5. For at øge den fremadgående hastighed, bevæg langsomt hastighedspedalen (1) fremad. For at nedsætte den fremadgående hastighed, løft langsomt hastighedspedalen (1) indtil plænetraktorens hastighed falder til den ønskede hastighed.

Baglæns kørsel

1. Se bagud.
2. Skub langsomt hastighedspedalen (1) til REVERSE position (2).

Retningsændring

FORSIGTIG: Brug ikke bremsepedalen til at ændre retning. Brug kun hastighedspedalen.

1. Flyt langsomt Deres fod fra hastighedspedalen (1). Hastighedspedalen (1) vil automatisk gå tilbage til NEUTRAL position (3).
2. Når plæneklipperen er stoppet, bevæg langsomt hastighedspedalen (1) til den ønskede retning.

Frakobling af transmissionen (Figur 20)

For at skubbe plæneklipperen, brug den automatiske frakobling (1) til koredrevet til at frakoble transmissionen. Den automatiske frakobling (1) til koredrevet er placeret under sædet.

1. Motoren skal være slået fra.
2. Løft sædet. Den automatiske frakobling (1) til koredrevet er placeret under sædet.
3. Sæt og fastgør den automatiske frakobling (1) i PUSH positionen (3). Transmissionen er nu frakoblet og plæneklipperen kan skubbes.

BEMÆRK: I koldt vejr kan den høje viskositet i transmissionsolien gøre det vanskeligt at skubbe plæneklipperen.

4. For at tilkoble transmissionen, frigør den automatiske frakobling (1). Transmissionen er nu tilkoblet og klar til brug.

DK

Brug af parkeringsbremsen (Figur 5)

1. Træd bremsepedalen (2) helt fremad.
2. Løft parkeringsbremsehåndtaget (6).
3. Flyt foden fra bremsepedalen (2) og giv slip på parkeringsbremsehåndtaget (6). Vær sikker på at parkeringsbremsen vil holde plænetraktoren.
4. For at losne parkeringsbremsen (6), Træd bremsepedalen (2) helt fremad. Parkeringsbremsen vil automatisk blive løst.



ADVARSEL: Før De forlader sædet, træk parkeringsbremsen. Sæt klinge-kontrollen til DISENGAGE position. Stop motoren og fjern tændingsnøglen.

Ændring af klippehøjden (Figur 5)

For at ændre klippehøjden, løft eller sænk løftehåndtaget (5) som følger.

1. Bevæg løftehåndtaget (5) fremad for at sænke plænetraktorens klippeenhed og bagud for at løfte klippeenheden.
2. Når De kører på fortov eller vej, sæt løftehåndtaget (5) til den højeste position og sæt klinge-kontrollen til DISENGAGE position.

Stop af plænetraktoren (Figur 5)

1. Flyt langsomt Deres fod fra hastighedspedalen (4). Hastighedspedalen (1) vil automatisk gå tilbage til NEUTRAL position, og plæneklipperen vil stoppe.
2. Sæt klinge-kontrollen (1) til DISENGAGE position.
3. Træk parkeringsbremsen (6).



ADVARSEL: Vær sikker på at parkeringsbremsen vil holde plænetraktoren.

4. Sæt gashåndtaget (7) til SLOW position.
5. For at stoppe motoren, drej tændingsnøglen (3) til OFF position. Fjern nøglen.

Transport af plænetraktoren

For at transportere plænetraktoren, gør som følger.

1. Sæt klinge-kontrollen til DISENGAGE position.
2. Sæt løftehåndtaget til den højeste position.
3. Sæt gashåndtaget til en position mellem SLOW og FAST.
4. Skub langsomt hastighedspedalen fremad til den ønskede hastighed.

Brug af plænetraktoren med klippeenheden

VIGTIGT: Når De bruger plænetraktoren med klippeenheden, sæt altid gashåndtaget i FAST position.

1. Start motoren.
2. Sæt løftehåndtaget til den ønskede klippehøjde. I højt eller tykt græs, klip først græsset i højeste position og sæt da klippeenheden til en lavere position.
3. Sæt gashåndtaget til SLOW position.
4. Sæt langsomt klinge-kontrollen til ENGAGE position.
5. Sæt gashåndtaget til FAST position.
6. Skub langsomt hastighedspedalen til den ønskede hastighed.

BEMÆRK: Når De klipper i tungt græs, eller klipper med en opsamlingspose, brug da en langsom fremadgående hastighed.

7. Vær sikker på at klippeenheden stadigvæk klipper i niveau. Efter at have slået et lille stykke kontroller det sålede område. Hvis plænetraktorens klippeenhed ikke klipper i niveau, se instruktionsbogens afsnit "Justering af plænetraktorens klippeenhed" i vedligeholdelsesektionen.



ADVARSEL: For bedre at kontrollere plænetraktoren, vælg en sikker hastighed.

Brug af plænetraktoren på bakker



ADVARSEL: Kørl ikke op eller ned af skråninger der er for stejle til bakke lige op ad. Kørl aldrig plænetraktoren på tværs af en skrånning.

1. Brug kun hastighedspedalen til at kontrollere hastigheden. Brug ikke bremsepedalen på bakker.
2. For at forhindre ulykker, bevæg hastighedspedalen langsomt. Undgå pludselige drejninger og ændringer i hastigheden.
3. For at sænke den fremadgående hastighed ved kørsel ned af bakker, giv langsomt slip på hastighedspedalen indtil plænetraktoren har den ønskede hastighed.

Bremsering på bakker

1. Undgå at bremse på bakker. Hvis De i et nødstilfælde er nødt til at stoppe hurtigt, tag højre fod væk fra hastighedspedalen og træk hurtigt ned på den venstre bremsepedal.
2. Træk parkeringsbremsen.
3. For De forlader sædet, sæt gashåndtaget til SLOW position, sæt klingerrotationskontrollen til DISENGAGED position, sæt udstyrskoblingen til DISENGAGED position, sluk for motoren og træk parkeringsbremsen.

Brug ved start på bakker

1. Start motoren.
2. Sæt klingerrotationskontrollen til ENGAGED position.
3. Sæt gashåndtaget til FAST position.
4. Træd på bremsepedalen og løs parkeringsbremsen. Mens De løsner parkeringsbremsen, skub hastighedspedalen til den ønskede hastighed.



Træd på bremsepedalen og løs parkeringsbremsen. Mens De løsner parkeringsbremsen, skub hastighedspedalen til den ønskede hastighed.

Før motoren startes

Kontroller olien

BEMÆRK: Motoren blev sendt fra fabrikken fyldt med olie. Kontroller olieniveauet. Fyld olie på efter behov. Se motorfabrikantens instruktioner for hvilken type af benzin og olie der bør bruges.

1. Vær sikker på at plænetraktoren er i niveau. **BEMÆRK:** Kontroller ikke olieniveauet mens motoren kører.
2. Kontroller olien. Følg proceduren i motorfabrikantens instruktioner.
3. Hvis nødvendigt, fyld olie på indtil olien når FULL mærket på målepinden. Mængden af olie der behøves for at hæve niveauet fra ADD til FULL er vist på målepinden. Fyld ikke for meget olie på.

Fyld benzin på



ADVARSEL: Brug altid en forsvarlig benzinbeholder. Ryg ikke mens de hældes benzin på benzintanken. Fyld ikke benzin på når De er i et indelukket. Stop motoren og lad den afkøle i adskillige minutter før benzinen fyldes på.

(Figur 6) Fyld benzintanken (1) til FULL (2) position med almindelig blyfri benzin. Brug ikke premium blyfri benzin. Vær sikker på at benzinen er frisk og ren. Blyholdig benzin vil øge aflejringer og afkøle ventilernes levetid.

Start af motoren



ADVARSEL: Det elektriske system har en kontrol til at sikre brugerens tilstedeværelse, bl.a. en kontakt i sædet. Disse komponenter medfører til det elektriske system om brugeren sidder i sædet. Dette system vil stoppe motoren, når brugeren forlader sædet, hvis klinge-kontrollen er sat til eller hvis gearskiftet er i gear. For Deres egen sikkerhed, vær altid sikker på at dette system fungerer korrekt.

BEMÆRK: Motoren vil ikke starte med mindre De træder på bremsepedalen, eller trækker parkeringsbremsen, og sætter klinge-kontrollen til DISENGAGE position.

1. Træd bremsepedalen helt fremad. Hold foden på pedalen.
2. Vær sikker på at klinge-kontrollen er i DISENGAGE position.
3. Sæt gashåndtaget helt fremad til CHOKE eller FAST position. Nogle modeller har et separat chokerhåndtag. Træk chokeren til fuld CHOKE position.
4. Drej tændningsnøglen til START position. **BEMÆRK:** Hvis motoren ikke starter efter fire eller fem forsøg, sæt da gashåndtaget til FAST position. Prøv igen at starte motoren. Hvis motoren ikke vil starte, se da PROBLEMLØSNINGSOVERSIGTEN.
5. Sæt langsomt gashåndtaget til SLOW position.
6. For at starte en varm motor, sæt gashåndtaget til en position mellem FAST og SLOW.

Råd om klipning og brug af opsamlingspose

1. For et bedre resultat, kontroller klippe-niveauet på plænetraktorens klippeenhed. Se "Justering af plænetraktorens klippeenhed" i vedligeholdelsesektionen.
2. For at sikre at plænetraktorens klippeenhed klipper i niveau, vær sikker på at dekkene har det korrekte lufttryk.
3. Kontroller klingerne hver gang De bruger plænetraktoren. Udskift klingerne med det samme hvis de er bojede eller beskadigede. Kontroller også at bolten der holder klingerne fast er spændt.
4. Hold klingerne skarpe. Slidte klinger vil forårsage at græsspidserne bliver brune.
5. Klip ikke, og brug ikke opsamlingsposen, hvis græsset er vådt. Vådt græs vil ikke blive udslyngt korrekt. Lad græsset tørre for slåning.
6. Brug venstre side af plænetraktorens klippeenhed til at skære tæt ved genstande.
7. Klippet græs bør udslynges på det allerede klippede område. Dette sikrer en mere jævn udslyngning af det klippede græs.



8. Når De slår et stort område, start med at dreje til høje således at det klippede græs bliver udslyngt væk fra planter, hegn, indkørsler, etc. Efter en eller to omgange, slå til den modsatte side, ved at dreje til venstre, indtil De er færdig.
9. Hvis græsset er meget højt, slå i flere omgange for at mindske belastningen på motoren. Slå først med plænetraktorens klippeenhed i højeste position og sænk derefter plænetraktorens klippeenhed for den næste slåning.
10. For en bedre brug af motoren og en mere jævn udslyngning af det sålede græs, brug altid motoren med gashåndtaget i FAST position.
11. Når De bruger en opsamlingspose, brug da motoren med gashåndtaget i FAST position og hastighedskontrolpedalen skubbet mellem 1/3 og 1/2 fremad.
12. For et bedre resultat, rens bunden og toppen af plænetraktorens klippeenhed efter hver brug. Desuden vil rengøring af plænetraktorens klippeenhed mindske risikoen for en brand.

VEDLIGEHOLDELSE

BEMÆRK: Illustrationer begynder på side 2.

Almindelig råd og vejledning

1. Det er ejerens ansvar at vedligeholde dette produkt. Korrekt vedligeholdelse vil forlænge produktets levetid og er også nødvendig for at være dækket af garantien.
2. Kontroller tændrøret, bremsen, smør plænetraktoren, og rens luftfilteret årligt.
3. Kontroller skruer og møtrikker. Vær sikker på at alle skruer og møtrikker er spændt.
4. Følg instruktionerne i vedligeholdelsesektionen for god brug og vedligeholdelse.



ADVARSEL: For De kontrollerer, justerer, eller reparerer plænetraktoren, frakobl ledningen til tændrøret. Ved at frakoble ledningen til tændrøret forhindres motoren i at starte ved et uheld.

BEMÆRK: Drejningsmoment er målt i Nm. Denne måleenhed beskriver hvor stramt en bolt eller møtrik skal spændes. Drejningsmomentet måles med en momentnøgle.

Kontroller klingerne (Figur 7)



ADVARSEL: For De kontrollerer eller tager klingerne af, frakobl ledningen til tændrøret. Hvis klingerne rammer en genstand, stop motoren. Kontroller plænetraktoren og klippeenheden for beskadigelse. Klingerne har skarpe øgge. Når De håndterer klingerne brug handsker eller andet materiale til at beskytte Deres hænder.

Hvis De holder klingerne (1) skarpe og kontrollerer for beskadigelse vil klingerne skære bedre og være sikrere at bruge. Kontroller regelmæssigt klingerne for udsædvanligt slid, revner eller anden beskadigelse. Kontroller regelmæssigt møtrikken (3) der holder klingerne (1). Møtrikken (3) skal være spændt. Hvis klingerne rammer en genstand, stop motoren. Frakobl ledningen til tændrøret. Kontroller om klingerne er bojede eller beskadigede. Kontroller klinge-koblingen (5) for beskadigelse. For De bruger plænetraktoren, udskift beskadigede dele med originale reservedele. Kontakt et autoriseret

værksted i Deres område. Hver tredje år bør De have et autoriseret værksted kontrollere klingerne eller udskifte dem med nye originale klinger.

Afmontering og montering af klingerne (Figur 7)

1. Fjern plænetraktorens klippeenhed. Se instruktionerne "Afmontage af plænetraktorens klippeenhed".
2. Brug et stykke træ til at forhindre at klingerne roterer.
3. Fjern motrikken (3) der holder klingerne (1).
4. Kontroller klingerne (1) og klingekoblingen (5) som beskrevet i instruktionerne "Klingeinspektion". Udskift en meget slidt eller beskadiget klinge med en original reserveklinge. Kontakt et autoriseret værksted i Deres område.
5. Rens toppen og bunden af plænetraktorens klippeenhed. Fjern al græs og snavs.
6. Monter klingerne (1) og klingekoblingen (5) på akslen (6).
7. Monter klingerne (1) således at løftekanterne (7) er oppe. Hvis klingerne sidder på hovedet vil de ikke klippe korrekt og kan forårsage en ulykke.
8. Fastgør klingerne (1) med originale skiver og motrikker (3). Vær sikker på at ydersiden af Ballewilleskiven (2) er mod klingerne (1).



ADVARSEL: Sørg altid for at motrikken (3) der holder klingerne er spændt (1). En løs motrik eller klinge kan forårsage en ulykke.

9. Spænd motrikken (3) der holder klingerne (1) til et drejningsmoment af 41,5 Nm.
10. Monter plænetraktorens klippeenhed. Se "Afmontage af plænetraktorens klippeenhed".

Justering af klingekontrollen



ADVARSEL: For at forhindre skade, må klingekontrollen fungere korrekt.

I normal brug behøver klingekontrollen ingen justering. Imidlertid, hvis resultatet af græsslåningen bliver dårligere eller kvaliteten af slåningen er dårlig, gør som følger.

1. Når De slår, vær sikker på at gashåndtaget er i FAST position.
2. (Figur 8) Sæt klingekontrollen til DISENGAGE position (1).
3. Stop motoren. Frakobl ledningen til tændroret.
4. Kontroller klingerne. Hold klingerne skarpe. En klinge der ikke er skarp vil forårsage at græsspisserne bliver brune.
5. (Figur 9) Frakobl klinge fjederen (2) fra klinge kontrolskuffet (1). Sæt klinge fjederen (2) i det midterste hul (4). Dette vil øge spændingen på plænetraktorens drivrem.
6. Fastgør ledningen til tændroret. Slå et lille stykke og kontroller igen kvaliteten af slåningen. Om nødvendigt, sæt klinge fjederen (2) til det nederste hul (5).

7. Kontroller igen kvaliteten af slåningen. Hvis kvaliteten af slåningen ikke er bedre, udskift plænetraktorens drivrem. Se "Udskiftning af plænetraktorens drivrem". Hvis udskiftning af drivremmen ikke forbedrer problemet, tag da plænetraktoren til et autoriseret værksted.
8. Sæt klingekontrollen til DISENGAGE position. Stop motoren.
9. (Figur 10) Kontroller brugen af klingebræmsen. Roter rømskiverne med hånden. Vær sikker på at bremsebelægningerne (1) sidder tæt mod rømskiverne.



ADVARSEL: Hvis bremsebelægningerne (1) ikke sidder tæt mod rømskiverne, tag da plænetraktoren til et autoriseret værksted.

10. (Figur 8) Sæt klingekontrollen til ENGAGE position (2).
11. (Figur 10) Kontroller belægningerne på klingebræmsen (7). Hvis belægningerne er meget slidte eller beskadigede, udskift bremsebelægningsenheden. Korrekte reservedele og assistance kan fås hos et autoriseret værksted.
12. Fastgør ledningen til tændroret. Slå et lille stykke og kontroller igen brugen af klingekontrollen.
13. Når De sætter klingekontrollen til DISENGAGE position, vil al bevægelse stoppe indenfor fem sekunder. Hvis remmen stadig er i bevægelse eller klingerne fortsætter med at rotere, sæt og løs da klingekontrollen fem gange for at fjerne overflødig gummi fra en ny drivrem. Hvis De behøver hjælp, tag plænetraktoren til et autoriseret værksted.
14. (Figur 9) Hvis De udskifter plænetraktorens drivrem, sæt klinge fjederen (2) i det øverste hul (3).

Justering af hastighedspedalen (Figur 19)

Hvis plænetraktoren ikke vil skifte til REVERSE eller kører meget langsomt i REVERSE, juster hastighedspedalen (1) som følger.

1. Stop motoren.
2. Træk parkeringsbremsen.
3. Tag splitten (3) af justeringsmotrikken (2). Frakobl justeringsmotrikken (2) fra op-hængningsenheden (4).
4. Drej justeringsmotrikken *een omgang* i retningen som vist på figur 19.

BEMÆRK: For megen justering vil forårsage REVERSE hastigheden til at være for hurtig og FORWARD hastigheden til at blive nedsat.

5. Fastgør justeringsmotrikken (2) til op-hængningsenheden (4) med splitten (3).
6. Kør plænetraktoren for at kontrollere justeringen. Hvis justeringen er korrekt vil plænetraktoren nu skifte korrekt til REVERSE.

VIGTIGT: Hvis De behøver assistance, henvend Dem til det nærmeste autoriserede service værksted. De har det nødvendige udstyr og erfaring til at foretage justeringen.

DK

Kontrol og justering af drivremmen (Figur 12 og Figur 19)

Hvis drivremmen er løs, vil den glide når De kører op ad bakke, trækker et tungt læs, eller plænetraktoren vil ikke bevæge sig fremad.

VIGTIGT: Brug altid plænetraktoren i FAST position. Hvis motorhastigheden er sat i en langsom eller mellem position, kan motoren og transmissionen blive for varme og forårsage problemer tilsvarende til dem forårsaget af en løs kilerem.



ADVARSEL: Før De kontrollerer, justerer eller reparerer plænetraktoren, frakobl ledningen til tændroret. Fjern ledningen fra tændroret for at forhindre at motoren starter ved et uheld.

1. Kontroller at drivremmen er lagt korrekt. Vær sikker at remmen er monteret korrekt og er i alle remsporerne.
2. (Figur 12) Fjern splitten (1), skiven (2), og bremse fjederen (3) fra justeringsmotrikken (4).
3. Frakobl den justerbare motrik (4) fra bremsehåndtagsenheden (5) og parkeringsbremsebelægningslaget (6).
4. Brug splitten (1) som blev afmonteret i trin 2. Hold splitten (1) i den bagerste kant af åbningen og bevæg bremsehåndtagsenheden bagud mod splitten (1). Dette vil forårsage et 3 mm mellemrum (8) mellem bremsehåndtagsenheden og den bagerste kant i åbningen.
5. Drej den justerbare motrik (4) indtil motrikken passer i hullet i bremsehåndtaget (5).
6. Saml den justerbare motrik (4) med parkeringsbremsebelægningslaget (6), bremsehåndtaget (5) og bremse fjederen (3). Fastgør med skive (2) og split (1).
7. Hvis remmen stadig glider efter at den er justeret, så er drivremmen slidt eller beskadiget og må udskiftes. Se "Udskiftning af drivremmen".

Kontrol og justering af kørebremsen (Figur 13)

Træd bremse pedalen helt fremad. Sæt den automatiske frakobling (1) i PUSH positionen. Skub plænetraktoren. Hvis baghjulene roterer, juster eller udskift bremsebelægningerne. Juster kørebremsen (1) som følger.

1. Kørebremsen (1) er placeret på højre side af gearkassen (3).
2. Vær sikker på at parkeringsbremsen er trukket og den automatiske frakobling (1) er i PUSH positionen. Drej den søkantede motrik (2) med uret indtil baghjulene ikke drejer når plænetraktoren skubbes fremad.
3. Løs parkeringsbremsen og skub plænetraktoren. Hvis plænetraktoren ikke ruller, drej da den søkantede motrik (2) mod uret indtil plænetraktoren ruller.
4. Træk parkeringsbremsen. Skub plænetraktoren. Hvis baghjulene ikke drejer rundt, er kørebremsen (1) justeret korrekt. Løs parkeringsbremsen.



ADVARSEL: Hvis De ikke kan justere kørebremserne korrekt, udskift da bremsebelægningerne. Få korrekte reservedele og assistance fra et autoriseret værksted.

Afmontering af batteriet (Figur 4)

For at oplade eller rense batteriet (1), afmonter batteriet (1) fra plænetraktoren som følger.



ADVARSEL: For at forhindre gnister, afkobl det sorte batteri kabel (8) fra den negative (-) terminal før De afkobler det røde kabel (5).



ADVARSEL: Batteriet indeholder svovlsyre som kan forårsage skade på hud, øjne og tøj. Hvis der kommer syre på hud, øjne eller tøj, skyl omgående med vand.

1. Afkobl det sorte kabel (8) fra den negative (-) terminal.
2. Afkobl det røde kabel (5) fra den positive (+) terminal (4).
3. Løft batteribakken (3) og batteriet (1) ud af plænetraktoren.

Opladning af batteriet (Figur 4)



ADVARSEL: Ryg ikke, når De oplader batteriet. Hold batteriet væk fra gnister. Dampene fra batterisystemet kan forårsage en eksplosion.

1. Afmonter batteriet (1) for opladning.
2. Brug en 12 volt batterioplader til at oplade batteriet (1). Oplad med 6 Ampere i 1 time.
3. Monter batteriet (1).



ADVARSEL: For at forhindre gnister, fastgør det røde kabel til den positive (+) terminal for De forbinder det sorte kabel.

4. Fastgør det røde kabel (5) til den positive (+) terminal (4) med skruer og møtrikker som vist.
5. Fastgør det sorte kabel (8) til den negative (-) terminal med skruer og møtrikker som vist.

Justering af niveauet for klippeenheden (Figur 10 og Figur 15)

Hvis plænetraktorens klippeenhed er i niveau, vil klingerne skære lettere og resultatet være bedre.



ADVARSEL: Før De kontrollerer, justerer, eller reparerer plænetraktoren, afmonter ledningen til tændrøret. Fjern tændrørsledningen for at forhindre at motoren starter ved et uheld

1. Vær sikker på at plænetraktoren står på en hård flad overflade.
2. Kontroller lufttrykket i dækkene. Hvis lufttrykket ikke er korrekt, vil klippeenheden ikke klippe i niveau. Det korrekte dæktryk er: Forhjul 0,97 BAR (14 PSI), baghjul 0,69 BAR (10 PSI).

3. Hvis allerede monteret, afmonter da målehjulene.

4. (Figur 14) Sæt løftehåndtaget (1) til laveste klippeposition (2).



ADVARSEL: Løftehåndtaget (3) er fjederbelastet. Vær sikker på at løftehåndtaget (3) er låst i laveste klippeposition (2).

5. (Figur 15) Løs venstre og højre justerknop (1). Skub ned på begge sider af klippeenheden. Vær sikker på at begge sider af klippeenheden berører en flad overflade.
6. Spænd den venstre og højre justerknop (1).
7. (Figur 14) Løft løftehåndtaget (1).
8. Hvis beregnet til målehjul, monter da disse.
9. Slå et lille stykke. Hvis højden af klippingen ikke er jævn, gentag trinene beskrevet ovenfor.

Smøring (Figur 16)



Modeller med smørekopper:
Smør med en smørepistol.
Påsmør fedt med en børste som vist.
Smør de viste områder med motorolie.

BEMÆRK: Smør fedt på styretojsenheden.

FORSIGTIG: Hvis plænetraktoren bruges i et tørt område med sand, brug da en tør grafit spray til at smøre plænetraktoren.

Kontroller dækkene

Kontroller lufttrykket i dækkene. Dæk med for højt lufttryk vil forårsage plænetraktoren til at køre ujævnt. Desuden vil for højt lufttryk forhindre klippeenheden i at klippe i niveau. Det korrekte dæktryk er: Forhjul 0,97 BAR (14 PSI), baghjul 0,69 BAR (10 PSI).

Udskiftning af drivremmen

1. Afmonter klippeenheden. Se instruktionerne "Afmontning af plænetraktorens klippeenhed".
2. Træd pedalen helt frem og træk parkeringsbremsen.
3. (Figur 17) Afmonter tomgangsremskiven (1).
4. Afmonter remsporerne (1) ved den midterste tomgangsremskive (4).
5. (Figur 17) Afmonter drivremmen (3) fra drivremskiven (4).
6. Løs parkeringsbremsen.
7. Afmonter kiløremmen (2) fra den V-formede tomgangsremskive (5).
8. (Figur 18) For at afmontere drivremmen (1) fra remskiven (2), træk forenden af remmen under remskiven (2) og derefter tilbage mellem remskiven og styrepladen (3).
9. Tag drivremmen af. Korrekte reservedele og assistance kan fås fra et autoriseret værksted i Deres område.

DK

10. For at montere drivremmen, følg ovennævnte procedure i omvendt rækkefølge.
11. (Figur 22) Kontroller at drivremmen er i de rigtige spor (1). Vær sikker på at drivremmen er monteret korrekt på tomgangsremskiven (2).

Udskiftning af klippeenhedens drivrem (Figur 10)

1. Afmonter klippeenheden. Se instruktionerne "Afmontning af plænetraktorens klippeenhed".
2. Træk remholderen (1) væk fra tomgangsremskiven (2) og afmonter klippeenhedens drivrem (3).
3. Træk remholderen (4) væk fra den højre akselremskive (5) og afmonter klippeenhedens drivrem (3).
4. Træk remholderen (4) væk fra venstre akselremskive (6) og afmonter klippeenhedens drivrem (3). Korrekte reservedele og assistance kan fås fra et autoriseret værksted i Deres område.
5. For at montere klippeenhedens drivrem, følg ovennævnte procedure i omvendt rækkefølge.

Afmontering af plænetraktorens klippeenhed (Figur 23)

1. Sæt klingekontrollen (1) til DISENGAGE position.
2. Sæt løftehåndtaget (2) til positionen for justering af klippeenhedens niveau.
3. Afmonter splitterne og skiverne fra justeringsmekanismen (3). Se illustrationer "C" og "D".
4. Afmonter splitterne og skiverne fra ophængningsledet (4). Se illustrationer "A" og "B".
5. Afkobl udtærksfjederen (5) fra klingekontrollstangen (6). Se illustration "E".
6. Afkobl det forreste beslag (9) fra akselstøtten. Se illustration "F".
7. Afmonter klippeenhedens drivrem (7) fra remskiven (8).
8. Træk klippeenheden væk fra højre side af plænetraktoren.
9. For at montere klippeenheden, følg ovennævnte procedure i omvendt rækkefølge.

Udskiftning af sikringen

Hvis sikringen er gået vil motoren ikke starte. Afmonter sikringen og udskift med en 15 Amperes bilsikring.

Opbevaring (over 30 dage)

Ved afslutning af brug for året, følg følgende procedure for opbevaring af plænetraktoren.

1. Dræn benzinen fra karburatoren og benzintanken. Skift motorolien. Se motorfabrikantens instruktioner.
2. Rengør hele plænetraktoren.
3. Oplad batteriet.



Bestilling af reservedele

Reservedele er vist enten på de sidste sider af denne instruktionsbog eller i en separat reservedelsbog.

Brug kun reservedele der er godkendt eller autoriseret af fabrikanten. Bogstavet som afslutter reservedelsnummeret indikerer hvilken type finisk reservedelen har, C for forkrømning, Z for forzinkning og PA for indkøbt del. Det er vigtigt, at de inkluderer denne betegnelse når De bestiller en reservedel. Brug ikke tilbehør eller dele som ikke er udtrykkeligt anbefalet til denne plæ-

neklipper. For at modtage den rigtige reservedel, må De opgive modelnummeret på Deres plæneklipper (se navneskiltet).

Reservedele, undtaget til motoren, gearet, transaksien og differentialet, kan fås i den butik hvor plæneklipperen blev købt, eller hos et værksted anbefalet af butikken.

Hvis De ikke er i stand til at få reservedele eller service som beskrevet ovenfor, kontakt da: Murray Export Sales B.V., Baarenstrasse 75, 6300 Zug, Switzerland. Telefonopringninger betalt af modtageren vil ikke blive accepteret.

Reservedele til motoren, transaksien og differentialet kan fås hos fabrikantens autoriserede værksteder som er listet i telefonfagbogen.

Se også de separate motor og gear garantier for bestilling af reservedele.

Ved bestilling er følgende information nødvendig:

- (1) Modelnummeret
- (2) Serienummer
- (3) Reservedelsnummer
- (4) Antal

PROBLEMLØSNINGSOVERSIGT

PROBLEM: Motoren vil ikke starte.

1. Følg trinene i "Start af motoren" i denne bog.
2. Modeller med selvstarter: Rengør batteriterminalerne. Spænd kablerne.
3. Kontroller om der er løse ledninger. Spænd kontakterne. (Se ledningsdiagrammet.)
4. Dræn benzintanken. Rengør benzinslangen. Udskift benzinfiltret.
5. Fjern tændrøret. Sæt gashåndtaget til SLOW position. Drej tændingsnøglen til ON position. Prøv at starte motoren flere gange. Monter tændrøret.
6. Udskift tændrøret.
7. Juster karburatoren.

PROBLEM: Motoren vil ikke dreje.

1. Følg trinene i, "Start af Motoren" i denne bog.
2. Modeller med selvstarter: Kontroller niveauet af syre i batteriet. Om nødvendigt, tilsæt vand. Oplad batteriet.
3. Udskift sikringen.
4. Kontroller ledningsholderen for beskadigelse og løse forbindelser. Reparer beskadigede ledninger.
5. Modeller med selvstarter: Udskift starterrelæet. Modeller med trækstart: Udskift trækenheden.

PROBLEM: Motoren er svær at starte.

1. Juster karburatoren.
2. Udskift tændrøret.
3. Udskift benzinfiltret.

PROBLEM: Motoren kører ikke jævnt eller taber kraft.

1. Kontroller olien.
2. Rengør luftfiltret.
3. Rengør luftskeermen.
4. Udskift tændrøret.
5. Motoren arbejder for hårdt. Brug lavere hastighed.
6. Juster karburatoren.
7. Udskift benzinfiltret.

PROBLEM: Motoren kører ikke jævnt ved høj hastighed.

1. Udskift tændrøret.
2. Juster gashåndtaget.
3. Rengør luftfiltret.

4. Udskift benzinfiltret.

PROBLEM: Motoren stopper når klingerne sættes til.

1. For at aktivere sædekontakten, sid altid i midten af sædet.
2. Kontroller ledningsholderen for beskadigelse og løse forbindelser. Reparer beskadigede ledninger.

PROBLEM: Motoren stopper på skråninger.

1. Slå op og ned af skråninger. Slå aldrig på tværs af skråninger.
2. For at aktivere sædekontakten, sid altid i midten af sædet.

PROBLEM: Motoren vil ikke køre i tomgang.

1. Udskift tændrøret.
2. Rengør luftfiltret.
3. Juster karburatoren.
4. Juster gashåndtaget.
5. Dræn benzintanken. Rengør benzinslangen. Udskift benzinfiltret.

PROBLEM: En ophedet motor forårsager tab af kraft.

1. Rengør luftskeermen.
2. Kontroller olien.
3. Juster karburatoren.
4. Udskift benzinfiltret.

PROBLEM: Overdreven vibration.

1. Udskift klingerne.
2. Kontroller om motorskruerne er løse.
3. Sænk lufttrykket i dækkene.
4. Juster karburatoren.
5. Kontroller for en beskadiget drivrem eller beskadiget remskive. Udskift de beskadigede dele.

PROBLEM: Græsset bliver ikke udslynget korrekt.

1. Stop motoren. Rengør klippeenheden.
2. Løft klippehøjden.
3. Udskift eller skærp klingerne.
4. Sæt gearskiftet til en langsommere hastighed.
5. Sæt gashåndtaget til FAST position.
6. Udskift fjederen for klingetomgangen.

DK

PROBLEM: Klippeenheden klipper ikke i niveau.

1. Kontroller lufttrykket i dækkene.
2. Juster niveauet af klippeenheden.
3. Kontroller forakslen. Hvis forakslen ikke drejer frit, løs akselboltene.

PROBLEM: Klingerne vil ikke rotere.

1. Kontroller klippeenhedens drivrem. Vær sikker på at remmen er monteret korrekt.
2. Udskift klippeenhedens drivrem.

PROBLEM: Plænetraktoren vil ikke køre når bremsen er løsnet og hastighedspedalen er trykket ned.

1. Kontroller drivremmen. Vær sikker på at remmen er monteret korrekt.
2. Juster koblingen.
3. Udskift drivremmen.
4. Frakobl den automatiske kørekontakt under sædet

PROBLEM: Plænetraktoren kører langsommere eller stopper når hastighedspedalen er trykket ned.

1. Juster koblingen.
2. Udskift drivremmen.

PROBLEM: Når bremsen er løsnet, er der mislyde fra en rem.

1. Midlertidig lyd fra en rem har ingen indflydelse på brug af plænetraktoren. Hvis lyden fortsætter, kontroller at remmen er lagt korrekt. Vær sikker på at remmen er inde i alle remspor.
2. Hvis lyden fortsætter, juster koblingen.

PROBLEM: Baghjulene snurrer rundt på ujævnt terræn.

1. Kontroller forakslen. Hvis forakslen ikke drejer frit, løs da akselboltene.

PROBLEM: Transakslen (kombinationen af gearkasse og differentiale) er svær at skifte mellem gearene mens motoren kører og koblingen er trykket ned.

1. Kontroller koblingens justering, og vær sikker på at remmen stopper når koblingspedalen er trykket i bund mens gearskiftet er i (N) neutral.
2. Kontroller remsporerne rundt om remskiven for transakslen. Vær sikker på at remsporerne ikke rører ved remskiven.