

BETJENINGSVEJLEDNING FOR TEXAS 120-39

For at opnå den største sikkerhed samt fuld udnyttelse af maskinen, er det af yderste vigtighed at enhver bruger af maskinen læser og forstår indholdet af denne instruktionsbog.



Tak for Deres køb af vor TEXAS 120-39, vi er overbevist om, at den fuldt ud vil opfylde Deres forventninger. For at opnå det maximale udbytte af Deres maskine, bedes De gennemlæse betjeningsvejledningen grundigt. Dette vil spare Dem for unødige besværligheder.



Vær især opmærksom på sikkerhedsinstrukserne, der findes heri, og som er angivet med dette mærke.

MURRAY Outdoor Products Incorporated
Caller 8000
Jackson, Tennessee 38308-8000

Part No. 336047A

49/94

Printed in U.S.A.

INHOLDSFORTEGNELSE

Garantibetingelser	2	Betjening	7-8
Sikkerhedsforeskrifter	3	Vedligeholdelse	9-14
International Symbols	4	Justeringer	15-17
Samling	5-6	Fejlfinding	18-19
		Opbevaring	20



Vær især opmærksom på sikkerhedsinstruktionerne, der findes heri, og som er angivet med dette mærke.

Generelle garantibetingelser for TEXAS produkter

I Danmark yder TEXAS 3 års garanti på alle TEXAS benzindrevne produkter. Garantien omfatter materiale- og/eller fabrikationsfejl.

Garantien træder i kraft fra salgsdato til endelig bruger og dækker ved privat brug og normal vedligeholdelse. Ved privat brug forstås brugen i egen have.

Ved professionelt brug er garantiperioden 1 år.

TEXAS forpligtelser vil i henhold til garantien være begrænset til udskiftning/erstatning af de oprindeligt erhvervede dele - det, som indenfor garantiperioden er blevet forevist i defekt betjenings- eller materialetilstand for forhandleren.

Garantien omfatter ikke transportomkostninger samt rengøring af produktet.

TEXAS forbeholder sig ret til at foretage ændringer i design og forbedringer på produkterne uden at være forpligtet til at installere det på tidligere forhandlede produkter.

Hvorvidt en sag er en garantireparation eller ej, afgøres i hvert enkelt tilfælde af et autoriseret TEXAS serviceværksted. I tvilstilfælde skal de defekte indsendes til gennemsyn hos Andreas Petersen Højby ApS.

Der ydes ikke garanti på skader opstået på grund af naturligt slid samt ukundig behandling og manglende vedligeholdelse.

På plæneklippere dækker garantien ikke knive og knivholdere samt justering af kabler og remme.

På Briggs & Stratton motorer samt Peerless og Foote transmission monteret på TEXAS produkter ydes der 1 års garanti.

På alle elektriske dele er garantiperioden 1 år.

Ved alle garantikrav skal model-, motor- og serienummer altid oplyses.

Garantien dækker ikke skader, der er opstået p.g.a. brug af uoriginale reservedele og ikke anbefalet tilbehør.



SIKKERHEDSFORSKRIFTER

1. Vær fortrolig med betjeningen og funktionen af kontrolpanelet. Læs betjeningsvejledningen, og følg instruktionerne.
2. Lad **ALDRIG** børn benytte plænetraktoren og heller ikke voksne, som ikke er fortrolig med betjeningen af plæneklipperen.
3. Kør aldrig med passagerer. Klip ikke græsset, hvis der er børn eller dyr omkring Dem.
4. Batterivæsken er en syre og er farlig. Ryg ikke mens De efterser batteriet. Efterser ikke batteriet i nærheden af åben ild.
5. Brændstof skal behandles forsigtig, det ER meget brandfarligt.
 - A. Benyt en anerkendt brændstoftype.
 - B. Fjern aldrig tankdækslet eller flyd benzin på en løbende eller varm motor. Husk at en motor skal køle i flere minutter efter at have kørt. Påfyld aldrig brændstof indendørs, og husk at tørre evt. spidt brændstof op.
 - C. Ryg aldrig, mens De hælder brændstof på.
 - D. Motoren må aldrig køre indendørs. Sørg for god gennemluftning, hvis motoren skal køre i en garage el. lign. Udstødningsgassen kan være livsfarlig.
6. Fyld **ALDRIG** tanken helt op, da brændstoffet udvider sig p.g.a. varmen fra motoren.
7. Benyt altid sko/støvler med skridsikre såler, samt tætsiddende tøj.
8. Gennemgå altid plænen og fjern evt. sten, grene o. lign. objekter, inden De begynder at klippe græsset.
9. Slå knivene fra og aktiver parkeringsbremsen før De forsøger at starte motoren.
10. Slå knivene fra, og sluk motoren inden De stiger af. Stig altid af i venstre side.
11. Afbyd motoren og koble knivene fra - mens De reparerer, justerer eller efterser plænetraktoren.
12. Start eller stop aldrig plænetraktoren på en skråning. Kør op og ned af skråningen - undgå såvidt muligt at køre på tværs af den.
13. Nedsæt farten og udvis forsigtighed på skråninger og i skarpe sving for at undgå at miste herredømmet over den.
14. Vær opmærksom på huller, sten, skjulte objekter o. lign. Undgå at benytte plænetraktoren i vådt og fedtet græs. Kør aldrig over grene el. lign.
15. Slå altid knivene fra, hvis De skulle køre fast.
16. Hold plænetraktoren i god stand, og sørg for at sikkerhedsudstyret er i orden.
17. Efterspænd alle skruer, møtrikker, bolte o. lign. med jævne mellemrum.
18. Opbevar aldrig plænetraktoren med brændstof et sted, hvor der er risiko for, at brændstoffdampene kan komme i kontakt med åben ild. Lad motoren køle af før De evt. stiller den til opbevaring i et lukket rum.
19. De kan reducere brandfaren ved at holde motoren fri af græs, blade og unødvendig smørrelse.
20. Hvis De påkører et objekt, skal De stoppe og efterser plænetraktoren og evt. reparere skaden.
21. Ændre ikke reguleringen af motoromdrejningerne.
22. De bør kun benytte plænetraktoren i dagslys.
23. Foretag aldrig justeringer af klippehøjden med motoren i gang.
24. Afbryd motoren, når De renser klippeskjolder og/eller efterspænder bolte, skruer og møtrikker.

BETJENING

Kend betjeningen af Deres plænetraktoren før De starter den, og sikret Dem, at en evt. anden fører også er bekendt med betjeningen.

Hvis De vedligeholder Deres plænetraktor, vil De have glæde af den i mange år.

Opbevar Deres plænetraktor på et tørt sted.

Kør med lav hastighed, indtil De er blevet fortrolig med funktionerne.

Hvis De kører på tværs af skråninger, bør De køre i lavgear, og med bremsekoblings-pedalen ude, herved kan motoren kontrollere farten. Brug bremsen til hurtige stop på skråninger.



BRUG ALDRIG
VÅD SØG LØSE
HURTIGST MULIGT



ADVARSEL GYRE
RETNINGSSKIFTE



BRUG AF ÅBEN ILD
FORUDT



BRUG FORKLEBTE
BRUG BRILLER

INTERNATIONAL SYMBOLS

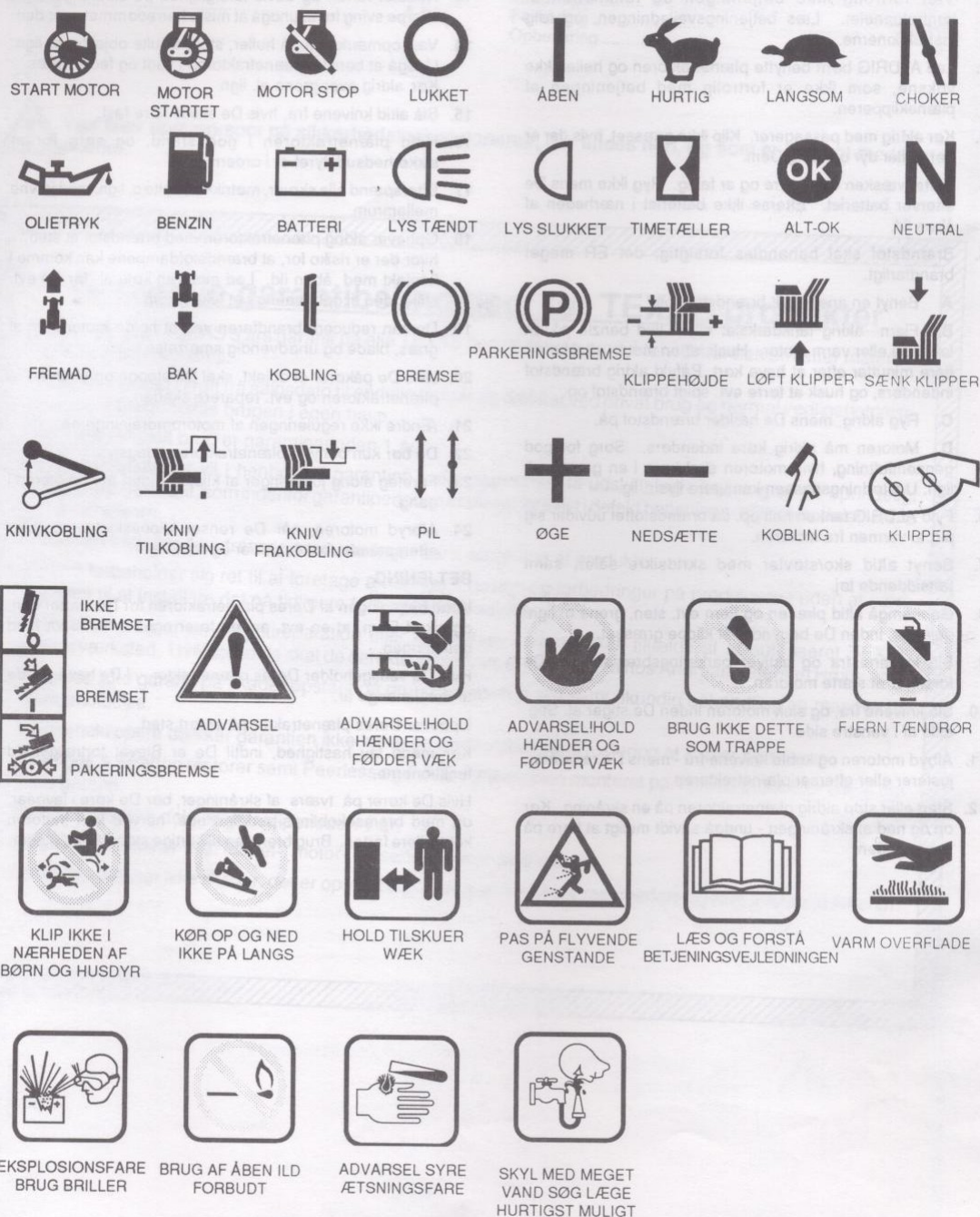

TO ACTIVATE BATTERI

VIGTIGT: : Se på den label der sidder på batteriet, før du tilslutter kablerne. Her kan du se om batteriet skal oplades før det tilsluttes.

1. check datoen på batteriet.
2. Hvis batteriet er mindre end 12 mdr. gammelt kan det monteres uden genopladning.
3. Hvis batteriet er mere end 12 mdr. skal det oplades før brug.



Undgå åben ild under ladning. Der kan opstå giftige dampe som er meget eksplosionsfarlige.

Opladning af et vedligeholdelses-frit batteri

4. Fjern batteriet fra traktoren.
5. Fjern beskyttelseskapperne fra polerne.
6. Brug en 12v lader. oplad i een time ved 6 amp.
7. Monter batteriet igen.



Vær opmærksom på, at konsolen der holder batteriet nede ikke rører batteripolerne. Afbryd negativ (sort) kabel først. Vær sikker på at skrenøglen ikke rører metaloverfladen eller nogle af de to batterikabler, da det kan medføre skader i det elektriske system. (kortslutning)

BATTERI (FIG. 1-SAMLING)

1. Løft sædet og sæt batteriet tilbage i traktoren således at polerne sidder i højre side af traktoren.
2. Placer batteristængerne i skruehullerne.
3. Placer en 1/4" plastskive, en 1/4" låseskive og en 1/4" møtrik oven på hinanden.
4. Positionen for konsolen der holder batteriet nede, skal være i venstre udkant af batteriets top (modsat polerne).
5. Placer konsolen i åbningerne i batteristængerne i hver ende af batteriet.
6. Stram møtrik for at sikre batteriet.
7. Tilslut positiv (rødt) batterikabel til (+) polen på batteriet med en 1/4" bolt og en 1/4" møtrik.
8. Instalér kabelindgang oven på positiv (rød) batteri-pol.
9. Tilslut negativ (sort) kabel til negativ (-) pol med en 1/4" bolt og en 1/4" møtrik.

FIG. 1-SAMLING

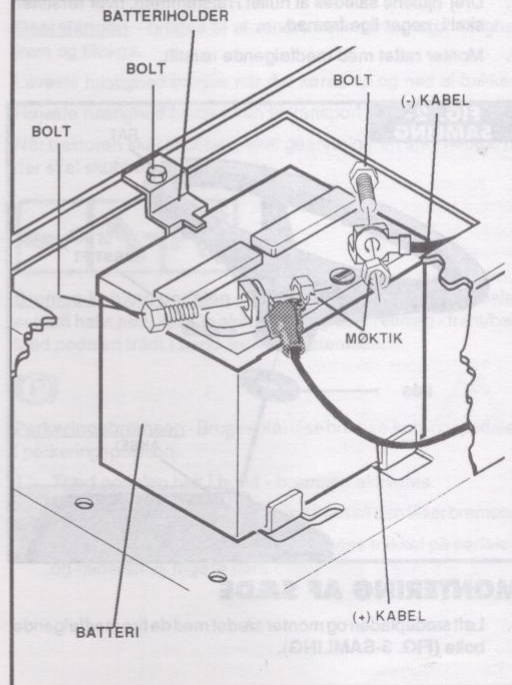

Vær opmærksom på, at konsolen der holder batteriet plads ikke rører batteripolerne. Afbryd negativ (sort) kabel først. Vær sikker på at skrenøglen ikke rører metaloverfladen eller nogle af de to batterikabler, da det kan medføre skader i det elektriske system. (kortslutning)

AFMONTERING AF BATTERI

1. Løfte sædet og afbryd det negative (sorte) batterikabel.
2. Fjern kabelindgangen fra positiv batteripol og afbryd positiv (rød) batterikabel.
3. Løsne 1/4" møtrik så meget, at batteristængerne kan fjernes.
4. Fjern batteriet fra traktoren.

MONTERING AF RAT

1. Drej hjulene således at hullet i ratstammen, hvor rørstiften skal i, peger lige fremad.
2. Monter rattet med medfølgende rørstift.

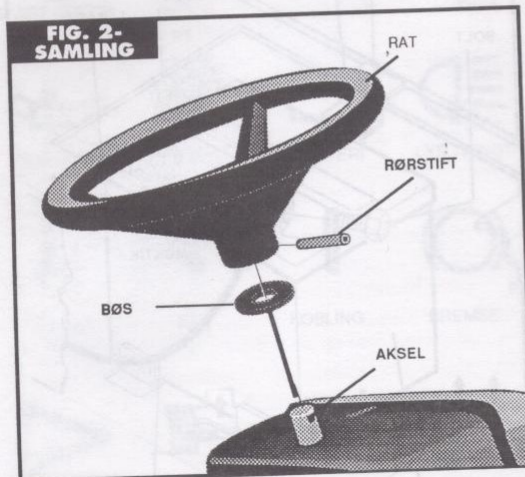

MONTERING AF SÆDE

1. Løft sædepladen og monter sædet med de fire medfølgende bolte (FIG. 3-SAMLING).

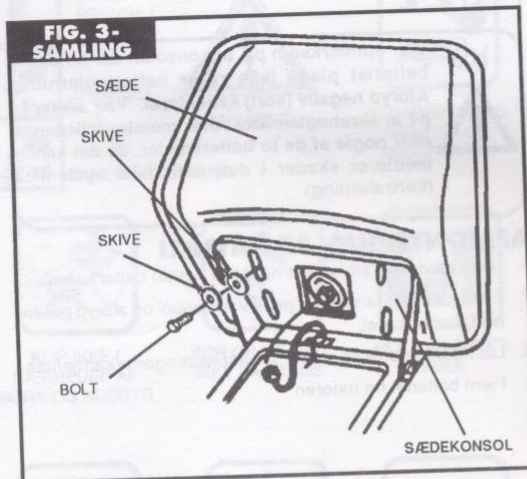

OPBEVARELSE AF UDKASTERSKÆRM UNDER TRANSPORT

For transportformål kan udkasterskærmen trækkes op og sættes fast med et kabel. Gør følgende for at placere udkasterskærmen i den funktion den skal være under brug efter transport.

1. Tag fat i ende på udkasterskærmen.
2. Skær plastkablet over.
3. Placer udkasterskærmen i funktionshøjde.



Brug ikke klipperen uden at udkastningsskærmen er på plads. En kørende klipper kan være farlig hvis du ikke er forsigtig. Vær opmærksom ved kørsel på bakker eller stigninger og undgå at du tipper eller mister kontrol.

SERVICE CHECK PÅ MOTOR

1. Traktoren placeres vandret.
2. Løft motorhjelm, som er fjederbelastet. Vi anbefaler forsigtighed når hjelmen løftes, for at undgå skader på motoren, hold tillige børn og andre udvedkommende væk ved denne operation.
3. Check oliestand. Der påfyldes olie til påfyldningens nederste kant. **DER ER IKKE OLIE PÅ MOTOREN PÅ EN NY MASKINE.**
4. Vær sikker på at tændrørskablet er monteret.
5. Fyld benzin på tanken. Det tilrådes at der anvendes blyfrit benzin. NB. Brug aldrig olieblandet benzin, eller gammelt benzin.
6. Fyld aldrig benzin på en varm motor.

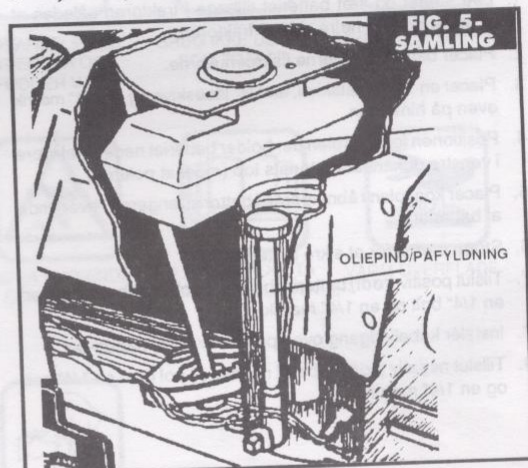

SERVICE CHECK PÅ TRAKTOR

1. Efterspænd alle bolte og møtrikker.
2. Efterspænd alle knivbolte på klipperen.
3. Efterse om der er korrekt og ens dæktryk i alle hjul. Det korrekte dæktryk er 13 PSI.

Hold klippeagregatet rent. Afklippet græs kan sætte sig fast under klippeagregatet p.g.a. dets konsistens. Dette græs bør fjernes efter endt klipping. Fjern tændingsnøglen og afbryd tændrøret før de renser klippeagregatet for græs. Det gøres nemmest ved at afmontere klippeagregatet (se afmontering af klippeagregatet). Fjern snavs og rengør motoren med en børste.



BEMÆRK: Kør **ALDRIG** uden udkasteren.

BEJENINGSFUNKTIONERNE

FIG. 1-BETJENING viser betjeningsknapperne og Deres funktioner.



Gaskontrol regulerer motor - og knivomdrejninger og bruges til at give choker ved start. Motoren bør altid løbe for højeste omdrejningstal ved klipping af græs. **BEMÆRK:** Det kan være nødvendigt at skubbe gaskontrollen lidt til siden for at få den i startposition.



Tændingsnøglen - Bruges til start/stop af motoren og tænd/sluk af lys. Drej nøglen til 4. position for at start motoren. Når nøglen slippes, returnerer den til 3. position. For at tænde lyset drejes nøglen til 1. position. Husk altid at fjerne nøglen, når De forlader Mini-Trac'en.

Amperimeter - Lyser når motoren er startet. **SKAL** lyse hele tiden, for at vise at batteriet bliver ladet op. Hvis den ikke lyser er der fejl, og batteriet vil blive afladet.



Gearstangen - bruges til at ændre køreretning og hastighed frem og tilbage.

Laveste hastighed bruges når der køres op og ned af bakker.

Højeste hastighed bruges kun til transport fra a til b.

Når traktoren skal skubbes, skal gearvælgeren stå i neutral og der skal skubbes langsomt.



Bremse-kobling pedalen - har dobbeltfunktion. Hvis pedalen er trådt halvt ned, kan De skifte gear og/eller retning - frem/bak. Med pedalen trådt i bund aktiveres bremsen.



Parkeringsbremsen - Bruges til at låse bremse-koblingspedalen i parkeringsposition.

1. Træd pedalen helt i bund - bremsen aktiveres.
2. Skub parkeringsbremsepedalen frem så den låser bremsen.
3. For at løsne parkeringsbremsen, øges trykket på pedalen, og fjederen vil frigøre den.

FIG. 1-BETJENING

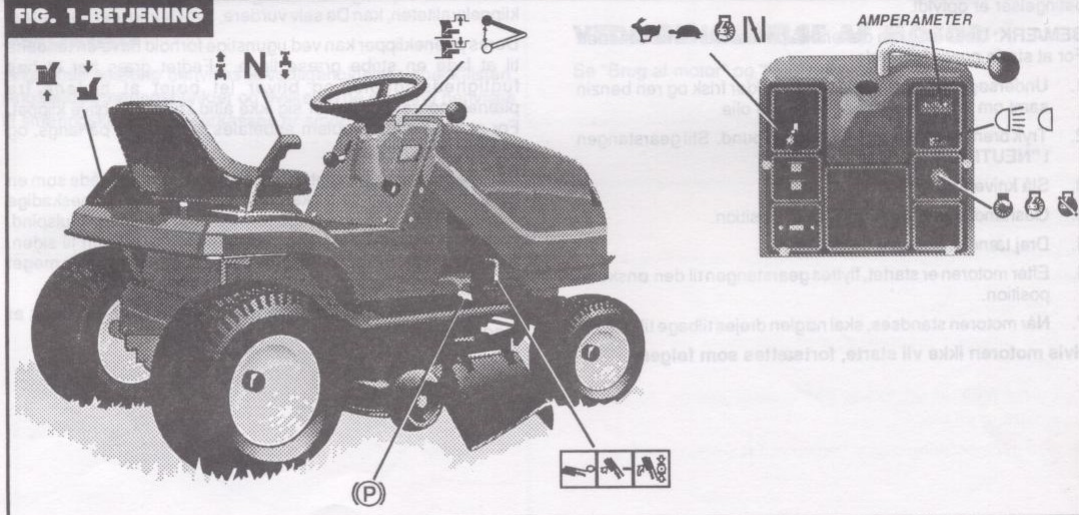



JUSTERING AF KLIPPEHØJDE- Håndtaget til at hæve og sænke klippebordet bruges til at bestemme klippehøjden. Når håndtaget er i bund klippes der i laveste klippehøjde. For hvert klik ændres klippehøjden med ca. 12 mm.

1. Hold om håndtaget med venstre hånd og løft langsomt til du hører et klik, nu er klippehøjden ændret med ca. 12 mm pr. klik.
2. Når klippebordet skal sænkes løftes ganske langsomt med venstre hånd samtidig med at der trykkes på trykknappen for enden af håndtaget. Nu kan klippebordet sænkes til den ønskede klippehøjde.



Kør aldrig med motoren indendørs eller i dårligt ventileret område. Motorens udstødning indeholder Carbon Monoxide, en dødelig gas som ikke kan lugtes.

Hold hænder, fødder, hår, og løst tøj væk fra kørende dele på motor eller traktor.

ADVARSEL - Temperaturen på lyd-dæmperen og området omkring denne kan blive meget høje. Undgå derfor at komme i nærheden af disse områder.

FØR START AF MOTOR UNDESØGES OLIESTANDEN

VIGTIGT: Deres plæneklipper har 3 afbrydningskontakter. En til bremse/koblingsmekanismen, en ved til- og frakoblingshåndtaget, og en i sæddet. Ved start af motor skal bremse/koblingspedalen være helt i bund og til- og frakoblingshåndtaget være slået fra for at aktivere afbrydningskontakten. Motoren vil ikke starte med mindre disse betingelser er opfyldt.

BEMÆRK: Undersøg om der er olie på motoren før De starter. For at starte gøres følgende:

1. Undersøg om benzintanken indeholder frisk og ren benzin samt om krumtaphuset er fyldt med olie.
2. Tryk bremse/koblingspedalen helt i bund. Stil gearstangen i "NEUTRAL" position.
3. Slå kniven fra.
4. Gashåndtaget stilles i "START" position.
5. Drej tændingsnøglen til "START".
6. Efter motoren er startet, flyttes gearstangen til den ønskede position.
7. Når motoren standses, skal nøglen drejes tilbage til "OFF".

Hvis motoren ikke vil starte, fortsættes som følger:

1. Sikre Dem, at tanken kun indeholder frisk og ren benzin.
2. Undersøg om benzinhanen er åben.
3. Sikre Dem, at tændrøret er spændt fast på motoren og tændrørsledningen er forbundet med tændrøret.
4. Justering af karburatoren kan være nødvendigt (se betjenings- og vedligeholdelsesvejledningen for motor).

Hvis motoren er "død" fortsættes som følger:

1. Undersøg om batteriet virker.
2. Sørg for, at bremse/koblingspedalen er helt presset i bund og knivene er slået fra.
3. Undersøg den sikring der sidder på den røde åbning på tændingskontakten.
4. Undersøg om sikkerhedskontakten er forbundet med tilkoblingswiren.

BETJENING AF DERES PLÆNEKLIPPER

Sæt Dem bageligt på sædet og start motoren. Efter, at motoren er startet, trædes bremse/koblingspedalen halvt ned, og det sættes i gear for at få plæneklipperen i gang. Indtil De bliver fortrolig med plæneklipperen tilrådes pedalen i bund, stop helt op, og skift til det ønskede gear. Det tilrådes, at De første gang kører med knivene slået fra og lærer at starte, stoppe, dreje og skifte gear.

Når De er blevet fortrolig med plænetraktoren, kan der skiftes til et højere gear. Herefter kan knivene slås til.

For at stoppe motoren drejes tændingsnøglen til "OFF" position.

GODE RÅD OM KLIPNING

Motoren bør køre med højeste omdrejninger. Hastigheden kontrolleres af gearret og gashåndtaget. Fremadgående hastighed bør koordineres med græstypen og den ønskede finhed af klipningen. Jo finere klipning, jo langsommere hastighed. Ved lettere klipning kan hastigheden øges. Ved at se på klippekvaliteten, kan De selv vurdere, hvor hurtigt der kan køres.

Deres plæneklipper kan ved ugunstige forhold have en tendens til at lade en stribe græs ligge. Fedtet græs har et højt fugtighedsindhold, og bliver let bøjet af hjulene fra plæneklipperen, og rejser sig ikke altid i tide til at blive klippet. For at klare dette problem anbefales det at køre på langs, og derefter på tværs.

Hjulene bliver trukket af et differentiale på samme måde som en bil. Dette muliggør små skarpe sving også uden at beskadige græsplænen. Ved ugunstige forhold, kan der laves hjulspind. Hvis et af hjulene ikke taget ved, kan De læne Dem til siden, hvorefter hjulet vil tage ved igen. Deres plæneklipper er meget manøvreduktig og kan nemt bakke ud af blindgyder.

BEMÆRK: Slå altid knivene fra før De bakker, og husk at ligge bagud.

VEDLIGEHOLDELSE

	EFTER 5 TIMERS BRUG FØR BRUG	EFTER BRUG	EFTER BEHOV	HVER MÅNED	FOR HVER 25 T BRUG	FOR HVER 50 T BRUG	FØR BRUG	TIL VINTER OPBEVARRING
Motorolie		•					•	
Olieskift		•			•		•	
Batteri					•		•	•
Vask og rens luftfilter					•		•	
Rens tændrør						•		
Tjek dæktryk							•	
Efterspænd skruer og bolte						•		•
Efterse for skader						•		•
Vask klipper			•					•
Vask traktor				•				•
Juster trækrem						•		
Juster bremsler						•		
Juster klipperrem						•		
Smør rat aksel						•		
Smør styrgear						•		
Smør spindel						•		
Smør forhjulslejer						•		
Smør centerbolt						•		

VEDLIGEHOLDELSE OG OPBEVARRING

SMØRING

Angående smøring henvises til vedligeholdelses check-listen. Angående smøringspunkter og hvilken type smøring henvises til smøringskømaet. Gearkassen er smurt for livstid.

VEDLIGEHOLDELSE AF MOTOR

Se "Brug af motor" og "Vedligeholdelse"



UDSKIFNING AF PÅR
Der er ikke nødvendigt at fjerne påringsen når der skal skiftes pår.
1. Løft motorhjelm.
2. Drej låningen 1/4 omgang mod uret, mens De holder på pår.
3. Påren trækkes ud forsed ikke at støve den ud. Tjek den nye pår på plads.
4. Ved genmontering drejes låningen 1/4 omgang mod uret.

SMØRINGSSKEMA

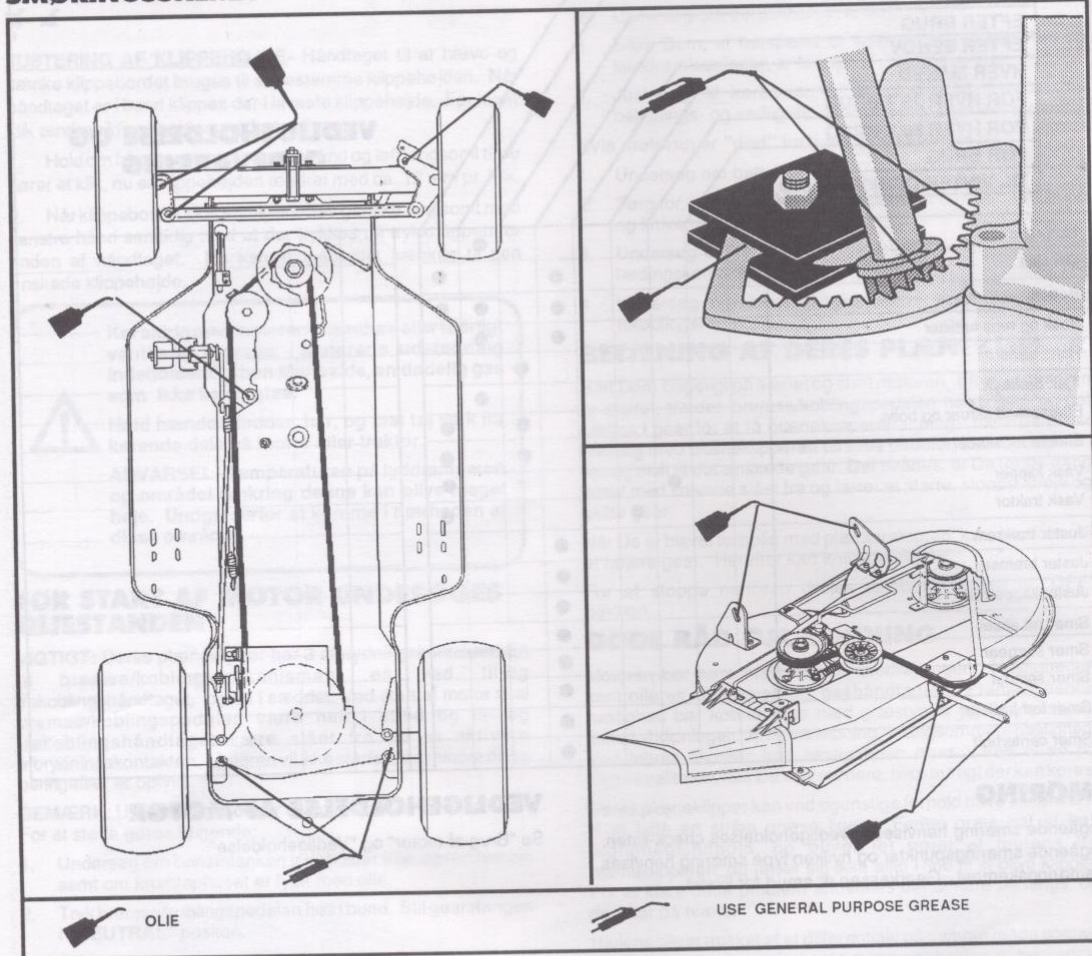

UDSKIFNING AF PÆRE

Der er ikke nødvendigt at fjerne lytteglasset når der skal skiftes pære.

1. Løft motorhjelmen.
2. Drej fatningen 1/4 omgang mod uret, mens De holder på pæren.
3. Pæren trækkes ud, forsøg ikke at skrue den ud. Tryk den nye pære på plads.
4. Ved genmontering drejes fatningen 1/4 omgang med uret.

**FIG. 2-
VEDLIGEHOELSE**

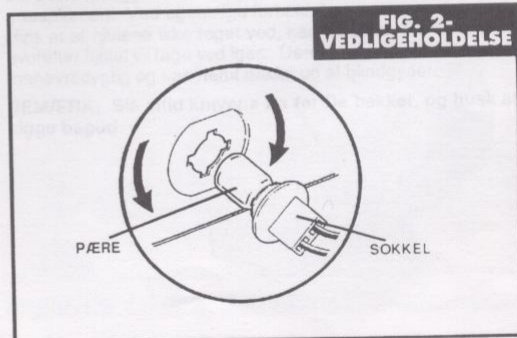

OLIEDRÆNING

1. Placer en oliebakke under olieaftapningshanen. **NB:** Brugeren har mulighed for at tilslutte en vinylslange til olieaftapningshanen for at få den brugte olie drænet til opbevaring.
2. Drej olieaftapningshanen imod uret og træk for at dræne olien. Fjern oliepinde og olieproppen og fyld krumtaphuset som anvist i "Brug af motor" og "Vedligeholdelse".
3. For at lukke olieaftapningshanen skubbes og drejes med uret. Fjern oliepinde og olieproppen og fyld krumtaphuset som anvist i "Brug af motor" og "Vedligeholdelse".
4. Genmonter olieprop og oliepinde.

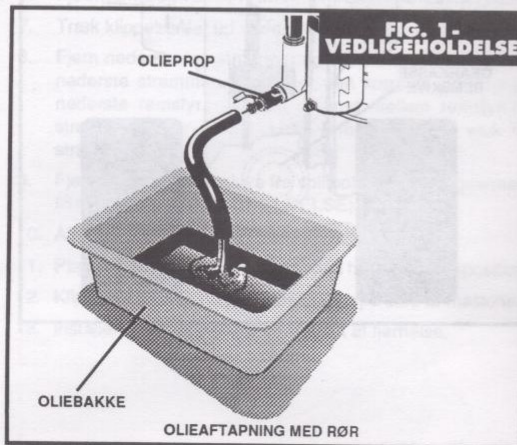
**VEDLIGEHOELDELSE AF TÆNDRØR**

Rens tændrøret for sod og voksaflejring med jævne mellemrum. Korrekt elektrodeafstand er 0,7 mm.

LUFFILTER VEDLIGEHOELDELSE

Luffilter skal renses og/eller skiftes efter 25 timers brug ved normale arbejdsbetingelser. Angående rengøring af luffilter (se "Brug af motor" og "Vedligeholdelse").

VEDLIGEHOELDELSE AF BATTERI

Undersøg akkumulatorens syreindhold med jævne mellemrum. Hvis det er under "mærket", skal der fyldes destilleret vand på. **DER MÅ IKKE FYLDES AKKUMULATORSYRE PÅ.**

Hvis motoren ikke vil starte ved normal startprocedure, vil gentagne forsøg tappe batteriet for strøm, og måske beskadige tændingen. Undersøg tændning og brændstofsystelet.

Batteriet skal holdes rent. Hvis det øverste af batteriet er blevet smavset eller fedtet, fjernes batteriet fra kassen og rengøres. Batteriet kan renses i en mild blanding af natron og vand. Pensel blandingen på efter at have sikret, at kontaktpropperne er lukket for at undgå, at blandingen skal komme ind i batteriet. Lad blandingen virke i nogle minutter og vask det bagefter af i vand og tør det. Hvis batteripolerne er ætset, renses de med en børste og polerne beskyttes med en konsistensfedt. Vær omhyggelig med at placere batteriet på det samme sted igen, og forbinde batterikablerne korrekt (rød til positiv, sort til negativ).

Vedligeholdelse af batteriet vil forlænge batteriets levetid. Ved udskifning af batteriet benyttes samme mærke og størrelse (se reservedelssektionen).



DET BÅG FRA VÆNSTRE SIV

REMSTYR

Plæneklipperen er udstyret med remstyr, som sidder ved siden af motorremskiven og remskiven for gearkassen. Remstyrerne er fastgjort til chassisrammen. Remstyrerne flyttes ved at løsne møtrikken før udskiftning af remmene. Efter udskiftning af remmene bør der være 1/16" luft mellem remstyr og rem. FIG. 4-VEDLIGEHOELDELSE.

UDSKIFTNING AF DRIVREM

1. Afmonter klippebordet.
2. Aktiver parkeringsbremsen.
3. Vær opmærksom på remstrammerrullen og remstyret, før du løsner bolten i remstrammerrullen.
4. Løsn remstyret til motorremskiven.
5. Afmonter remmen fra gearkassen ved at rulle remmen over remskiven.
6. Afmonter remmen fra motoremskiven og monter ny ORIGINAL TRÆKREM.
7. Genmonter remstyret på motorremskiven.
8. Drivremmen justeres til sidst.
9. Husk at spænde remstyr og remstrammerrulle når det er flyttet tilbage på sin oprindelige plads.

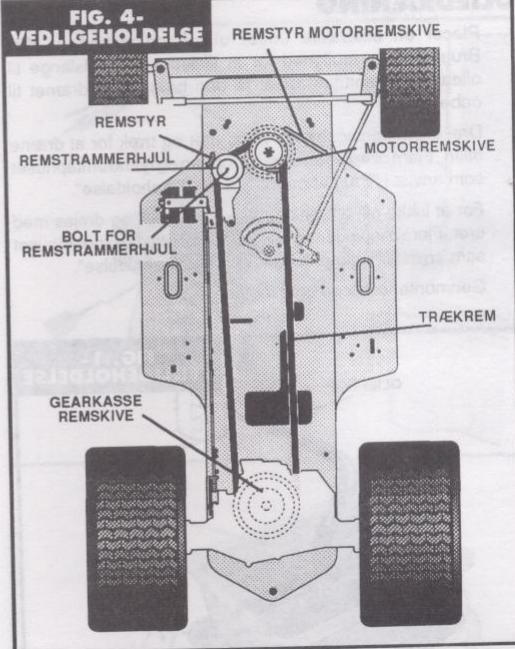

UDSKIFTNING AF PÅRE

Der er ikke nødvendigt at fjerne tylglasset når der skiftes påre.

1. Løft nutshjælmen.
2. Drej fatningen 1/4 omgang mod uret, mens De holder på påren.
3. Påren trækkes ud, forsøg ikke at skive den ud. Tryk på nye påre på plads.
4. Ved genmontering drejes fatningen 1/4 omgang med uret.

FJERNELSE AF KLIPPEBORD

1. Parker traktoren på en flad overflade, sluk for motor og træk håndbremsen.
2. Sæt koblingspedalen til frakoblingsposition. Sæt klippehøjden i laveste position.
3. Drej forhjulene til venstre så meget at der kan trækkes ud under højre forhjul.
4. Fjern splitbolt fra klippebordets trækstang forrest på klippebordet. Fjern trækstang og højdeindstillingens trækkrog.
5. Fjern hårnål og låseskive fra højre bagerste hævningsarm.
6. Fjern hårnål og låseskive fra venstre bagerste hævningsarm.
7. Træk klippebordet ud under traktoren.
8. Fjern nederste remstrammer og lad trækremmen glide af nederste strammerulle. Noter den korrekte position på nederste remstyr. Korrekt afstand mellem remstyr og strammerulle er 1/16". Løsn remstyr og drej væk fra strammerulle.
9. Fjern hårnål og låseskive fra splitbolt på tilkoblingsarmen. (Se FIG. 5B-VEDLIGEHOLDELSE)
10. Afbryd koblingsfjederen fra tilkoblingsarmen.
11. Placer klippehøjdejusteringen i den højeste klippeposition.
12. Klippebordet kan nu skubbes ud i højre side af maskinen.
13. Installering af klippebord er modsat af fjernelse.

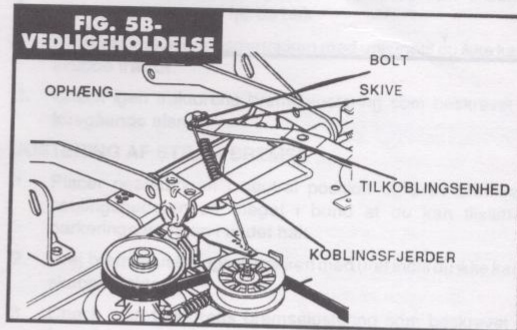
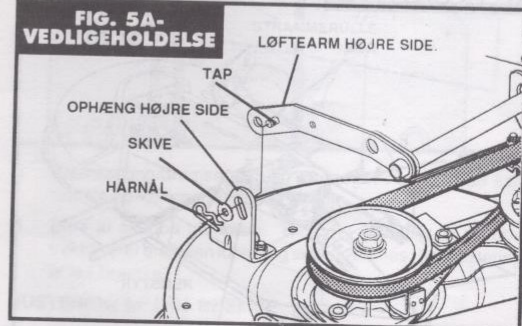
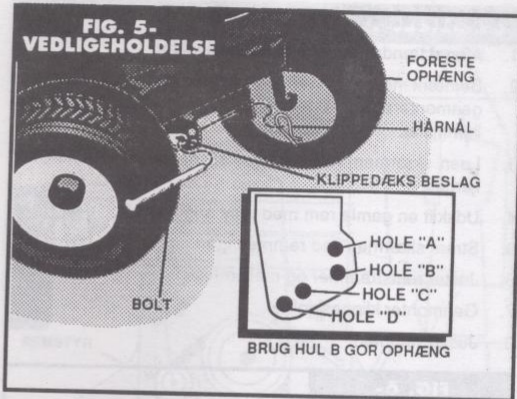

BREMSJUSTERING

Denna plantraktor er udstyret med en elektrisk skivebremse monteret på gearkassen.

Check af bremsefunktion:

1. Sæt traktoren på en flad plan overflade og sluk motoren.
2. Placer gearstang i neutralposition.
3. Tryk koblingsbremsepedalen så meget i bund at du kan høre/parkeringsbremsen færdig. Parkeringsbremsen har 5 hakker med nr. 1 i toppen.
4. Prøv at skubbe traktoren. Hvis du ikke kan dette er bremsefunktion og skal justeres. Se "Justering af strengbremser".

VEDLIGEHOLDELSE

UDSKIFNING AF KNIVREM

1. Afbryd tændrøret og fjern klippeskjoldet.
2. Bemærk mellemhjul remstrammerens position så den kan genmonteres efter udskifningen af knivremmen. Løsn mellemhjulet.
3. Løsn skærmen ved remmen så meget at remmen kan fjernes.
4. Udskift en gamle rem med en ny original rem.
5. Stram skærmen ved remmen igen.
6. Juster remstrammer og mellemhjulet.
7. Genmonter klippeskjoldet.
8. Juster remmen.

**FIG. 6-
VEDLIGEHOLDELSE**

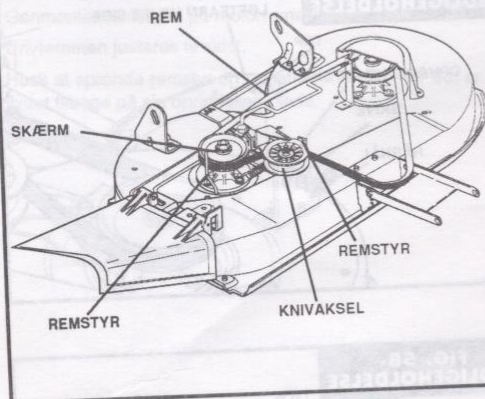

UDSKIFTNING AF KNIVREM

Knivene skal være skarpe og afbalanceret for at arbejde bedre. Knivene bør have den korrekte højde for at give en tilfredsstillende klipning af græsset. Luftstrømmen, hvirvelvinden, bliver skabt af vinkelspiden på kniven (**FIG. 7- VEDLIGEHOLDELSE**). Det er denne luftstrøm, som rejser græsset og efter klipning slynger det ud af sideudkastet. Derfor skal man ved slibning af knivene være omhyggelig for ikke at ødelægge balancen i kniven. Hvis det ikke er muligt at slibe kniven og samtidig bevare balancen, anbefales det at udskifte den.

VIGTIGT: Stop motoren, afbryd tændrørsledningen og undersøg knivene efter de er stoppet, hvis de har ramt et ubøjeleg objekt. For at afmontere knivene gøres følgende:

1. Afbryd tændrørsledningen og fjern skjoldet.
2. Med en 9/16" skruenøgle fjernes skruerne på knivene.

BEMÆRK: SKRUEPÅ KNIVEN SKAL VÆRE FASTSPÆNDT.

3. Monter klippeaggregatet og sæt sikkerhedswiren på kroge under chassiset samt monter tændrørsledningen.

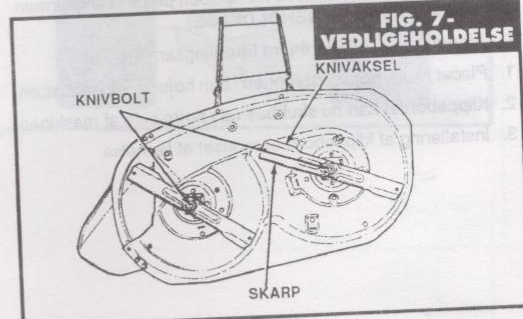

Benyt handsker når De skifter knivene. De er skarpe. Når De monterer de nye eller reparerede knive, skal det gøres i den rigtige rækkefølge. Knivskæret skal være nederst (tættest på græsset).

Under hovedrammen er der 2 v-remme. De overfører trækket til henholdsvis baghjulene og knivene.

På plæneklipperen er der et til- og frakoblingsaggregat og et til justering af klippehøjden. Før De foretager evt. justering, er det nødvendigt, at De forstår funktionen af bremse, kobling og bremse/koblingspedalen. Ved kobling skal De kan træde pedalen delvist ned, mens den ved bremsning skal helt i bund. Justering af remmen til klippeaggregatet og bremsen skal samordnes/synkroniseres, så De sikrer Dem, at bremsen ikke virker før koblingen er fri. En forkert justering af bremsen kan få plæneklipperen til at holde stille uden at være koblet ud. Dette vil kunne skade transmissionen.

For at udskifte drivremmen er det nødvendigt at afmontere klippeskjoldet. For alle øvrige justeringer, er det ikke nødvendigt at afmontere klippeskjoldet, men ved flere justeringer, er det mere behageligt og nemmere, hvis det er afmonteret.



Ved justering og/eller reparationer, hvor De skal løfte plæneklipperen mere end 0,5 m. over jorden skal De tage flg. Forholdsregler.

1. Tøm benzintanken og lad motoren køre indtil karburatoren er tom.
2. Fjern batteriet.

JUSTERING AF DRIVREM

Drivremmen bliver holdt stram af fjederen på pedalen. Hvis drivremmen er korrekt justeret, skal pedalen, i fri position, have samme stilling som vist (FIG. 1-JUSTERING). Hvis remmen skal justeres gøres det på flg. måde.

1. Afbryd tændrøret.
2. Sæt parkeringsbremsen i 3. hak.
3. Løsn skruen på koblingsmellemhjulet.
4. Hvis pedalen er for langt fremad, skubbes remstrammerhjulet ind mod motorremskiven. Hvis pedalen er for langt bagud, skubbes remstrammerhjulet væk fra motorremskiven.
5. Stram skruen i remstrammerhjulet. **BEMÆRK:** Remholderen bør pege hen imod punktet, hvor hovedrammen møder trinbrættet FIG. 1-JUSTERING.
6. Slip pedalen, og kontroller om det er korrekt, ellers justeres igen.
7. Kontroller bremsen.
8. Forbind tændrøret.

BREMSEJUSTERING

Denne plænetraktor er udstyret med en justerbar skivebremse monteret på gearkassen.

Check af bremsefunktion:

1. Stop traktoren på en hård plan overflade og sluk motor.
2. Placer gearstang i neutral position.
3. Pres kobling/bremsepedalen så meget i bund at du kan tilslutte parkeringsbremsen i første hak. Parkeringsbremsen har 5 hakker med nr. 1 i toppen.
4. Prøv at skubbe traktoren. Hvis du ikke kan dette er bremsen for stram og skal løsnes. Se "Justering af stram bremse".

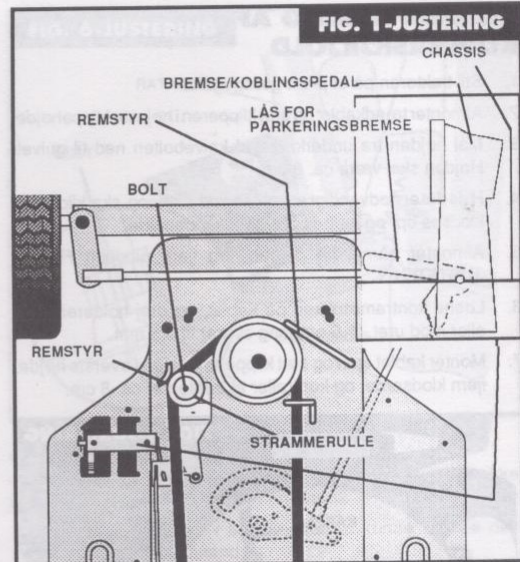

5. Pres kobling/bremsepedalen så meget i bund at du kan tilslutte parkeringsbremsen i 4. hak.
6. Prøv at skubbe traktoren. Hvis det er muligt at skubbe traktoren er bremsen for løs og skal strammes. Se "Justering af løs bremse".

JUSTERING AF LØS BREMSE

1. Placer gearstangen i neutral position og pres bremse/koblingspedalen så meget i bund at du kan tilslutte parkeringsbremsen i fjerde hak.
2. Drej bremsejusteringsmøtrikken med uret indtil du ikke kan skubbe traktor.
3. Check igen traktorens bremsejustering som beskrevet i foregående afsnit.

JUSTERING AF STRAM BREMSE

1. Placer gearstangen i neutral position og pres bremse/koblingspedalen så meget i bund at du kan tilslutte parkeringsbremsen i andet hak.
2. Drej bremsejusteringsmøtrikken med uret indtil du ikke kan skubbe traktor.
3. Check igen traktorens bremsejustering som beskrevet i foregående afsnit.



HØJDEJUSTERING AF KLIPPERSKJOLD

1. Stil traktoren på et plant garagegulv.
2. Afmonter tændkablet og sæt klipperen i højeste klippehøjde.
3. Mål højden fra underkante af knivebolten ned til gulvet. Højden skal være ca. 8 cm.
4. Hvis det er nødvendigt at foretage en justering, skal klipperen klodses op, og sættes i laveste klippehøjde.
5. Afmonter hårnål fra pindbolt og fjern pindbolt FIG. 3-JUSTERING.
6. Løsne kontramøtrikken på kablet, og drej holderen med eller mod uret. 1,5 omgang svarer til 3,5 mm.
7. Monter kablet igen og sæt klippehøjden op i øverste højde, fjern klodserne, og kontroller at højden er ca. 8 cm.

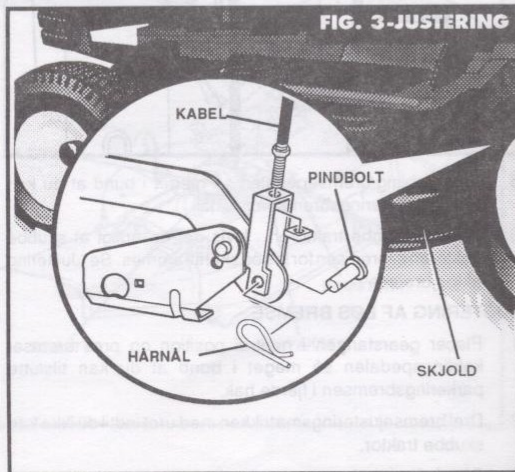

AFRETNING AF KLIPPEBORD

Inden der laves nogen form for afretning af klippebord kontrolleres dæktrykket i alle 4 hjul. Anbefalet lufttryk er ca 13 PSI.

Chassiset på plænetraktoren skal være vandret. Hvis chassiset ikke er vandret kan det skyldes at de to udvendige akselmonterings skrue er for stramme. De 2 udvendige skrue skal være så løse at frontakslen kan drejes. **NB:** Center-bolten må ikke løsnes.

Afretning af klippebord kan foregå fra for til bag og fra side til side. Juster altid afretning fra for til bag først.

1. Parker traktor på en jævn overflade, f.eks. en asfalteret eller garagegulv.
2. Kontroller og juster højde på klippebord som anvist i "Højdeindstilling af klippebord".
3. Placer klippebordets klippenhøjde i midterposition. **NB:** Alle justeringer skal foretages fra denne position.

JUSTERINGER AF AFRETNING FRA FOR TIL BAG:

4. Mål højden mellem kniven og underlaget både for- og bagtil. Hvis afstanden er 0 eller mindre end 1/8" mindre fortil en bagtil er det ikke nødvendigt at justere.

5. Hvis justering er nødvendig løsnes fronteccentriske monterings skrue og hvis nødvendigt drejes eccentricke justeringbolt med eller mod uret. Når rillen på den eccentricke skrue peger fremad (FIG. 4A-JUSTERING) skal fronten på traktoren være det laveste punkt. Drej begge eccentricke justeringbolte så rillerne peger i samme retning (opad og nedad). Lad altid rillerne gå i retning af fronten på traktor.

Hvis yderligere justering er nødvendig kan fronten af klippebordet hejses eller sænkes ved at flytte den eccentricke monterings skrue i en højere eller lavere position på klippebordets monteringsplade.

6. Hold fast på den eccentricke justeringsbolt med en skruetrækker mens monterings skrue spændes.

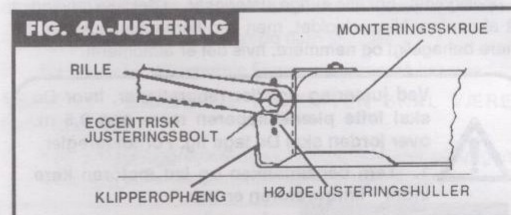

JUSTERING AF AFRETNING FRA SIDE TIL SIDE

7. Mål højden mellem kniven og underlaget både i den ene og den anden side. Hvis afstanden er 0 eller mindre end 1/8" fortil end bagtil er side til side justering ikke nødvendig.
8. Hvis justering er nødvendig løsnes den højre eccentricke monterings skrue og den eccentricke bolt drejes enten med eller mod uret efter hvad det er nødvendigt for at afrette traktoren.

Når rillen i den eccentricke bolt peger nedad er højre side af klippebordet i højeste position. Når rillen i den eccentricke bolt peger opad er højre side af klippebordet i laveste position.

9. Hold eccentricke bolt med en skruetrækker mens højre eccentricke monterings skrue spændes.

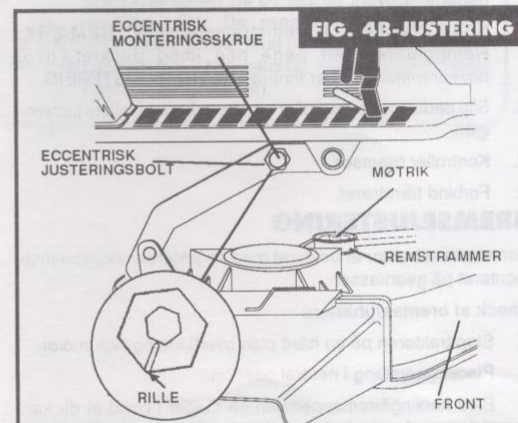

JUSTERING

JUSTERING AF KNIVREM

Når knivremmen glider af og knivene ikke vil køre med fulde omdrejninger skal knivremmen spændes.

JUSTERING:

1. Placer gearstang i frigeare.
2. Løsn styreremskivens sekskantsmøtrik. Noter remholders placering.
3. Skub styreremskiven ind mod midten **NB:** Det anbefales at styreremskiven kun flyttes en anelse.
4. Sæt remholder på plads på samme position. Stram sekskantsmøtrikken på styreremskiven.
5. For at checke justeringen køres motor med fulde omdrejninger. Start kørsel og lad knivene køre tilstrækkelig tid med fulde omdrejninger. Derefter sættes i frigeare og knivene skal stoppe inden for få sekunder og forblive stoppet. Hvis knivene ikke stopper er justeringen for stram.

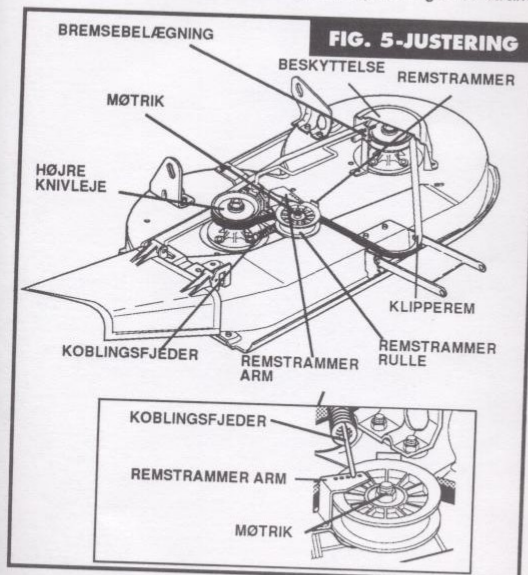

JUSTERING AF STYR

1. Fronthjulen placeres lige frem.
2. Monteringskruen i nederste leje på styreskafet løsnes let.
3. Skub det nederste leje på styreskafet frem eller tilbage efter hvad der er nødvendigt.
4. Hold lejet på den ønskede position og stram skruerne omhyggeligt.

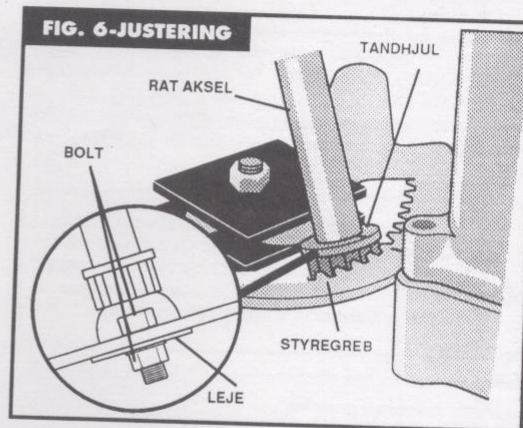

JUSTERING AF GEARSTANG

Justering af gearstangen er kun nødvendig hvis traktoren ikke står stille når gearstangen står i neutral.

1. Når traktoren står i frigeare skal du kunne skubbe den fremad uden modstand.
2. Afmonter kugleledet fra skiftearmen på gearkassen. Vær opmærksom på ikke at flytte skiftearmen.
3. Løsn møtrikken på akslen.
4. Sæt gearstangen i frigeare så den passer ud for teksten.
5. Drej kugleledet een omgang frem eller tilbage indtil gearstangen står korrekt.
6. Spænd møtrikken igen.
7. Monter kugleledet på skiftearmen igen og spænd møtrikken.
8. Til sidst afprøves om du kan skubbe traktoren frem og tilbage når gearstangen står i neutral.

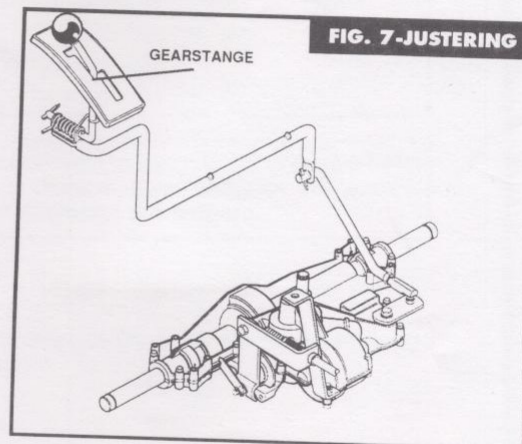

Ved slutningen af sæsonen eller hvis maskinen ikke skal anvendes i 30 dage eller mere, skal plænetraktoren forberedes til oplagring. Hvis benzin får lov til at stå ubrugt i længere tid (30 dage eller mere), kan der dannes harpikksafsætninger, som kan påvirke motorens karburator ugunstigt og bevirke, at maskinen ikke fungerer rigtigt.



Opbevar aldrig motoren med benzin i tanken indendørs eller på lukkede steder med dårlig ventilation, hvor benzindampe kan nå frem til åben ild, gnister eller tændflammer i centralvarmefyr, vandopvarmere, o.lign.

Maskinen forberedes til oplagring på følgende måde:

1. Rens maskinen grundigt.
2. Undersøg maskinen for slidte eller beskadigede dele, og spænd alle løse skruer og møtrikker.
3. Tap benzinen af tanken og lad motoren gå, indtil den går i stå, fordi den er løbet tør for benzin.
4. Medens motoren stadig er varm, udskift olien i krumta- phuset, som beskrevet "Udskiftning af motorolie" under "Vedligeholdelse" her i instruktionsbogen.

5. Afmonter tændrøret. Hæld så 0,3 dl. motorolie igennem tændrørshullet ned i cylinderen. Drej motoren flere gange for at fordele olien. Monter tændrøret.

6. Smør alle punkter, der er vist i "Smøringskemaet".

7. Afmonter batteriet (se "Afmontering af batteri" under "Vedligeholdelse" her i instruktionsbogen).

8. Rengør batteriet som beskrevet i "Vedligeholdelse af batteri" under "Vedligeholdelse" her i instruktionsbogen. Hæld rent vand på for at få syrestanden op på det korrekte niveau og oplad batteriet helt. Et afladet batteri vil fryse og kan sprænge. Anbring batteriet på et køligt, tørt sted, hvis det er muligt. Oplad batteriet natten over hver 30 dage.

9. Opbevar maskinen på et rent, tørt sted og dæk den til for ekstra beskyttelse.

For at sikre at maskinen giver maksimal ydelse næste sæson, er det en god ide at få en kvalificeret mekaniker til at udføre et årligt eftersyn på maskinen eller til at foretage de fornødne finindstillinger på den.