

DK	Betjeningsvejledning
GB	User Manual
DE	Bedienungsanleitung
FR	Manuel d'utilisation
РУС	Руководство пользователя
PL	Podręcznik użytkownika
CZ	Návod k použití
SL	Navodila za uporabo
EE	Kasutusjuhend
SV	Bruksanvisning
IT	Manuale d'uso
NL	Gebruiksaanwijzing
SK	Používateľská príručka
RO	Manualul utilizatorului
FI	Käyttöohje

HS600TG - HS600B - HS600TGE



VIGTIGT !
HUSK AT PÅFYLDE OMKRING 0,6 L
MOTOROLIE
SAE-30

IMPORTANT !
REMEMBER TO FILL ABOUT 0,6 L WITH
ENGINE OIL SAE-30
BEFORE START!



ACHTUNG !
DENKEN SIE DARAN, VOR
INBETRIEBNAHME ETWA 0,6 L
MOTORÖL (SAE-30) AUFZUFÜLLEN!

IMPORTANT !
NE PAS OUBLIER DE REMPLIR AVEC
0,6 L DE L'HUILE DE MOTEUR SAE-30
AVANT LE DEMARRAGE !

ВАЖНО!
НЕ ЗАБУДЬТЕ ЗАПОЛНИТЬ
МОТОРНЫМ МАСЛОМ OIL SAE-30
ПРЕЖДЕ ЧЕМ НАЧАТЬ!

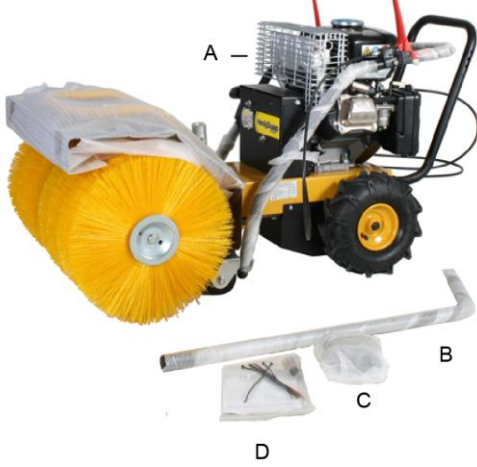
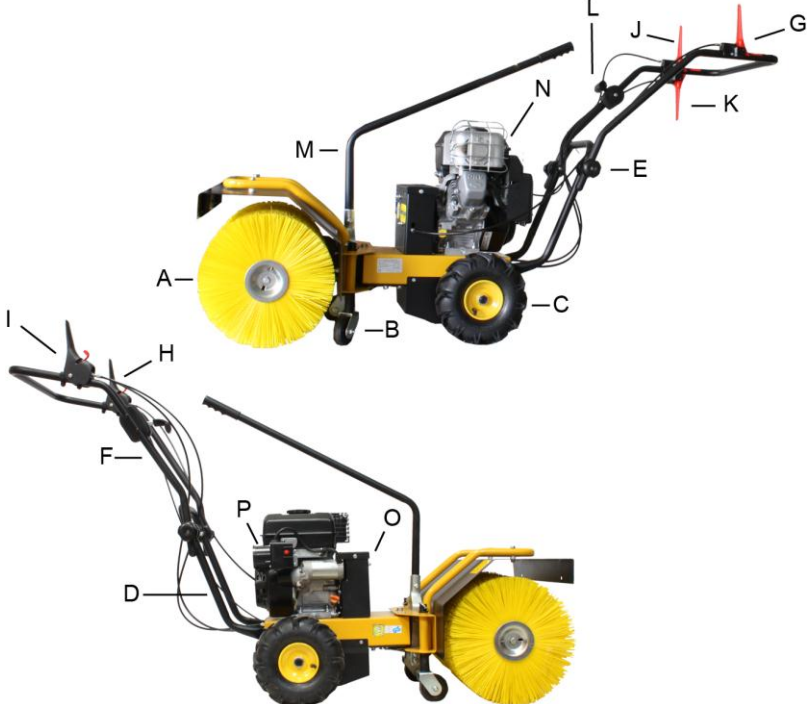
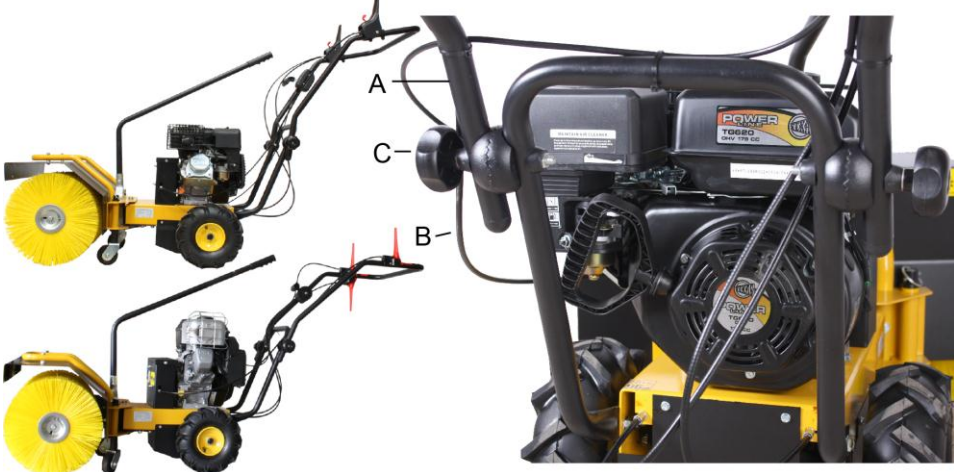
WAŻNE!
NIE ZAPOMNIJ WYPELNIC 0.6l
OLEJU SAE-30 PRZED
PRZYSTĄPIENIEM!

	<p>Figur / Figure / Abbildung / Изображение / Ilustracja / Obrázek / Slika / Joonis / Figur / Figura / Afbeelding / Obrázok / Figură / Kuva</p> <p>1</p>
	<p>Figur / Figure / Abbildung / Изображение / Ilustracja / Obrázek / Slika / Joonis / Figur / Figura / Afbeelding / Obrázok / Figură / Kuva</p> <p>2</p>
	<p>Figur / Figure / Abbildung / Изображение / Ilustracja / Obrázek / Slika / Joonis / Figur / Figura / Afbeelding / Obrázok / Figură / Kuva</p> <p>3</p>

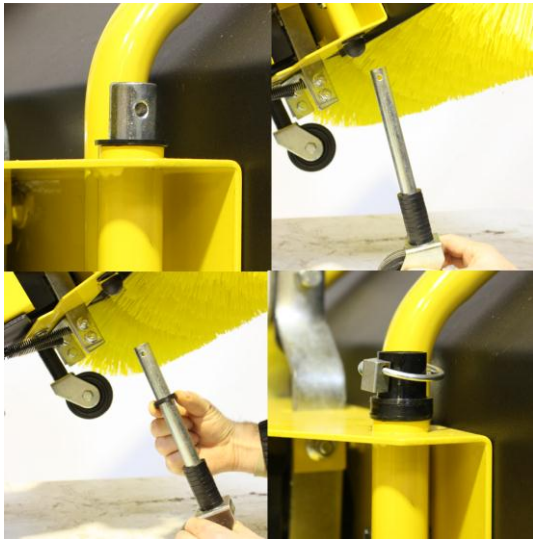
	<p>Figur / Figure / Abbildung / Изображение / Ilustracja / Obrázek / Slika / Joonis / Figur / Figura / Afbeelding / Obrázok / Figură / Kuva</p> <p style="text-align: center;">4</p>
	<p>Figur / Figure / Abbildung / Изображение / Ilustracja / Obrázek / Slika / Joonis / Figur / Figura / Afbeelding / Obrázok / Figură / Kuva</p> <p style="text-align: center;">5</p>
	<p>Figur / Figure / Abbildung / Изображение / Ilustracja / Obrázek / Slika / Joonis / Figur / Figura / Afbeelding / Obrázok / Figură / Kuva</p> <p style="text-align: center;">6</p>

DK - Original brugsanvisning

Tillykke med Deres køb af fejmaskine, som De med sikkerhed vil få meget stor glæde af, men det er vigtigt at gennemlæse denne vejledning grundigt før start. Det vil kunne forhindre mulige skader på maskinen. De bør især være opmærksomme på sikkerhedsforskrifterne, der er markeret med dette symbol



Indholdsfortegnelse

Illustrationer	2
Sikkerhedsforskrifter	5
Kassens indhold	6
Identifikation af dele	6
Montering	6
Betjening	7
Højdejustering af kost	7
Vinkeljustering af kost	8
Højdejustering af styr	8
Fejlfinding	8

Registrering af produkt / Reservedele

Registrer Deres produkt online på Mit Texas. Mit Texas findes på www.texas.dk.

Efter registrering kan Texas give Dem en endnu bedre service. Når De har registreret Deres produkt, sørger Texas for at tilknytte relevant information til produktet. Derudover kan Texas kontakte Dem med relevant information vedrørende Deres produkt.

På vores hjemmeside www.texas.dk. Finder De selv varenumre, det giver en hurtigere ekspedition.

Reservedele kan købes online på www.texas.dk eller kontakt Deres nærmeste forhandler. De finder forhandlerliste på www.texas.dk

Tilbehør: Opsamler kasse 90228000100 -

Sneskraber 90228500100



Sikkerhedsforskrifter



For at opnå den størst mulige sikkerhed, bør du **ALTID** læse betjeningsvejledningen inden du starter din maskine.



Fejemaskinen bør **KUN** anvendes af personer, der forstår og kan følge alle sikkerhedsforskrifter og betjeningsinstrukser, som er nævnt i denne betjeningsvejledning. Lad aldrig børn betjene maskinen. Hold kæledyr borte fra maskinen og sørg for, at rydde arbejdsområdet for store sten, skarpe genstande og lignende.



Lad **ALDRIG** motoren køre i lukkede rum, da udstødningsgassen indeholder kulilte, der kan medføre utilpashed og i værste fald død.



Påfyld **ALDRIG** benzin indendørs og husk at motoren skal være standset. Du må **ALDRIG** fylde benzin på en varm motor, da der er fare for antændelse. Undgå åben ild, hvor brændstof påfyldes og aftør evt. spildt brændstof, før fejmaskinen startes.



Vær altid ikklædt fornuftigt tøj og fodtøj, såsom arbejdstøj eller fritidstøj og gummistøvler. Gå **ALDRIG** med løsthængende tøj, når du bruger fejmaskinen. Fejemaskinens beskyttelseskærme må **IKKE** fjernes.



De roterende dele må **ALDRIG** berøres, medens motoren kører. Foretag **ALDRIG** justeringer, medens motoren kører, ligeledes bør fejmaskinen **ALDRIG** forlades når motoren er i gang. Tændrørshætten bør **ALTID** fjernes, inden reparationer foretages på fejmaskinen.



Check **ALTID** bolte og møtrikker før hvert brug.



Vedligehold din fejmaskine efter den anbefalede fremgangsmåde og benyt kun **ORIGINALE** reservedele. Hvis der opstår fejl på din fejmaskine, bør du **ALTID** henvende dig til din autoriserede forhandler eller serviceværksted, som er i stand til at udføre evt. reparationer på forsvarlig vis.



Check **ALTID** olieniveau på motoren, inden du bruger din fejmaskine.



Du bør **ALTID** sørge for, at enhver der benytter din fejmaskine, læser denne betjeningsvejledning grundigt, inden brug.



Anvend kun fejmaskinen på områder hvor den kan betjenes sikkert. Undgå at køre med fejmaskinen i områder hvor der er stejle bakker og hold **ALTID** begge hænder på maskinens styr når der arbejdes med den.

Kassens indhold

Figur 1:

- A. Maskine med overstyr monteret
- B. Svingrør
- C. Monteringssæt for styr
- D. Motorvejledning og betjeningsvejledning

Identifikation af dele

Figur 2:

- A. Børste
- B. Hjul for kost / justering af fejehøjde.
- C. Hjul.
- D. Understyr.
- E. Monteringssæt for overstyr. Justering af overstyr.
- F. Overstyr.
- G. Koblingsgreb – Aktivering af børster.
- H. Koblingsgreb – Bak og Aktivering af børster.
- I. Koblingsgreb – Frem.
- J. Koblingsgreb – Frem.
- K. Koblingsgreb – Bak.
- L. Gaskontrol.
- M. Svingrør.
- N. Motor (kan variere fra billede).
- O. Remskærm
- P. EI-start - 230V

Montering

Fejemaskinen er næsten klar fra fabrikken. Der skal kun monteres få ting:

1. Monter overstyrer på understyr med det medfølgende boltsæt.
Se figur 3

Forklaring figur 3:

- A. Understyr
- B. Overstyr

2. Monter svingrør, med den medfølgende bolt og møtrik.
Figur 3 del C
3. Kontroller dæktrykket på begge hjul inden brug. Korrekt dæktryk er 30 psi/2 bar. Figur 4.

Kørsel med for lavt dæktryk kan ødelægge dæk og slange !

Betjening



Inden brug følges motorvejledningens anvisninger for klargøring af motor.



Inden brug skal alle fremmedlegemer fjernes fra området. Sten, glas, grene og lignende kan skade fejmaskinen. Kontroller samtidig at bolte på fejmaskinen er efterspændt.



Kontroller oliemængden på motoren inden start.

**VIGTIGT !
HUSK AT PÅFYLDE OMKRING 0,6 l
MOTOROLIE
SAE-30 FØRSTE GANG !**

Start Motoren:

1. Åben for brændstofhanen.
2. Ved kold motor åben for chokeren.
3. Bemærk: Ved varm motor er brug af choker ikke nødvendigt.
4. Åben for fuld gas dvs. sæt gashåndtag på "start"
5. Træk forsigtigt i rekylstarteren, indtil der mærkes modstand. Træk derefter kraftigt i rekylstarteren for at starte motoren. Lad startsnoren forsigtigt glide tilbage i startposition.
6. Ved 230V, elektrisk starter. Tilslut ledning i stikkontakt og tryk start knappen. Efter motoren er startet fjern ledning fra stikkontakten.
7. Reguler chokeren, indtil motoren har en jævn motorgang.

Stop motoren:

1. Sæt gashåndtaget på minimum gas.
2. Luk for brændstofhanen.

Koblingsgreb A – Frem og Bak:

For at betjene det sorte håndtag A i fig. 5, aktiveres først omskifteren. Ved at vippe omskifteren helt mod henholdsvis højre eller venstre og dernæst presse håndtaget ned, kører fejmaskinen frem eller tilbage. For at ændre kørselsretning slip grebet og sæt omskifteren i den nye ønskede retning og hold håndtaget ned.

Koblingsgreb B – Frem:

Ved aktivering af øverste koblingsgreb B i fig. 5 kører fejmaskinen fremad.

Koblingsgreb C – Bak:

Ved aktivering af nederste koblingsgreb C i fig. 5 kører fejmaskinen baglæns.

Koblingsgreb D1 og D2 - Aktivering af børster:

- For at betjene det sorte håndtag D1 i fig. 5, aktiveres først omskifteren. Ved at vippe omskifteren helt mod højre og dernæst presse håndtaget ned aktiveres børsterne
- For at betjene det røde håndtag D2 i fig. 5, aktiveres håndtaget ved at holde det inde.

Fejmaskinen er udstyret med "dødemandsgreb", hvilket vil sige, at når grebene slippes standser børsterne og maskinen.

Højdejustering af kost

Når børsterne begynder at blive slidte, er det nødvendigt at efterjustere hvor tæt børsterne skal gå på underlaget. For at højdejustere kosten gør som vist i figur 6.:

1. Fjern låsesplit
2. Løft maskinen så kosten går fri og træk støttehjul ud
3. Fjern eller tilføj afstandsring (1 ring = ca. 5 mm)
4. Isæt støttehjul, fjern/tilføj afstandsring, fastgør med låsesplit.

(Tip: Færdiggør et hjul af gangen)

Vinkeljustering af kost

Kosten kan drejes 20 grader til hver side. Dette gøres ved, at man trykker svingrøret på fejekosten ned, drejer kosten og slipper håndtaget, så palen falder i hak.

Svingrøret er vist på Figur 2,L.

Højdejustering af styr

Indstil styret, så arbejdshøjden er optimal. Brug håndhjulene på hver side af styret.
Figur 3,C

Tekniske specifikationer

Model	HS600TG	HS600B	HS600TGE
Totalbredde (mm)	650	650	650
Arbejdsbredde (mm)	600	600	600
Tør vægt (kg)	66	66	67
Børstediameter (mm)	350	350	350
Svingbar kost (positioner)	3	3	3
Hastighed (km/t)	3	3	3
Dækstørrelse	3.00 x 10	3.00 x 10	3.00 x 10
Dæktryk (psi)	30	30	30

Fejlfinding

Problem Løsning

Motoren starter ikke:

1. Kontroller tændrør.
2. Kontroller tændrørshætten er monteret korrekt.
3. Kontroller om motoren er udstyret med en tændingskontakt.
(Denne skal være aktiveret).
4. Kontroller om motoren er udstyret med en brændstofhane.
(Denne skal være aktiveret.)

Motoren har en ujævn motorgang:

1. Kontroller at chokeren er slået fra.
2. Kontroller brændstoffet for urenheder.

Børsterne vil ikke køre:

1. Kontroller at koblingen er justeret korrekt.
2. Kontroller at remmen er stram.

Maskinen vil ikke køre:

1. Kontroller at koblingen er justeret korrekt.
2. Kontroller remmen.

Maskinen fejer ikke ordentligt:

1. Kontroller afstanden fra børsten til underlaget.

GB - Original instructions

Congratulations with your purchase of your sweeper. You will surely enjoy it, but it is important to read this manual thoroughly before you begin. This way you can prevent damage to the machine. Please pay particular attention to the safety precautions, which are indicated by this symbol:



Table of contents

Illustrationer	2
Safety precautions	10
Box Contents	11
Identification of parts	11
Assembly	11
Operation	12
Height adjustment of brush	12
Angle adjustment of brush	13
Height adjustment of handle	13
Technical specifications	13
Troubleshooting	13

Spare parts

Spare part drawings for the specific product can be found on our website **www.texas.dk**
If you find the part numbers yourself, this will facilitate more rapid service.

For purchase of spare parts, please contact your dealer.
You will find a list of dealers on the Texas website.

Accessories: Collection box 90228000100 – Snow scraper 90228500100



Safety precautions



To be as safe as possible you should ALWAYS read the User's Manual before you start the machine.



The sweeper should ONLY be used by persons who understand, and can follow all safety precautions and operating functions as included in this User's Manual. Never let children operate the machine. Keep pets away from machine, and make sure that the work area is cleared from large rocks, sharp items, etc.



NEVER let the machine run in an enclosed area since the exhaust gas contains carbon monoxide which can cause discomfort, and in extreme cases, death.



NEVER fill fuel on machine indoors, and remember the engine must be stopped. You must NEVER fill gasoline on a warm engine, since this causes risk of ignition. Avoid open fire when filling fuel on machine, and wipe off any spilled fuel before starting the sweeper.



Dress yourself in sensible clothing and footwear, such as work clothes and rubber boots. NEVER wear loose clothing when using the sweeper. The sweeper's protection guards must NOT be removed.



NEVER touch moving parts while the engine is running. NEVER make adjustments while the engine is running, and NEVER leave the sweeper while the motor is running. ALWAYS remove spark plug cap before performing repairs to the sweeper.



ALWAYS check bolts and nuts before each use.



Maintain your sweeper according to the recommended procedure, and use only ORIGINAL spare parts. If you experience problems with your sweeper you should ALWAYS contact your authorized dealer or service center, who will perform repairs in a safe and responsible manner.



Always check oil level before you use your sweeper.



You must ALWAYS make sure that anyone who uses your sweeper reads this User's Manual thoroughly before use.



Only use the machine in areas where it can be operated safely! Do not use sweeper in areas with steep slopes, and always keep both hands on the handle bars while working.

Box Contents

Figure 1:

- A. Machine with upper handle bar mounted
- B. Swing handle
- C. Mounting hardware for handle bar
- D. Engine Manual and User's Manual

Identification of parts

Figure 2

- A. Brush.
- B. Support wheel for brush / adjustment of height.
- C. Wheels.
- D. Lower handle bar.
- E. Mounting hardware for upper part of handle bar. Adjustment of handle bar.
- F. Upper handle bar.
- G. Clutch lever - Activating brush.
- H. Clutch lever - Reverse and activation of brush.
- I. Clutch lever - Forward.
- J. Clutch lever - Forward.
- K. Clutch lever - Reverse.
- L. Throttle Lever.
- M. Swing handle
- N. Engine (may vary from picture)
- O. Belt guard
- P. Electric starter - 230V

Assembly

The sweeper is almost ready assembled from the factory. Only a few items remain to be assembled:

1. Mount upper part of handle bar to lower part with the enclosed bolt kit.
See Figure 3

Explanation, Figure 3:

- a. Lower part of handle bar
- b. Upper handle bar

2. Mount swing handle with enclosed bolt and nut.
Figure 2, C.
3. Check the tire pressure on both wheels before use. Correct tire pressure is 30 psi/2 bar. Figure 4.

Use of machine with too low tire pressure, can damage the tires!

Operation



Read the instruction manual for the engine, before use.



Before using the machine, remove all foreign objects from the vicinity. Stones, glass, branches and similar items can damage the sweeping machine. Also check that all bolts are tightened.



Control oil level before starting the Engine.

**IMPORTANT !
REMEMBER TO FILL ABOUT 0,6 L WITH
ENGINE OIL SAE-30
BEFORE START!**

Start the engine:

1. Open the fuel tap.
2. On a cold engine open the choker.
Note: By a hot engine choke is not required.
3. Turn the throttle cable to "start" position.
4. Pull the recoil starter gently until you feel resistance in the rope. Then pull quickly and energetic. Do not at any time let go of the recoil starter but glide it gently back and pull again.
5. For 230V electric starter.
Plug the cord into electrical outlet and press the start button. After the engine is started remove the plug from the socket alternatively pull the recoil starter to crank the engine.
6. Regulate the choker until the engine is running smoothly.

Stop the engine:

1. Set the throttle to minimum gas.
2. Turn the fuel tap to the "off" position.

Clutch Lever A - Forward and Reverse.

To operate the black clutch lever A in Fig. 5, the control stick must first be activated. By tilting the control stick to the right or left side and then activate the black handle, the sweeper will move forward or backwards. To change direction release the lever and set control stick to the new desired direction and activate the lever.

Pay attention while reversing. It is important that the area is cleared, for any obstacle before reversing. Never reverse the sweeper against a wall, tree or any other fixed obstacle.

Clutch Lever B - Forward

Upon activation of the upper clutch lever B in Fig. 5 the sweeper runs forward.

Clutch Lever C - Reverse

Upon activation of the lower clutch lever C in Fig. 5 the sweeper runs revers.

Clutch Lever - Activation of brush.

- To operate the black brush lever D1 in Fig. 5, the control stick must first be activated. By tilting the red stick completely to the right and then push the lever down activates the brush.
- To operate the red brush lever D2 in Fig. 5, push the handle.

The sweeper is equipped with a "dead man's handle", once released the brush and drive will stop immediately.

Height adjustment of brush

When the brush becomes worn, it might be necessary to adjust the proximity of brushes to the working surface. To adjust the height of the brushes follow figure 6:

1. Remove the lock pin
2. Lift the front of the machine to free the brush and pull the supporting wheels out.
3. Remove or add the spacer ring (1 ring = approx. 5 mm)
4. Install support wheels, remove / add spacer ring, fasten with locking pin.
(Hint: Complete a wheel at a time)

Angle adjustment of brush

The brush can be pivoted 20 degrees to either side. This is done by pushing the swing handle down, turning the brush and releases the handle so the detent clicks into place.

The swing handle is shown on Figure 2, item L

Height adjustment of handle

Adjust the handle such that the working height is comfortable. Use the hand wheels on each side of the handle bar.

Figure 3, C.

Technical specifications

Model	HS600TG	HS600B	HS600TGE
Total width (mm)	650	650	650
Working width (mm)	600	600	600
Weight w/o fuel (kg)	66	66	67
Brush diameter (mm)	350	350	350
Swinging brush (positions)	3	3	3
Speed (km/h)	3	3	3
Tire size	3.00 x 10	3.00 x 10	3.00 x 10
Tire pressure (psi)	30	30	30

Troubleshooting

Problem	Solution
The engine won't start:	<ol style="list-style-type: none"> 1. Check sparkplug. 2. Check that the spark plug cap is fitted correctly. 3. Check if the motor is equipped with an ignition switch. (It must be activated) 4. Check if the motor is equipped with a fuel valve. (It must be activated)
The engine runs unevenly:	<ol style="list-style-type: none"> 1. Check that the choke has been released. 2. Check fuel for impurities.
If the brush will not run:	<ol style="list-style-type: none"> 1. Check that the clutch is adjusted correctly. 2. Check that the belt is tight.
If the machine will not run:	<ol style="list-style-type: none"> 1. Check that the clutch is adjusted correctly. 2. Check the belt.
If the machine does not sweep effectively:	<ol style="list-style-type: none"> 1. Check the distance between the brush and working surface.

DE - Übersetzung der Originalbetriebsanleitung

Herzlichen Glückwunsch zum Kauf der Kehrmaschine. Sie werden sicher viel Freude an diesem Produkt haben, es ist jedoch wichtig, dass Sie dieses Handbuch gründlich durchlesen, bevor Sie beginnen. Auf diese Weise können Sie Schäden an der Maschine vermeiden. Bitte schenken Sie den Sicherheitshinweisen besondere Beachtung. Sie sind durch dieses Symbol gekennzeichnet:

Inhaltsverzeichnis

Abbildungen.....	2
Sicherheitshinweise	15
Inhalt der Verpackung.....	16
Identifizierung der Teile.....	16
Zusammenbau.....	16
Betrieb	17
Höheneinstellung der Bürste.....	18
Drehen der Bürste.....	18
Einstellen des Lenkers.....	18
Technische Spezifikationen	18

Ersatzteile

Eine Teileliste und Explosionszeichnungen sind auf unserer Website
www.texas.dk zu finden
Wenn Sie die Teilenummern selbst ermitteln, erleichtert uns das den Service.

Für den Kauf von Ersatzteilen nehmen
Sie bitte mit Ihrem Händler Kontakt auf.

Zubehör: Sammelbox 90228000100 – Schneeschaber 90228500100



Sicherheitshinweise



Aus Sicherheitsgründen sollten Sie **IMMER** zuerst das Benutzerhandbuch lesen, bevor Sie die Maschine starten.



Die Kehrmaschine darf **NUR** von Personen benutzt werden, welche sämtliche Sicherheitshinweise in diesem Benutzerhandbuch verstanden haben und mit den Bedieneinrichtungen vertraut sind. Kinder dürfen die Maschine nicht bedienen. Tiere dürfen sich nicht in der Nähe der Maschine befinden, und der Arbeitsbereich muss von großen Steinen, scharfen Gegenständen usw. gesäubert sein.



Lassen Sie die Maschine **NIEMALS** in geschlossenen Räumen laufen, da die Auspuffgase Kohlenmonoxid enthalten, das zu Unwohlsein und im Extremfall sogar zum Tod führen kann.



Füllen Sie **NIEMALS** in geschlossenen Räumen Treibstoff in die Maschine und denken Sie daran, die Maschine vorher abzuschalten. Sie dürfen **NIEMALS** Benzin in einen warmen Motor einfüllen, da sonst die Gefahr des Entzündens besteht. Beim Einfüllen von Treibstoff in die Maschine ist offenes Feuer verboten. Wischen Sie verschütteten Treibstoff auf, bevor Sie die Kehrmaschine starten.



Tragen Sie zweckmäßige Kleidung und Schuhwerk, wie Arbeitskleidung und Gummistiefel. Die Kehrmaschine **NIEMALS** mit lose sitzender Kleidung benutzen. Die Schutzabdeckungen der Kehrmaschine dürfen **NICHT** entfernt werden.



NIEMALS bewegliche Teile bei laufender Maschine berühren. **NIEMALS** bei laufender Maschine Einstellungen vornehmen, und **NIEMALS** die Kehrmaschine verlassen, während der Motor läuft. **IMMER** den Zündkerzenstecker entfernen, bevor Sie Reparaturen an der Kehrmaschine durchführen.



Vor jedem Gebrauch **IMMER** die Bolzen und Muttern überprüfen.



Warten Sie Ihre Kehrmaschine gemäß den Wartungsanweisungen und verwenden Sie ausschließlich **ORIGINAL**-Ersatzteile. Falls Sie Probleme mit Ihrer Kehrmaschine haben, sollten Sie **IMMER** mit Ihrem autorisierten Händler oder Service Center Kontakt aufnehmen, damit Reparaturen auf sichere und zuverlässige Art durchgeführt werden können.



Überprüfen Sie stets den Ölpegel, bevor Sie die Kehrmaschine benutzen.



Sorgen Sie **IMMER** dafür, dass jeder, der diese Kehrmaschine benutzt, dieses Benutzerhandbuch vor dem Gebrauch sorgfältig durchliest.



Verwenden Sie die Maschine nur in Bereichen, in denen Sie sicher eingesetzt werden kann! Verwenden Sie die Kehrmaschine nicht in Bereichen mit steilen Hängen, und lassen Sie während der Arbeit stets beide Hände am Lenker.

Inhalt der Verpackung

Abbildung 1:

- A. Maschine mit montiertem oberem Lenker
- B. Drehlenker
- C. Montagebeschlag für Lenker
- D. Maschinenhandbuch und Benutzerhandbuch

Identifizierung der Teile

Abbildung 2

- A. Bürste.
- B. Stützrad für Bürste / Einstellung der Kehrhöhe.
- C. Räder.
- D. Unterer Teil des Lenkers.
- E. Montagebeschlag für den oberen Teil des Lenkers. Einstellen des Lenkers.
- F. Oberer Teil des Lenkers.
- G. Kupplungsgriff - Aktivieren der Bürste.
- H. Kupplungsgriff - Rückwärts und Aktivieren der Bürste.
- I. Kupplungsgriff - Vorwärts.
- J. Kupplungsgriff - Vorwärts.
- K. Kupplungsgriff - Rückwärts.
- L. Drossel.
- M. Drehlenker
- N. Motor (kann von Abbildung abweichen)
- O. Riemenschutz
- P. Elektrischer Starter - 230 V

Zusammenbau

Die Kehrmaschine ist ab Werk fast vollständig zusammengebaut. Es müssen nur noch wenige Teile zusammengebaut werden:

1. Montieren Sie den oberen Teil des Lenkers mit dem beigefügten Bolzen-Kit an dem unteren Teil. Siehe Abbildung 3

Erklärung, Abbildung 3:

- a. Unterer Teil des Lenkers
- b. Oberer Lenker

2. Montieren Sie den Drehlenker mit den beigefügten Bolzen und Muttern.
Abbildung 2, C.
3. Prüfen Sie den Reifendruck auf beide Räder vor dem Gebrauch. Der richtige Luftdruck ist 30 psi / 2 bar. Abbildung 4.

**Einsatz von Maschinen mit zu geringem Reifendruck
kann der Reifen beschädigt werden!**

Betrieb



Lesen Sie vor der Verwendung die Bedienungsanleitung für den Motor.



Entfernen Sie vor dem Gebrauch der Maschine alle Fremdkörper aus der Umgebung. Steine, Glas, Äste und ähnliche Gegenstände können die Kehrmaschine beschädigen. Vergewissern Sie sich außerdem, dass alle Bolzen festgezogen sind.



Kontrollieren Sie den Ölpegel, bevor Sie den Motor anlassen.

**ACHTUNG !
DENKEN SIE DARAN, VOR
INBETRIEBNAHME ETWA 0,6 L
MOTORÖL (SAE-30) AUFZUFÜLLEN!**

Den Motor starten:

1. Öffnen Sie den Benzinhahn.
2. Bei kaltem Motor öffnen Sie den Choke.
Hinweis: Bei warmem Motor ist der Choke nicht erforderlich.
3. Drehen Sie den Gaszug (Drosselkabel) in die "Start"-Position.
4. Ziehen Sie vorsichtig am Seilzugstarter, bis Sie einen Widerstand im Seil spüren. Ziehen Sie dann schnell und kräftig. Lassen Sie den Seilzugstarter niemals los, sondern lassen Sie ihn vorsichtig wieder einziehen und ziehen Sie erneut.
5. Für den elektrischen Starter (230 V).
Stecken Sie das Kabel in eine Steckdose und drücken Sie den Start-Schalter. Nach dem Starten des Motors ziehen Sie den Stecker aus der Steckdose. Ersatzweise ziehen Sie am Seilzugstarter, um den Motor zu starten.
6. Regeln Sie den Choke, bis der Motor rund läuft.

Den Motor stoppen:

1. Stellen Sie die Drossel auf Minimum-Gas.
2. Drehen Sie den Benzinhahn in die "Off"-Position.

Kupplungsgriff A - Vorwärts und rückwärts.

Um den schwarzen Kupplungsgriff A in Abb. 5 zu betätigen, muss zunächst der Steuerhebel aktiviert werden. Wenn Sie den Steuerhebel nach rechts oder links kippen und dann den schwarzen Griff aktivieren, fährt die Kehrmaschine vorwärts oder rückwärts. Um die Richtung zu ändern, lassen Sie den Griff los, stellen Sie den Schalter auf die neue gewünschte Richtung und aktivieren Sie den Griff.

Seien Sie vorsichtig beim Rückwärtsfahren. Es ist wichtig, dass vor dem Rückwärtsfahren alle Hindernisse aus der Gegend beseitigt sind. Fahren Sie die Kehrmaschine niemals rückwärts gegen eine Wand, einen Baum oder ein anderes feststehendes Hindernis.

Kupplungsgriff B - Vorwärts.

Beim Aktivieren des oberen Kupplungsgriffs C in Abb. 5 fährt die Kehrmaschine vorwärts.

Kupplungsgriff C - Rückwärts.

Beim Aktivieren des unteren Kupplungsgriffs C in Abb. 5 fährt die Kehrmaschine rückwärts.

Kupplungsgriff - Aktivieren der Bürste.

- Um den schwarzen Bürstengriff D1 in Abb. 5 zu betätigen, muss zunächst der Schalter aktiviert werden. Wenn Sie den roten Schalter ganz nach rechts kippen und danach den Griff nach unten drücken, wird die Bürste aktiviert.
- Um den roten Bürstengriff D2 in Abb. 5 zu betätigen, drücken Sie den Griff.

Die Kehrmaschine verfügt über einen "Totmanngriff". Beim Loslassen stoppen Bürste die Maschine sofort.

Höheneinstellung der Bürste

Wenn die Bürste abnutzt, wird es erforderlich, den Abstand der Bürste zur Arbeitsoberfläche neu einzustellen. Um die Höhe der Bürste einzustellen folgen Sie Abb. 6:

1. Entfernen Sie den Sicherungsstift
2. Heben Sie den Vorderteil der Maschine an, so dass die Bürste frei hängt, und ziehen Sie die Stützräder heraus.
3. Entfernen Sie einen Plastikring oder fügen Sie einen hinzu (1 Ring = ca. 5 mm)
4. Montieren Sie die Stützräder, entfernen Sie einen Plastikring / fügen Sie einen hinzu, arretieren Sie mit dem Sicherungsstift.

(Hinweis: Bearbeiten Sie die Räder nacheinander)

Drehen der Bürste

Die Bürste kann zu jeder Seite hin um 20 Grad gedreht werden. Dazu muss der Drehlenker nach unten gedrückt, die Bürste gedreht und der Lenker losgelassen werden, damit die Arretierung einrastet.

Der Drehlenker ist Abb. 2 abgebildet, Teil L

Einstellen des Lenkers

Stellen Sie den Lenker so ein, dass sich eine bequeme Arbeitshöhe ergibt. Verwenden Sie dazu die Handräder auf beiden Seiten des Lenkers.

Abbildung 3, C.

Technische Spezifikationen

Modell	HS600TG	HS600B	HS600TGE
Gesamtbreite (mm)	650	650	650
Arbeitsbreite (mm)	600	600	600
Gewicht ohne Kraftstoff (kg)	66	66	67
Bürstendurchmesser (mm)	350	350	350
Drehbürste (Positionen)	3	3	3
Geschwindigkeit (km/h)	3	3	3
Reifengröße	3,00 x 10	3,00 x 10	3,00 x 10
Reifendruck (psi)	30	30	30

Fehlerbehebung

Problem	Lösung
Der Motor springt nicht an:	<ol style="list-style-type: none">1. Prüfen Zündkerze.2. Prüfen, ob die Zündkerzenstecker korrekt befestigt sein.3. Prüfen Sie, ob der Motor mit einem Zündschalter ausgestattet ist. (Es muss aktiviert sein)4. Prüfen, ob der Motor mit einem Kraftstoff-Ventil ausgestattet ist. (Es muss aktiviert sein)
Der Motor läuft ungleichmäßig	<ol style="list-style-type: none">1. Prüfen Sie, ob der Choke freigegeben wurde.2. Überprüfen Sie Kraftstoff für Verunreinigungen
Wenn der Pinsel nicht ausgeführt werden:	<ol style="list-style-type: none">1. Prüfen Sie, ob die Kupplung richtig eingestellt ist.2. Prüfen Sie, ob der Gurt fest angezogen ist.
Wenn die Maschine läuft nicht:	<ol style="list-style-type: none">1. Prüfen Sie, ob die Kupplung richtig eingestellt ist.2. Überprüfen Sie den Gürtel.
Wenn die Maschine nicht effektiv zu fegen:	<ol style="list-style-type: none">1. Prüfen Sie den Abstand zwischen der Bürste und Arbeitsfläche.

FR - Traduction de la notice originale

Félicitations pour votre achat d'un balayeuse. Il vous donnera certainement satisfaction, mais il est important de lire attentivement ce manuel avant de l'utiliser. Cela vous évitera d'endommager la machine. Faites particulièrement attention aux consignes de sécurité, qui sont indiquées par ce symbole :



Table des matières

Illustration	2
Consignes de sécurité	21
Contenu de la boîte.....	22
Identification des pièces.....	22
Assemblage	22
Utilisation	23
Réglage de la hauteur de la brosse	24
Réglage de l'angle de la brosse	24
Réglage de la hauteur de la poignée	24
Spécifications techniques.....	24
Dépannage	25

Pièces de rechange

Les schémas des pièces pour ce produit sont disponibles
sur notre site Web **www.texas.dk**

Si vous trouvez vous-même la référence de la pièce, cela vous permettra d'être
servi plus rapidement.

Pour l'achat de pièces de rechange, veuillez contacter votre distributeur.
Vous trouverez la liste des distributeurs sur le site Web de Texas.

Accessoires : Collecteur 90228000100 – Pousse-neige 90228500100



Consignes de sécurité



Pour une sécurité maximale, lisez **TOUJOURS** le manuel d'utilisation avant de démarrer la machine.



La balayeuse doit être utilisée **UNIQUEMENT** par des personnes qui comprennent et peuvent suivre toutes les consignes de sécurité et fonctions décrites dans ce manuel d'utilisation. Ne laissez jamais des enfants utiliser la machine. Ne laissez pas des animaux s'approcher de la machine et assurez-vous que la zone de travail ne comporte pas de gros cailloux, d'objets coupants, etc.



Ne laissez **JAMAIS** la machine tourner dans un espace clos car les gaz d'échappement contiennent du monoxyde de carbone, qui peut provoquer des malaises et, dans des cas extrêmes, la mort.



N'ajoutez **JAMAIS** de carburant dans la machine en intérieur, et n'oubliez pas d'arrêter le moteur. N'ajoutez **JAMAIS** de carburant dans un moteur chaud pour éviter tout risque d'inflammation. Évitez d'approcher une flamme nue du moteur lorsque vous ajoutez du carburant et essuyez toute tache d'essence avant de démarrer la balayeuse.



Portez des vêtements et chaussures appropriés, par exemple des vêtements de travail et des bottes en caoutchouc. Ne portez **JAMAIS** de vêtements lâches lorsque vous utilisez la balayeuse. N'enlevez **PAS** les protections de la balayeuse.



Ne touchez **JAMAIS** les pièces mobiles quand le moteur tourne. Ne faites **JAMAIS** de réglage quand le moteur tourne et ne laissez **JAMAIS** la balayeuse sans surveillance quand le moteur tourne. Retirez **TOUJOURS** le protecteur de bougie avant d'effectuer des réparations sur la balayeuse.



Vérifiez **TOUJOURS** les boulons avant chaque utilisation.



Entretenez votre balayeuse selon la procédure recommandée et utilisez **UNIQUEMENT** des pièces de rechange d'origine. Si vous rencontrez des problèmes avec votre balayeuse, contactez **TOUJOURS** votre centre de service ou distributeur agréé qui se chargera des réparations de façon sûre et responsable.



Vérifiez toujours le niveau d'huile avant d'utiliser la balayeuse.



Assurez-vous **TOUJOURS** que les personnes qui utilisent la balayeuse lisent attentivement ce manuel d'utilisation.



N'utilisez la machine que dans les endroits où sa manipulation peut se faire en toute sécurité. N'utilisez pas la balayeuse sur des terrains en pente et gardez toujours les deux mains sur le guidon pendant l'utilisation.

Contenu de la boîte

Figure 1 :

- A. Machine avec guidon supérieur monté
- B. Poignée de rotation
- C. Matériel de montage du guidon
- D. Manuel du moteur et manuel d'utilisation

Identification des pièces

Figure 2

- A. Brosse
- B. Roue de support de la brosse/réglage de la hauteur
- C. Roues
- D. Partie inférieure du guidon
- E. Matériel de montage de la partie supérieure du guidon. Réglage du guidon.
- F. Guidon supérieur
- G. Manette d'embrayage - Actionnement de la brosse
- H. Manette d'embrayage - Marche arrière et actionnement de la brosse
- I. Manette d'embrayage - Marche avant
- J. Manette d'embrayage - Marche avant
- K. Manette d'embrayage - Marche arrière
- L. Levier d'accélérateur
- M. Poignée de rotation
- N. Moteur (peut différer de l'illustration)
- O. Garde-courroie
- P. Démarreur électrique - 230 V

Assemblage

La balayeuse est presque entièrement assemblée en usine. Il reste seulement quelques éléments à assembler :

1. Montez la partie supérieure du guidon sur la partie inférieure à l'aide du kit de boulons fourni. Voir figure 3

Explication, figure 3 :

- a. Partie inférieure du guidon
- b. Guidon supérieur

2. Montez la poignée de rotation à l'aide des boulons fournis. Figure 2, C.
3. Vérifiez la pression des pneus sur les deux roues avant de l'utiliser. Corriger la pression des pneus est de 30 psi / 2 bar. Figure 4.

Utilisation de la machine avec la pression des pneus trop faible, peut endommager les pneus!

Utilisation



Lisez le manuel d'instructions du moteur avant l'utilisation.



Avant d'utiliser la machine, retirez tous les objets gênants à proximité. Les pierres, le verre, les branches, etc. peuvent endommager la balayeuse. Vérifiez également que tous les boulons sont serrés.



Vérifiez le niveau d'huile avant de démarrer le moteur.

**IMPORTANT !
NE PAS OUBLIER DE REMPLIR AVEC
0,6 L DE L'HUILE DE MOTEUR SAE-30
AVANT LE DEMARRAGE !**

Démarrez le moteur :

1. Ouvrez le robinet de combustible.
2. Sur un moteur froid, ouvrez le starter.
Remarque : sur un moteur chaud, le starter n'est pas requis.
3. Tournez le câble d'accélérateur en position de démarrage.
4. Tirez délicatement le lanceur à rappel jusqu'à sentir une résistance sur le câble. Tirez ensuite d'un coup rapide et énergique. Ne relâchez à aucun moment le lanceur à rappel, mais rembobinez-le délicatement, puis tirez-le à nouveau.
5. Pour démarreur électrique 230 V.
Branchez le câble dans une prise électrique et appuyez sur le bouton de démarrage. Une fois le moteur lancé, débranchez la fiche de la prise ou tirez le lanceur à rappel pour mettre le moteur en marche.
6. Réglez le starter jusqu'à obtenir un régime moteur régulier.

Arrêtez le moteur :

1. Réglez l'accélérateur au minimum.
2. Mettez le robinet de combustible en position Arrêt.

Manette d'embrayage A - Marche avant et marche arrière

Pour utiliser la manette d'embrayage noire A (fig. 5), le manche de commande doit d'abord être activé. Penchez le manche de commande à droite ou à gauche, puis activez la poignée noire pour faire avancer ou reculer la balayeuse. Pour changer de direction, relâchez le levier et réglez l'interrupteur sur la nouvelle direction souhaitée, puis activez la poignée.

Faites attention lors de la marche arrière. Il est important que la zone ne présente aucun obstacle avant la marche arrière. Ne mettez jamais la balayeuse en marche arrière contre un mur, un arbre ou tout autre obstacle fixe.

Manette d'embrayage B - Marche avant

L'activation de la manette d'embrayage supérieure B (fig. 5) fait avancer la balayeuse.

Manette d'embrayage C - Marche arrière

L'activation de la manette d'embrayage inférieure C (fig. 5) fait reculer la balayeuse.

Manette d'embrayage - Actionnement de la brosse

- Pour utiliser le levier de brosse noir D1 (fig. 5), l'interrupteur doit d'abord être activé. Penchez l'interrupteur rouge complètement à droite, puis baissez le levier pour actionner la brosse.
- Pour utiliser le levier de brosse rouge D2 (fig. 5), poussez la poignée.

La balayeuse est équipée d'un « dispositif d'homme mort » qui entraîne l'arrêt immédiat de la brosse et de la transmission lorsqu'il est relâché.

Réglage de la hauteur de la brosse

Lorsque la brosse commence à s'user, il peut s'avérer nécessaire de régler l'écartement des brosses par rapport à la surface de travail. Pour régler la hauteur des brosses, reportez-vous à la figure 6 :

1. Enlevez la goupille de sécurité.
2. Soulevez l'avant de la machine pour dégager la brosse et retirez les roues de support.
3. Retirez ou mettez en place la bague d'écartement (1 bague = env. 5 mm)
4. Installez les roues de support, retirez/mettez en place la bague d'écartement, fixez avec la goupille de sécurité.

(Conseil : occupez-vous d'une roue à la fois)

Réglage de l'angle de la brosse

La brosse peut être pivotée de 20 degrés de chaque côté. Pour ce faire, appuyez sur la poignée de rotation en tournant la brosse et relâchez la poignée pour que la détente se mette en place avec un clic.

La poignée de rotation est illustrée sur la figure 2, élément L.

Réglage de la hauteur de la poignée

Régalez la poignée pour avoir une hauteur de travail confortable. Utilisez les volants de chaque côté du guidon.

Figure 3, C.

Spécifications techniques

Modèle	HS600TG	HS600B	HS600TGE
Largeur totale (mm)	650	650	650
Largeur de travail (mm)	600	600	600
Poids sans combustible (kg)	66	66	67
Diamètre de la brosse (mm)	350	350	350
Brosse rotative (positions)	3	3	3
Vitesse (km/h)	3	3	3
Taille des pneus	3,00 x 10	3,00 x 10	3,00 x 10
Pression des pneus (psi)	30	30	30

Dépannage

Problème

Solution

Le moteur ne démarre pas :

1. Vérifiez la bougie.
2. Vérifiez que le protecteur de bougie est monté correctement.
3. Vérifiez si le moteur est équipé d'un contact.
(il doit être actionné)
4. Vérifiez si le moteur est équipé d'un robinet de carburant.
(il doit être actionné)

Le moteur tourne irrégulièrement :

1. Vérifiez que le papillon des gaz est ouvert.
2. Vérifiez qu'il n'y a pas d'impuretés dans le carburant.

Si la brosse ne fonctionne pas :

1. Vérifiez que l'embrayage est bien réglé.
2. Vérifiez que la courroie est tendue.

Si la machine ne fonctionne pas :

1. Vérifiez que l'embrayage est bien réglé.
2. Vérifiez la courroie.

Si la machine ne balaie pas efficacement :

1. Vérifiez la distance entre la brosse et la surface de travail.

RU - Руководство пользователя

Поздравляем с покупкой уборочной машины уборочную машину. Мы уверены, что вы останетесь довольны! Однако прежде чем приступить к эксплуатации, внимательно прочитайте данное руководство. Следуя приведенной здесь информации, вы сможете предотвратить повреждение машины. Особое внимание обратите на предостережения по технике безопасности, которые отмечены следующим символом:



Содержание

Иллюстрации.....	2
Меры предосторожности	27
Содержимое упаковки.....	28
Обозначение деталей.....	28
Сборка	28
Использование	29
Регулировка высоты щетки	30
Регулировка угла наклона щетки	30
Регулировка высоты рукоятки	30
Технические характеристики	30
Устранение неисправностей	31

Запчасти

Список запчастей для конкретного изделия можно найти на сайте **www.texas.dk**. Самостоятельный поиск номеров запчастей значительно облегчит работу сервисного центра.

Для приобретения запчастей, обращайтесь к вашему дилеру.
Список дилеров приведен на веб-сайте компании Texas.

Дополнительные принадлежности:

ящик для сбора мусора 90228000100,

снегоочиститель 90228500100



Меры предосторожности



В целях максимальной безопасности **ОБЯЗАТЕЛЬНО** прочтите руководство пользователя, прежде чем запускать машину.



Машиной для уборки могут пользоваться **ТОЛЬКО** лица, которые понимают и в состоянии выполнить инструкции по технике безопасности, а также приведенные в данном руководстве инструкции по эксплуатации. Запрещается передавать управление данным механизмом детям. Не подпускайте домашних животных к машине. Убедитесь, что на рабочей территории нет крупных камней, заостренных предметов и прочих объектов.



ЗАПРЕЩАЕТСЯ включать машину в закрытом помещении, поскольку выхлопной газ содержит оксид углерода, который может привести к ухудшению самочувствия или, в худшем случае, к летальному исходу.



ЗАПРЕЩАЕТСЯ заправлять машину горючим внутри помещения, а перед заправкой не забывайте выключить двигатель. **ЗАПРЕЩАЕТСЯ** заправлять бензином машину с неостывшим двигателем ввиду риска возгорания. На месте заправки не должно быть источников открытого огня. Перед запуском уборочной машины следует вытереть все пролитое горючее.



Следует носить удобную одежду и обувь, например рабочую одежду и резиновые ботинки. **ЗАПРЕЩАЕТСЯ** надевать свободную одежду во время эксплуатации уборочной машины. **ЗАПРЕЩАЕТСЯ** снимать предохранительные щитки с уборочной машины.



ЗАПРЕЩАЕТСЯ прикасаться к движущимся частям машины при работающем двигателе. **ЗАПРЕЩАЕТСЯ** производить какие-либо регулировки во время работы двигателя; **ЗАПРЕЩАЕТСЯ** оставлять без присмотра уборочную машину с работающим двигателем. Перед проведением ремонтных работ **ОБЯЗАТЕЛЬНО** извлекайте свечу зажигания из уборочной машины.



Перед эксплуатацией **ОБЯЗАТЕЛЬНО** проверяйте болты и гайки.



Обслуживание уборочной машины следует проводить согласно рекомендуемой методике, используя только **ОРИГИНАЛЬНЫЕ** запасные детали. В случае возникновения проблем с уборочной машиной **ОБЯЗАТЕЛЬНО** обращайтесь к уполномоченному дилеру или в авторизованный сервисный центр для получения квалифицированных услуг по ремонту.



Всегда проверяйте уровень масла перед эксплуатацией уборочной машины.



Прежде чем допускать других лиц к эксплуатации вашей уборочной машины, вы должны **УБЕДИТЬСЯ**, что они внимательно прочитали данное руководство пользователя.



Работайте с машиной только там, где вы можете безопасно ею управлять! Не используйте уборочную машину на территории с крутыми склонами и обязательно держитесь обеими руками за рукоятки во время эксплуатации.

Содержимое упаковки

Рис. 1

- A. Машина с установленной верхней рукояткой
- B. Складная ручка
- C. Крепежные детали для рукоятки
- D. Руководство по двигателю и руководство пользователя

Обозначение деталей

Рис. 2

- A. Щетка.
- B. Опорное колесо щетки / регулировка высоты.
- C. Колеса.
- D. Нижняя рукоятка.
- E. Крепежные детали для верхней части рукоятки. Регулировка рукоятки.
- F. Верхняя рукоятка.
- G. Ручка сцепления — включение щетки.
- H. Ручка сцепления — задний ход и включение щетки.
- I. Ручка сцепления — передний ход.
- J. Ручка сцепления — передний ход.
- K. Ручка сцепления — задний ход.
- L. Рычаг дросселя.
- M. Складная рукоятка
- N. Двигатель (может отличаться от приведенного на рисунке)
- O. Ограждение ремня
- P. Электрический стартер — 230 В

Сборка

Уборочная машина поставляется с завода в практически полностью собранном виде. Установке на месте подлежат лишь несколько деталей.

1. Прикрепите верхнюю часть рукоятки к ее нижней части с помощью прилагаемого комплекта болтов.
См. рисунок 3

Объяснение, рисунок 3:
а. Нижняя часть рукоятки
б. Верхняя рукоятка
2. Установите складную ручку, используя прилагаемые болт и гайку.
Рис. 2, С.
3. Проверьте давление воздуха в шинах (правильные значения давления приведены в разделе «Технические характеристики»)
Рис. 4.

Использование



Прочитайте инструкцию по эксплуатации двигателя до начала его использования.



Перед работой очистите рабочую площадь от всех посторонних предметов. Камни, стекло, ветви и подобные объекты могут повредить уборочную машину. Также проверьте, чтобы все болты были затянуты.



Проверьте уровень масла перед запуском двигателя.

**ВАЖНО!
НЕ ЗАБУДЬТЕ ЗАПОЛНИТЬ
МОТОРНЫМ МАСЛОМ OIL SAE-30
ПРЕЖДЕ ЧЕМ НАЧАТЬ!**

Запуск двигателя

1. Откройте кран подачи топлива.
2. На холодном двигателе откройте заслонку.
Примечание. При горячем двигателе в открытии заслонки необходимости нет.
3. Поверните тросик дросселя в положение «Пуск».
4. Слегка потяните шнуровой стартер пока не почувствуете сопротивление шнура. После этого потяните его резко и энергично. Ни при каких обстоятельствах не отпускайте шнуровой стартер, медленно дайте ему вернуться на место и снова потяните.
5. При использовании электрического стартера 230 В.
Вставьте шнур в электрическую розетку и нажмите на кнопку «Пуск». После запуска двигателя выньте вилку из электрической розетки. Если двигатель не запустился — потяните шнуровой стартер, чтобы запустить двигатель вручную.
6. Регулируйте обороты двигателя с помощью заслонки, добиваясь его плавной работы.

Останов двигателя

1. Настройте дроссель на минимальный газ.
2. Поверните кран подачи топлива в положение «Выкл».

Ручка сцепления А — передний и задний ход.

Для использования черной ручки сцепления А, см. рис. 5, необходимо перевести выключатель в положение «Вкл». Если повернуть рычаг управления вправо или влево, а затем нажать черную ручку, культиватор будет двигаться вперед или назад. Для изменения направления отпустите рычаг, установите переключатель в требуемое направление и включите рукоятку.

Будьте внимательны, меняя направление движения. Прежде чем менять направление движения, важно убедиться в отсутствии препятствий. Ни в коем случае не допускайте, чтобы культиватор упирался в стену, дерева или другое неподвижное препятствие.

Ручка сцепления В — передний ход

После включения верхней ручки сцепления В, см. рис. 5, уборочная машина начнет движение вперед.

Ручка сцепления С — задний ход

После включения нижней ручки сцепления С, см. рис. 5, уборочная машина начнет движение назад.

Ручка сцепления — включение щетки.

- Для использования черной ручки управления щеткой D1, см. рис. 5, необходимо перевести выключатель в положение «Вкл». Полным поворотом красного выключателя вправо и надавливанием ручки вниз включается щетка.

- Для использования красной ручки управления щеткой D2, см. рис. 5, необходимо нажать на рукоятку.

Уборочная машина оборудована рукояткой аварийной блокировки, при ее отжатии происходит мгновенная остановка щетки и привода.

Регулировка высоты щетки

По мере износа щетки может возникнуть необходимость отрегулировать расстояние от щетки до рабочей поверхности. Регулировка высоты щеток показана на рис. 6

1. Удалите стопорный штифт
2. Поднимите переднюю часть машины, чтобы освободить щетку, и вытащите опорные колеса.
3. Снимите или добавьте распорное кольцо (1 кольцо добавляет примерно 5 мм)
4. Установите опорные колеса, снимите / добавьте распорное кольцо, зафиксируйте с помощью стопорного штифта.
(Совет: устанавливайте за один раз по одному колесу)

Регулировка угла наклона щетки

Щетка поворачивается на 20 градусов в обе стороны. Для этого нажмите на складную ручку, поверните щетку и опустите ручку таким образом, чтобы защелка зафиксировалась в нужном месте.

Складная рукоятка показана на рисунке 2, деталь L

Регулировка высоты рукоятки

Отрегулируйте ручку таким образом, чтобы установить удобную рабочую высоту. Используйте маховики с обеих сторон ручки.
Рис. 3, С.

Технические характеристики

Модель	HS600TG	HS600B	HS600TGE
Общая ширина, мм	650	650	650
Рабочая ширина, мм	600	600	600
Вес без топлива, кг	66	66	67
Диаметр щетки, мм	350	350	350
Поворотная щетка (положения)	3	3	3
Скорость, км/ч	3	3	3
Размер покрышки	3,00 x 10	3,00 x 10	3,00 x 10
Давление в шинах, фунт/кв. дюйм	30	30	30

Устранение неисправностей

Неисправность

Решение

Двигатель не запускается.

1. Проверьте свечу зажигания.
2. Убедитесь, что колпачок свечи зажигания установлен правильно.
3. Если двигатель оснащен переключателем зажигания, проверьте его. (Он должен быть активирован.)
4. Если двигатель оснащен клапаном горючего, проверьте его. (Он должен быть активирован.)

Двигатель работает с перебоями.

1. Убедитесь, что заслонка открыта.
2. Проверьте горючее на предмет примесей.

Щетка не работает.

1. Проверьте правильность регулировки муфты сцепления.
2. Убедитесь, что ремень натянут.

Машина не работает.

1. Проверьте правильность регулировки муфты сцепления.
2. Проверьте ремень.

Машина неэффективно выполняет уборку.

1. Проверьте расстояние между щеткой и рабочей поверхностью.

PL - Tłumaczenie instrukcji oryginalnej

Gratulujemy zakupu urządzenia zmiatarka. Jego obsługa z pewnością okaże się przyjemna, jednak bardzo ważne jest, aby przed przystąpieniem do pracy zapoznać się z treścią niniejszego podręcznika. Pozwoli to na uniknięcie uszkodzeń. Szczególną uwagę należy zwrócić na zalecenia dotyczące bezpieczeństwa, które są oznaczone następującym symbolem:



Spis treści

Ilustracje	2
Wskazówki dotyczące bezpieczeństwa	33
Zawartość opakowania	34
Oznaczenie części	34
Montaż	34
Obsługa	35
Regulacja wysokości szczotki	36
Regulacja kąta wychylenia szczotki	36
Regulacja wysokości uchwytu	36
Dane techniczne	36
Usuwanie usterek	37

Części zapasowe

Rysunki części zapasowych dla danego produktu można znaleźć na naszej witrynie **www.texas.dk**
Ustalenie numerów części we własnym zakresie ułatwi ich zamawianie w serwisie.

W celu dokonania zakupu części zapasowych, prosimy skontaktować się z dealerem.

Lista dealerów została zamieszczona na witrynie Texas.

Akcesoria: Skrzynia odbiorcza 90228000100 – odśnieżarka 90228500100



Wskazówki dotyczące bezpieczeństwa



Aby zapewnić maksymalne bezpieczeństwo, przed uruchomieniem urządzenia ZAWSZE należy przeczytać podręcznik użytkownika.



Zamiatarkę powinny użytkować WYŁĄCZNIE osoby, które zrozumiały i stosują wszystkie wskazówki dotyczące bezpieczeństwa oraz zalecenia eksploatacyjne opisane w niniejszym podręczniku użytkownika. Urządzenie nie może być obsługiwane przez dzieci. Należy uważać, aby w pobliżu urządzenia nie znalazły się zwierzęta domowe, i upewnić się, że obszar roboczy jest oczyszczony z dużych kamieni, ostrych przedmiotów itp.



NIGDY nie należy uruchamiać urządzenia w pomieszczeniach zamkniętych, ponieważ spaliny zawierają tlenek węgla, który może wywołać złe samopoczucie, a w ekstremalnych przypadkach śmierć.



NIGDY nie należy uzupełniać paliwa w pomieszczeniach zamkniętych ani przy uruchomionym silniku. NIGDY nie wolno uzupełniać paliwa, jeśli silnik jest gorący. Zachodzi wówczas niebezpieczeństwo zapłonu. Należy unikać uzupełniania paliwa w sąsiedztwie otwartego płomienia, a przed uruchomieniem zamiatarki wytrzeć ew. rozlane paliwo.



Należy używać właściwej odzieży i odpowiedniego obuwia, takich jak odzież robocza i obuwie gumowe. Podczas użytkowania zamiatarki NIGDY nie należy używać luźnej odzieży. NIE WOLNO demontować osłon zamiatarki.



NIGDY nie należy dotykać poruszających się części podczas pracy silnika. NIGDY nie należy dokonywać regulacji podczas pracy silnika ani pozostawiać zamiatarki bez dozoru, jeśli silnik jest uruchomiony. ZAWSZE przed przystąpieniem do naprawy należy zdjąć nasadkę ze świecy zapłonowej.



Przed KAŻDYM użyciem urządzenia należy sprawdzić śruby i nakrętki.



Zamiatarkę należy serwisować zgodnie z zalecaną procedurą, korzystając wyłącznie z ORYGINALNYCH części zamiennych. W razie problemów z urządzeniem należy ZAWSZE skontaktować się z autoryzowanym dystrybutorem lub punktem serwisowym, który przeprowadzi naprawę w bezpieczny i właściwy sposób.



Przed rozpoczęciem pracy należy zawsze sprawdzić poziom oleju.



ZAWSZE należy upewnić się, że przed przystąpieniem do pracy operator zapoznał się z całym podręcznikiem użytkownika.



Urządzenia można używać wyłącznie w miejscach, w których jest to bezpieczne! Nie wolno używać zamiatarki na stromych pochyłościach. Podczas pracy zawsze należy trzymać uchwyt obiema rękami.

Zawartość opakowania

Rysunek 1:

- A. Urządzenie z zamontowanym uchwytem górnym
- B. Dźwignia przegubu
- C. Osprzęt montażowy uchwytu
- D. Instrukcja obsługi silnika i podręcznik użytkownika

Oznaczenie części

Rysunek 2

- A. Szczotka.
- B. Kółko wsporcze szczotki / regulacja wysokości.
- C. Koła.
- D. Dolna część uchwytu.
- E. Osprzęt montażowy górnej części uchwytu. Regulacja uchwytu.
- F. Górna część uchwytu.
- G. Dźwignia sprzęgła – włączanie szczotki.
- H. Dźwignia sprzęgła – do tyłu i włączanie szczotki.
- I. Dźwignia sprzęgła – do przodu.
- J. Dźwignia sprzęgła – do przodu.
- K. Dźwignia sprzęgła – do tyłu.
- L. Przepustnica.
- M. Dźwignia przegubu
- N. Silnik (może się różnić od przedstawionego na ilustracji)
- O. Osłona paska
- P. Rozrusznik elektryczny - 230V

Montaż

Zamiatarka jest dostarczana z fabryki w stanie wstępnie zmontowanym. Użytkownik musi zainstalować tylko kilka elementów:

1. zamocować górną część uchwytu do dolnej części przy użyciu załączonego zestawu śrub (Patrz rysunek 3).

Objaśnienie, rysunek 3:

- a. Dolna część uchwytu
- b. Górna część uchwytu

2. zamocować dźwignię przegubu przy użyciu załączonej śruby i nakrętki, (Rysunek 2, C.).
3. Sprawdzić ciśnienie w oponach na oba koła przed użyciem. Prawidłowe ciśnienie w oponach to 30 psi / 2 bar. Rysunek 4.

Korzystanie z maszyny zbyt niskiego ciśnienia, może uszkodzić opony!

Obsługa



Przed użyciem należy przeczytać instrukcje obsługi silnika.



Przed użyciem urządzenia należy usunąć wszelkie znajdujące się w pobliżu przedmioty. Kamienie, szkło, gałęzie itp. mogą uszkodzić zmiatarkę. Należy również sprawdzić, czy wszystkie śruby są prawidłowo dokręcone.



Przed rozpoczęciem pracy należy sprawdzić poziom oleju.

**WAŻNE!
NIE ZAPOMNIJ WYPELNIC 0.6l
OLEJU SAE-30 PRZED
PRZYSTĄPIENIEM!**

Uruchomienie silnika:

1. Otwórz zawór paliwa.
2. Przy zimnym silniku uruchom ssanie.
Uwaga: Przy silniku gorącym ssanie nie jest konieczne.
3. Ustaw przepustnicę w położeniu "start".
4. Pociągnij delikatnie linkę rozrusznika do momentu, aż poczujesz opór. Następnie pociągnij szybko i energicznie. W żadnym momencie nie puszczaj linki rozrusznika pozwól, aby wsunęła się delikatnie i pociągnij ją znowu.
5. Rozrusznik elektryczny - 230V.
Podłącz kabel do gniazdka elektrycznego i naciśnij przycisk rozrusznika. Po tym jak silnik uruchomi się odłącz wtyczkę z gniazdka, lub pociągnij linką rozrusznika.
6. Dokonać regulacji ssania do momentu aż silnik zacznie pracować regularnie.

Zatrzymanie silnika:

1. Ustawić przepustnicę w położeniu minimalnym.
2. Ustawić zawór paliwa w położeniu zamkniętym "off".

Dźwignia sprzęgła A - do przodu oraz do tyłu.

Aby obsługiwać czarną dźwignię sprzęgła A, rys. 5, drążek sterowy musi być wcześniej aktywowany. Przez przesunięcie drążka sterowego w prawo lub lewo a następuje aktywowanie uchwyty czarnego, zmiatarka będzie poruszała się do przodu lub do tyłu. Aby zmienić kierunek należy zwolnić dźwignię oraz ustawić przełącznik w nowym kierunku i aktywować uchwyt.

Należy zachować uwagę podczas zawracania. Przed rozpoczęciem zawracania ważne jest aby obszar był wolny od jakichkolwiek przeszkód. Nigdy nie wolno zawracać maszyną w pobliżu ściany, drzewa lub innej stałej przeszkody.

Dźwignia sprzęgła B - do przodu

Po aktywacji górnej dźwigni sprzęgła B, rys. 5 zmiatarka będzie poruszała się do przodu.

Dźwignia sprzęgła C - do tyłu.

Po aktywacji dolnej dźwigni sprzęgła C, rys. 5 zmiatarka będzie poruszała się do tyłu.

Dźwignia sprzęgła – włączanie szczotki.

- Aby obsługiwać czarną dźwignię szczotki D1, rys. 5, przełącznik musi być wcześniej aktywowany. Przez przesunięcie czerwonego przełącznika całkowicie w prawo oraz wciśnięcie dźwigni do dołu następuje aktywacja szczotki.
- Aby obsługiwać czerwoną dźwignię szczotki D2, rys. 5, należy wcisnąć uchwyt.

Zmiatarka wyposażona jest w "uchwyt zabezpieczający", po jego zwolnieniu przez operatora szczotka oraz napęd zostają od razu zatrzymane.

Regulacja wysokości szczotki

W miarę zużywania się szczotki, konieczne staje się wyregulowanie ich odległości od powierzchni roboczej. Aby dokonać regulacji szczotek należy wykonać procedurę przedstawioną na rysunku 6:

1. Zdjąć zatyczkę zabezpieczającą
2. Podnieść przód maszyny tak, aby uwolnić szczotkę i wyciągnąć kółka wsporcze na zewnątrz.
3. Usunąć lub dodać podkładki (1 podkładka = około 5 mm)
4. Zainstalować kółka wsporcze, usunąć / dodać podkładki, zamocować zatyczkę zabezpieczającą.
(Wskazówka: zakończyć prace z jednym kółkiem, przed rozpoczęciem następnego)

Regulacja kąta wychylenia szczotki

Szczotkę można wychylić w obie strony o 20 stopni. Należy w tym celu wcisnąć w dół dźwignię przegubu, przestawić szczotkę i zwolnić dźwignię. Dzięki temu zapadka wskoczy na swoje miejsce.

Dźwignia przegubu pokazana jest na rysunku 2, element L

Regulacja wysokości uchwytu

Uchwyt należy ustawić tak, aby znajdował się na wygodnej wysokości. W tym celu należy skorzystać ze śrub znajdujących po obu stronach uchwytu.

Rysunek 3, C.

Dane techniczne

Model	HS600TG	HS600B	HS600TGE
Szerokość całkowita (mm)	650	650	650
Szerokość robocza(mm)	600	600	600
Ciężar z/bez paliwa (kg)	66	66	67
Średnica szczotki (mm)	350	350	350
Przechylenie szczotki (położenia)	3	3	3
Prędkość (km/h)	3	3	3
Wielkość opony	3,00 x 10	3,00 x 10	3,00 x 10
Ciśnienie w oponach (psi)	30	30	30

Usuwanie usterek

Problem

Rozwiązanie

Nie można uruchomić silnika:

1. Sprawdź świecę zapłonową.
2. Sprawdź, czy kabel świecy zapłonowej jest prawidłowo podłączony.
3. Sprawdź, czy silnik ma wyłącznik zapłonu.
(Musi być włączony).
4. Sprawdź, czy silnik ma zawór paliwa.
(Musi być otwarty).

Silnik pracuje nierówno:

1. Sprawdź, czy wyłączono ssanie.
2. Sprawdź, czy paliwo nie jest zanieczyszczone.

Szczotka nie obraca się:

1. Sprawdź, czy sprzęgło jest właściwie wyregulowane.
2. Sprawdź, czy pasek jest napięty.

Urządzenie nie pracuje:

1. Sprawdź, czy sprzęgło jest właściwie wyregulowane.
2. Sprawdź stan paska.

Urządzenie niedokładnie zamiata:

1. Sprawdź odległość pomiędzy szczotkami i powierzchnią roboczą.

CZ - Překlad původního návodu k používání

Blahopřejeme vám ke koupi stroje Metař. Jistě s ním budete spokojeni, je však důležité, abyste si nejprve pozorně přečetli tento návod. Tím můžete předejít poškození stroje. Věnujte pozornost zejména bezpečnostním pokynům, které jsou označeny následujícím symbolem:



Obsah

Obrázky	2
Bezpečnostní pokyny	39
Obsah balení	40
Označení dílů	40
Montáž	40
Použití	41
Nastavení výšky kartáče	42
Natáčení kartáče	42
Nastavení výšky rukojeti	42
Technické specifikace	42
Odstraňování problémů	42

Náhradní díly

Výkresy náhradních dílů pro specifický výrobek lze nalézt
na našich webových stránkách **www.texas.dk**
Pokud si číslo dílu vyhledáte sami, usnadní to rychlý servis.

Chcete-li nakoupit náhradní díly, kontaktujte prosím svého prodejce.
Seznam prodejců naleznete na webových stránkách Texas.

Příslušenství: Sběrný box 90228000100 – hrablo na sníh 90228500100



Bezpečnostní pokyny



Než stroj zapnete, měli byste si VŽDY přečíst tento návod k použití, abyste byli co nejlépe chráněni.



Metací stroj smí používat POUZE osoby, které chápou a jsou schopny dodržovat všechny bezpečnostní pokyny a používat provozní funkce stroje, které jsou popsány v tomto návodu. Nikdy nenechte se strojem pracovat děti. Udržujte domácí zvířata v bezpečné vzdálenosti od stroje a dbejte na to, aby v pracovním prostoru nebyly velké kameny, ostré předměty apod.



NIKDY stroj nespouštějte v uzavřené místnosti, jelikož výfukové plyny obsahují oxid uhelnatý, který může způsobovat nevolnost a v extrémních případech i smrt.



NIKDY nedoplňujte palivo v místnosti a pamatujte, že motor musí být vypnutý. Benzín NIKDY nedoplňujte, pokud je motor zahřátý, jelikož by mohlo dojít k jeho vznícení. Při doplňování paliva nemanipulujte s otevřeným ohněm a rozlité palivo před spuštěním metacího stroje otřete.



Noste vhodný oděv a obuv, např. pracovní oděvy a gumové holínky. Při práci se strojem NIKDY nenoste volný oděv. Ochranné prvky stroje NESMÍ být odstraněny.



NIKDY se během chodu motoru nedotýkejte pohyblivých částí stroje. Při spuštěném motoru NIKDY neprovádějte žádné úpravy a NIKDY od stroje neodcházejte, pokud je motor spuštěný. Před prováděním oprav stroje VŽDY sejměte kryt svíčky.



Před každým použitím stroje VŽDY zkontrolujte všechny šrouby a matice.



Údržbu stroje provádějte podle doporučených postupů a používejte pouze ORIGINALNÍ náhradní díly. Při problémech s metacím strojem se VŽDY obraťte na autorizovaného prodejce nebo servisní středisko, kde opravu provedou bezpečně a zodpovědně.



Před použitím metacího stroje vždy zkontrolujte hladinu oleje.



VŽDY dbejte na to, aby si všechny osoby, které metací stroj používají, před použitím pozorně přečetly tento návod k použití.



Stroj používejte pouze v místech, kde jej lze bezpečně provozovat! Nezametejte místa s prudkým sklonem a při práci vždy držte rukojeť oběma rukama.

Obsah balení

Obrázek 1:

- A. Stroj s namontovanou horní rukojetí
- B. Otočná rukojeť
- C. Vybavení pro montáž rukojeti
- D. Návod k motoru a Návod k obsluze

Označení dílů

Obrázek 2

- A. Kartáč
- B. Podpěrné kolečko pro kartáč/nastavení výšky zametání
- C. Kola
- D. Dolní část rukojeti
- E. Vybavení pro montáž horní části rukojeti a úpravu horní rukojeti
- F. Horní rukojeť
- G. Rukojeť spojky - aktivace kartáče
- H. Rukojeť spojky - vzad a aktivace kartáče
- I. Rukojeť spojky - vpřed
- J. Rukojeť spojky - vpřed
- K. Rukojeť spojky - vzad
- L. Plyn
- M. Otočná rukojeť
- N. Motor (může se lišit od obrázku)
- O. Kryt řemenu
- P. Elektrický startér - 230V

Montáž

Metací stroj je téměř kompletně sestaven již od výrobce. Je třeba namontovat pouze několik částí:

1. Namontujte horní část rukojeti na dolní část rukojeti pomocí přiložených šroubů.
Viz obr. 3.

Vysvětlení, obr. 3:

- a. Dolní část rukojeti
 - b. Horní rukojeť
2. Namontujte otočnou rukojeť pomocí přiloženého šroubu s matkou.
Obrázek 2, C.
 3. Zkontrolujte tlak v pneumatikách na obou kolech před použitím. Správný tlak v pneumatikách je 30 psi / 2 bar. Obrázek 4.

**Použití stroje s příliš nízkého tlaku v pneumatikách,
může dojít k poškození pneumatiky!**

Použití



Před použitím si přečtete návod k použití motoru.



Než začnete se strojem pracovat, odstraňte z jeho blízkosti všechny cizí předměty. Kameny, sklo, větve a podobné předměty mohou metací stroj poškodit. Zkontrolujte také, zda jsou dotaženy všechny šrouby.



Před spuštěním motoru zkontrolujte hladinu oleje.

DŮLEŽITÉ!
NEZAPOMEŇTE VYPLNIT ENGINE 0,6 l
OLEJE SAE-30 PŘED ZACÍNÁ!

Spuštění motoru:

1. Otevřete kohoutek paliva.
2. U studeného motoru otevřete sytič.
Poznámka: U teplého motoru není třeba použít sytič.
3. Přepněte plyn do polohy Start.
4. Jemně zatáhněte za startovací šňůru, dokud neucítíte odpor. Potom zatáhněte rychle a rázně. Startovací šňůru za žádných okolností nepouštějte, ale nechte ji pomalu zasunout zpátky a zatáhněte za ní znovu.
5. Postup při použití 230V elektrického startéru:
Zapojte kabel do el. zásuvky a stiskněte startovací tlačítko. Po nastartování motoru odpojte kabel ze zásuvky. Nebo nastartujte motor pomocí startovací šňůry.
6. Nastavte sytič tak, aby motor běžel rovnoměrně.

Zastavení motoru:

1. Nastavte plyn na minimální výkon.
2. Otočte kohoutek paliva do polohy „vypnuto“.

Rukojeť spojky A - vpřed a vzad.

Pokud chcete použít černou rukojeť spojky A na obr. 5, je třeba nejprve aktivovat ovládací páčku. Když nakloníte ovládací páku doprava nebo doleva a potom stisknete černou rukojeť, metací stroj pojedou dopředu nebo dozadu. Chcete-li změnit směr, povolte páčku, nastavte spínač do nového, požadovaného směru a stisknete rukojeť.

Při couvání dávejte pozor. Prostor je potřeba vyčistit a je třeba z něho před couváním odstranit veškeré překážky. Nikdy s metacím strojem necouvejte proti zdi, stromu nebo jiné pevné překážce.

Rukojeť spojky B - vpřed

Při stisknutí horní rukojeti spojky B na obr. 5 pojedou metací stroj dopředu.

Rukojeť spojky C - vzad

Při stisknutí dolní rukojeti spojky C na obr. 5 pojedou metací stroj dozadu.

Rukojeť spojky - aktivace kartáče

- Pokud chcete použít černou rukojeť kartáče D1 na obr. 5, je třeba nejprve aktivovat spínač. Kartáč aktivujete tak, že posunete červený spínač úplně doprava a potom stisknete páčku dolů.
- Pokud chcete použít červenou rukojeť kartáče D2 na obr. 5, zatlačte na rukojeť.

Metací stroj je vybaven funkcí bezpečnostního vypnutí, která při puštění rukojeti zastaví kartáč a okamžitě i celý stroj.

Nastavení výšky kartáče

Jakmile začne kartáč jevit známky opotřebení, je nutné upravit jeho vzdálenost od pracovního povrchu. Nastavení výšky je ilustrováno na obr. 6:

1. Vyjměte závlačku.
2. Zvednutím přední části stroje uvolněte kartáč a vytáhněte podpěrné kolečko.
3. Vyjměte nebo přidejte rozpěrný kroužek (1 kroužek = přibl. 5 mm).
4. Nainstalujte podpěrná kolečka, vyjměte nebo přidejte rozpěrný kroužek, zajistěte závlačkou. (Tip: Provádějte úpravu po jednotlivých kolečkách.)

Natáčení kartáče

Kartáč lze natáčet do obou stran v úhlu 20 stupňů. To se provádí stlačením otočné rukojeti dolů, otočením kartáče a uvolněním rukojeti tak, aby zapadla na místo.

Otočná rukojeť je vyobrazena na obr. 2: položka L

Nastavení výšky rukojeti

Nastavte rukojeť tak, aby vám vyhovovala její výška. Použijte plastové šrouby po stranách rukojeti. Obrázek 3, C.

Technické specifikace

Model	HS600TG	HS600B	HS600TGE
Celková šířka (mm)	650	650	650
Záběr (mm)	600	600	600
Hmotnost bez paliva (kg)	66	66	67
Průměr kartáče (mm)	350	350	350
Otáčení kartáče (pozice)	3	3	3
Rychlost (km/h)	3	3	3
Rozměr pneumatik	3,00 x 10	3,00 x 10	3,00 x 10
Tlak v pneumatikách (psi)	30	30	30

Odstraňování problémů

Problém **Řešení**

Motor nespustí:

1. Zkontrolujte svíčku.
2. Ověřte, že je kryt zapalovací svíčky správně namontován.
3. Zkontrolujte, zda je motor vybaven zapalovacím spínačem.
(Je nutné jej aktivovat.)
4. Zkontrolujte, zda je motor vybaven palivovým ventilem.
(Je nutné jej aktivovat.)

Motor běží nepravidelně:

1. Zkontrolujte, zda je uvolněná škrticí klapka.
2. Zkontrolujte, zda palivo neobsahuje nečistoty.

Pokud se motor nespustí:

1. Zkontrolujte, zda je správně nastavena spojka.
2. Zkontrolujte, zda je napnutý řemen.

Pokud se stroj nespustí:

1. Zkontrolujte, zda je správně nastavena spojka.
2. Zkontrolujte řemen.

Pokud stroj nezametá účinně:

1. Zkontrolujte vzdálenost mezi kartáčem a pracovním povrchem.

SL - Prevod izvirnih navodil

Čestitamo vam za nakup Metař. Z napravo boste gotovo uživali, vendar pa je pomembno, da pred začetkom uporabe temeljito preberete ta priročnik. Na ta način preprečite poškodbe stroja. Posebej pozorni bodite na varnostne ukrepe, ki so navedeni ob simbolu:



Kazalo

Ilustracije	2
Varnostni ukrepi.....	44
Vsebina paketa	45
Prepoznavanje delov	45
Sestava.....	45
Obratovanje	46
Nastavitev višine krtače	47
Nastavitev vogala krtače.....	47
Nastavitev višine ročice.....	47
Tehnične specifikacije.....	47
Odpravljanje težav	48

Rezervni deli

Slike rezervnih delov za določene izdelke lahko najdete na naši spletni strani
www.texas.dk.

Če sami najdete številko delov, bo to pospešilo postopek storitve.

Za nakup rezervnih delov, kontaktirajte dobavitelja. Seznam dobaviteljev boste našli na spletni stran Texas.

Dodatki: Kovček za zbirko 90228000100 – Plug za sneg 90228500100



Varnostni ukrepi



Za najbolj varno uporabo pred zagonom stroja VEDNO preberite navodila za uporabo.



Pometalni stroj lahko uporabljajo SAMO osebe, ki razumejo in so sposobne upoštevati varnostne ukrepe ter delovne funkcije, ki so opisane v teh navodilih za uporabo. Nikoli ne dovolite, da stroj upravljajo otroci. Hišnih ljubljencev ne pustite v bližino stroja, delovno območje pa naj bo brez večjih kamnov, ostrih predmetov ipd.



Stroja NIKOLI ne pustite delovati v zaprtem prostoru, ker izpušni plin vsebuje ogljikov monoksid, ki lahko povzroči neugodje in v izjemnih primerih tudi smrt.



Goriva stroju NIKOLI ne dolivajte v zaprtih prostorih in ne pozabite, da morate motor zaustaviti. Goriva NIKOLI ne dolivajte v segret motor, saj lahko povzročite vžig. Pri dolivanju goriva stroju se izogibajte odprtemu ognju, pred zagonom pometalnega stroja pa obrišite vso polito gorivo.



Oblecite primerna oblačila in čevlje, kot so delovna oblačila in gumijasti škornji. Pri uporabi pometalnega stroja NIKOLI ne nosite ohlapnih oblačil. Ščitnikov pometalnega stroja NE odstranjujte.



Med delovanjem motorja se NIKOLI ne dotikajte premikajočih se delov. Med delovanjem motorja NIKOLI ne izvajajte prilagoditev in NIKOLI ne zapuščajte pometalnega stroja. Pred izvajanjem popravil na pometalnem stroju VEDNO odstranite vžigalno svečko.



Pred vsako uporabo VEDNO preverite vijake in matice.



Pometalni stroj vzdržujte skladno s priporočenim postopkom in uporabljajte samo ORIGINALNE rezervne dele. Če bi prišlo do težav s pometalnim strojem, VEDNO stopite v stik s pooblaščenim trgovcem ali servisnim centrom, ki bo izvedel popravila na varen in odgovoren način.



Pred uporabo pometalnega stroja vedno preverite nivo olja.



VEDNO zagotovite, da vsak delavec pred uporabo tega pometalnega stroja najprej prebere ta navodila za uporabo.



Stroj uporabljajte le v območjih, kjer ga lahko varno upravljate. Pometalnega stroja ne uporabljajte v območjih s strmimi nakloni, med delom pa imejte roke vedno na prečki z ročicami.

Vsebina paketa

Slika 1:

- A. Stroj z nameščeno zgornjo prečko z ročicami
- B. Nihajna ročica
- C. Oprema za nameščanje prečke z ročicami
- D. Priročnik za motor in navodila za uporabo

Prepoznavanje delov

Slika 2

- A. Krtača.
- B. Podporno kolo za krtačo / nastavitev višine.
- C. Kolesa.
- D. Spodnji ročaj.
- E. Montažna oprema za zgornji del ročaja. Nastavitev ročaja.
- F. Zgornji ročaj.
- G. Vzvod sklopke - Aktiviranje krtače.
- H. Vzvod sklopke - Obračanje in aktiviranje krtače.
- I. Vzvod sklopke - Naprej.
- J. Vzvod sklopke - Naprej.
- K. Vzvod sklopke - Nazaj.
- L. Vzvod za plin.
- M. Nihajni ročaj
- N. Motor (se lahko razlikuje od slike)
- O. Pasovni ščitnik
- P. Električni zaganjalnik - 230V

Sestava

Stroj za pometanje je že tovarniško skoraj povsem sestavljen. Dodati morate le nekaj predmetov:

1. Zgornji del prečke z ročicami namestite na spodnji del s priloženim kompletom vijakov.
Glejte sliko 3

Pojasnitev, slika 3:

- a. Spodnji del prečke z ročicami
- b. Zgornji del prečke z ročicami

2. Nihajno ročico namestite s priloženim vijakom in matico.
Slika 2, C.
3. Preverite tlak v pnevmatikah na obe kolesi pred uporabo. Pravilen tlak v pnevmatikah je 30 psi / 2 bar. Slika 4.

**Uporaba stroj z prenizek tlak v pnevmatikah,
lahko pride do poškodb pnevmatike!**

Obratovanje



Pred uporabo preberite navodila za uporabo motorja.



Pred uporabo stroja iz bližine odstranite vse tuje predmete. Kamni, steklo, veje in podobni predmeti lahko poškodujejo stroj za pometanje. Preverite tudi, ali so vsi vijaki dobro priviti.



Pred zagonom motorja preverite nivo olja.

**POMEMBNO!
NE POZABITE, DA NAPOLNI Z 0.6L
MOTORNEGA OLJA SAE-30 PRED
ZAGONOM!**

Zagon motorja:

1. Odprite ventil za gorivo.
2. Na mrzlem motorju odprite dušilko.
Pripomba: Pri toplém motorju dušilka ni potrebna.
3. Obrnite kabel za plin v položaj »start«.
4. Nežno povlecite reaktivni zaganjalnik, dokler ne občutite upor v vrvi. Potem ga povlecite hitro in močno. Nikoli ne puščajte reaktivnega zaganjalnika, ampak ga počasi vrnite nazaj in ponovno potegnite.
5. Za 230 V električni zaganjalnik.
Vključite kabel v električno vtičnico in pritisnite gumb za zagon. Ko se motor zažene, odstranite vtič iz vtičnice ali pa povlecite reaktivni zaganjalnik, da zaženete motor.
6. Čok naravnajte, dokler motor ne začne nemoteno delati.

Ustavitev motorja:

1. Nastavite plin na minimum.
2. Obrnite ventil za gorivo na položaj »off«.

Vzvod sklopke A - Naprej in nazaj.

Za uporabo črnega vzvoda sklopke A na sl. 5 morate najprej aktivirati upravljalni drog. Z nagibanjem upravljalnega droga na desno ali levo stran ter aktiviranjem črnega vzvoda se bo čistilnik premikal naprej ali nazaj. Da spremenite smer, pustite vzvod in nastavite stikalo na novo želeno smer ter aktivirajte vzvod.

Bodite pozorni med premikanjem nazaj. Pomembno je, da bo področje očiščeno od vseh ovir pred premikanjem nazaj. Čistilnika nikoli ne premikajte nazaj ob steni, drevesu ali katerikoli drugi trdni oviri.

Vzvod sklopke B - Naprej

Po aktiviranju zgornjega vzvoda sklopke B na sl. 5 se čistilnik premika naprej.

Vzvod sklopke C - Nazaj

Po aktiviranju spodnjega vzvoda sklopke C na sl. 5 se čistilnik premika nazaj.

Vzvod sklopke - Aktiviranje krtače.

- Za uporabo črnega vzvoda krtače D1 na sl. 5 morate najprej aktivirati stikalo. Z nagibanjem rdečega stikala popolnoma na desno ter pritiskanjem vzvoda navzdol boste aktivirali krtačo.
- Za uporabo rdečega vzvoda krtače D2 na sl. 5 pritisnite vzvod.

Čistilnik je opremljen z "varnostno ročico", ko jo spustite, se krtača in pogon takoj ustavita.

Nastavitev višine krtače

Ko krtača postane izrabljena, je potrebno prilagoditi bližino krtač delovni površini. Da nastavite višino krtač, slediti sliko 6:

1. Odstranite zatič za zaklepanje
2. Dvignite sprednji del stroja, da osvobodite krtačo, in izvlecite podporna kolesa.
3. Odstranite ali dodajte distančnik (1 distančnik = pribl. 5 mm)
4. Vgradite podporna kolesa, odstranite / dodajte distančnik, pritrdite z zapornim zatičem.
(Namig: Hkrati dokončajte kolo)

Nastavitev vogala krtače

Krtačo lahko zavrtite za 20 stopinj v obe smeri. To dosežete s potiskom nihajne ročice navzdol in obračanjem krtače ter nato spustom krtače, tako da se kljuka s tleskom pričvrsti na svojem mestu.

Nihajna ročica je prikazana na sliki 2, točka L

Nastavitev višine ročice

Ročico prilagodite na udobno delovno višino. Uporabite ročna kolesa na vsaki strani prečke z ročicami.

Slika 3, C.

Tehnične specifikacije

Model	HS600TG	HS600B	HS600TGE
Skupna širina (mm)	650	650	650
Delovna širina (mm)	600	600	600
Teža brez goriva (kg)	66	66	67
Premer krtače (mm)	350	350	350
Nihajna krtača (položaji)	3	3	3
Hitrost (km/h)	3	3	3
Velikost pnevmatike	3,00 x 10	3,00 x 10	3,00 x 10
Tlak pnevmatike (psi)	30	30	30

Odpravljanje težav

Težava

Rešitev

Motor se ne zažene:

1. Preverite vžigalno svečko.
2. Preverite, ali je kapa svečke nameščena pravilno.
3. Preverite, ali je motor opremljen s stikalom za vžig.
(Stikalo mora biti aktivirano)
4. Preverite, ali je motor opremljen z ventilom za gorivo.
(Stikalo mora biti aktivirano)

Motor deluje neenakomerno:

1. Preverite, ali je dovod zraka sproščen.
2. Preverite, ali so prisotne nečistoče.

Če krtača ne deluje:

1. Preverite, ali je sklopka pravilno prilagojena.
2. Preverite, ali je jermen ohlapno nameščen.

Če stroj ne deluje:

1. Preverite, ali je sklopka pravilno prilagojena.
2. Preverite jermen.

Če stroj ne pometa učinkovito:

1. Preverite razdaljo med krtačo in delovno površino.

EE - Algupärase kasutusjuhendi tõlge

Õnnitleme teid pühkimismasina pühkija. Kindlasti naudite selle kasutamist, kuid enne alustamist tuleb käesolev kasutusjuhend kindlasti läbi lugeda. Seeläbi saate ennetada kahjustuste tekkimist masinale. Palun pöörake erilist tähelepanu ettevaatusabinõudele, mis on tähistatud sellise märgiga:



Sisukord

Illustratsioonid.....	2
Ettevaatusabinõud.....	50
Karbi sisu.....	51
Osade tuvastamine.....	51
Kokkupanek.....	51
Kasutamine.....	52
Harja kõrguse reguleerimine.....	53
Harja kalde reguleerimine.....	53
Käepideme kõrguse reguleerimine.....	53
Tehnilised andmed.....	53
Lahendused probleemidele.....	54

Varuosade nimekiri ja konkreetse toote joonised on toodud meie veebilehel
www.texas.dk

Kui aitate varuosade numbrid ise üles leida, lihtsustab see teie teenindamist.
Varuosade ostmiseks võtke ühendust firma Texas müügiesindajaga.
Müügiesindajate nimekirja leiate meie veebileheküljelt www.texas.dk.

Lisavarustus: Kogumiskast 90228000100 – Lumesahk 90228500100



Ettevaatusabinõud



Parima ohutuse tagamiseks tuleks enne masina käivitamist ALATI kasutusjuhendit lugeda.



Masinat võivad kasutada AINULT need inimesed, kes saavad aru käesoleva kasutusjuhendi kõikidest ettevaatusabinõudest ja kasutusotstarvetest ning järgivad neid. Lapsed ei tohi masinat mitte kunagi kasutada. Lemmikloomi tuleb masinast eemal hoida ning tuleb veenduda, et tööpiirkonnas ei ole suuri kive, teravaid objekte jne.



Masinat ei tohi MITTE KUNAGI kasutada suletud ruumis, sest heitgaas sisaldab vingugaasi, mis võib põhjustada ebamugavust ning äärmuslike juhtudel isegi surma.



MITTE KUNAGI ei tohi masinale kütust lisada sisetingimustes ja pidage meeles, et mootor peab alati olema välja lülitatud. Kuumale masinale ei tohi MITTE KUNAGI kütust lisada, kuna selline tegevus võib põhjustada süttimist. Vältige lahtist tuld masina täitmisel kütusega ning enne käivitamist pühkige üleliigne kütus ära.



Riietuge vastavalt olukorrale ning kandke ka vastavaid jalanõusid (nt tööriided ja kummisaapad). Masina kasutamise ajal ei tohi MITTE KUNAGI kanda lehvivaid riideid. Masina kaitseseadmeid EI tohi eemaldada.



Liikuvaid osi ei tohi mootori töötamise ajal MITTE KUNAGI puutuda. Seadistusi ei tohi mootori töötamise ajal MITTE KUNAGI läbi viia ning masinat ei tohi mootori töötamise ajal MITTE KUNAGI järelevalveta jätta. Süüteküünel tuleb ALATI enne masina parandamise alustamist eemaldada.



Enne igat kasutamiskorda kontrollige ALATI poltide ja mutrite kinnitust.



Hooldage oma masinat vastavalt soovitatud toimingutele ning kasutage ainult ORIGINAALVARUOSI. Probleemide korral tuleb ALATI ühendust võtta volitatud edasimüüjaga või teeninduskeskusega, kus seda masinat parandatakse ohutult ja oskuslikult.



Enne pühkimismasina kasutamist tuleb alati kontrollida õli taset.



Tuleb ALATI tagada, et iga kasutaja on enne masina kasutamist käesoleva kasutusjuhendi põhjalikult läbi lugenud.



Kasutage masinat ainult ohututes kohtades. Masinat ei tohi kasutada sügavatel kalletel ning töötamise ajal tuleb mõlemaid käsi alati käepidemetel hoida.

Karbi sisu

Joonis 1.

- A. Masin koos kinnitatud ülemise käepidemega
- B. Pöörämiskäepide
- C. Varustus käepideme paigaldamiseks
- D. Mootorijuhend ja kasutusjuhend

Osade tuvastamine

Joonis 2.

- A. Hari
- B. Tugiratas harja/koristuskõrguse reguleerimiseks
- C. Rattad
- D. Alumine käepide
- E. Varustus käepideme ülemise osa kinnitamiseks. Käepideme reguleerimine.
- F. Ülemine käepide
- G. Sidurikäepide - harja käivitamine
- H. Sidurikäepide - harja tagasiliigutamine ja käivitamine
- I. Sidurikäepide - edasi
- J. Sidurikäepide - edasi
- K. Sidurikäepide - tagasi
- L. Gaasikäepide
- M. Pöörämiskäepide
- N. Mootor (võib pildil olevast erineda)
- O. Rihmakaitse
- P. Elektriakumulaator - 230 V

Kokkupanek

Masin pannakse tehases peaaegu lõplikult kokku. Ainult mõned osad tuleb ise monteerida.

1. Kinnitage käepideme ülemine osa alumisele osale kaasasoleva poldikomplekti abil. Vaata joonis 3

Selgitus, joonis 3:

- a. Käepideme alumine osa
 - b. Ülemine käepide
2. Kinnitage pöörämiskäepide kaasasoleva poldi ja mutriga. Joonis 2, C.
 3. Kontrollige rehvirõhku mõlemale rattale enne kasutamist. Õige rehvirõhk on 30 psi / 2 baari. Joonis 4.

Kasutamine masin on liiga madal rehvirõhk võib kahjustada rehvid!

Kasutamine



Enne kasutamist lugege mootori juhendi juhiseid.



Enne masina kasutamist eemaldage lähedusest kõik võõrkehad. Kivid, klaas, oksad ja sarnased esemed võivad pühkimismasinat kahjustada. Kontrollige ka poltide pingutatust.



Enne mootori käivitamist kontrollige õlitaset.

**TÄHTIS!
ÄRGE UNUSTAGE TÄITKE 0,6 L
MOOTORIOLI SAE-30 ENNE KUI
ALUSTADE!**

Mootori käivitamine:

1. Avage kütuseklapp.
2. Kui mootor on külm, avage õhuklapp.
Märkus: Sooja mootori korral pole vaja õhuklappi avada.
3. Keerake gaasi kaabel asendisse "start".
4. Tõmmake ettevaatlikult tagasilöögivaba käivitust, kuni tunnete nõõri tõmmates kergest takistust. Seejärel tõmmake kiiresti ja energiliselt. Ärge mitte mingil hetkel laske tagasilöögivabast käivitusest lahti, vaid libistage nõõr ettevaatlikult tagasi ja tõmmake uuesti.
5. 230 V elektriajami jaoks.
Ühendage juhe volupesaga ja vajutage stardinuppu. Pärast mootori käivitamist eemaldage pistik volupesast, alternatiivina tõmmake mootori käivitamiseks tagasilöögivaba käivituse nõõri.
6. Reguleerige õhuklappi, kuni mootor töötab ühtlaselt..

Mootori seiskamine:

1. Seadke gaas kõige väiksemale määrale.
2. Keerake kütuseklapp asendisse "off".

Sidurikäepide A - edasi ja tagasi.

Joonisel 5 toodud musta sidurikäepideme A kasutamiseks peab juhtkang olema käigepealt käivitatud. Kui kallutate juhtkangi paremale või vasakule ja aktiveerite seejärel musta juhtraua, liigub pühkija ettepoole või tahapoole. Suuna muutmiseks vabastage käepide ja seadke lüliti vastavalt uuele suunale ning aktiveerige käepide.

Olge tagurdades tähelepanelik. Oluline on, et tagurdamisalas pole ühtegi takistust. Ärge kunagi tagurdage pühkijat vastu seina, puud või muud liikumatut takistust.

Sidurikäepide B - edasi

Aktiveerides joonisel 5 toodud ülemise sidurikäepideme B, liigub pühkija edasi.

Sidurikäepide C - tagasi

Aktiveerides joonisel 5 toodud alumise sidurikäepideme C, liigub pühkija tagasi.

Sidurikäepide - harja käivitamine

- Joonisel 5 toodud musta harjakangi D1 kasutamiseks peab süütelüliti olema käigepealt käivitatud. Kallutades punase lüliti täielikult paremale ja vajutades seejärel kangi alla, käivitate harja.
- Joonisel 5 toodud punase harjakangi D2 kasutamiseks, vajutage käepidet.

Pühkija on varustatud automaatse pidurdusseadmega, mis ajami viivitamata seiskab, kui hari on vabastatud.

Harja kõrguse reguleerimine

Kui hari on kulunud, võib olla tarvis kohandada harjade kaugust tööpinnast. Harjade kõrguse reguleerimiseks järgige joonist 6:

1. Eemaldage fiksaator.
2. Tõstke masina esiotsa, et eemaldada hari, ning tõmmake tugirattad välja.
3. Eemaldage vahetihend ja lisage uus (1 rõngastihend = umbes 5 mm).
4. Paigaldage tugirattad, eemaldage/lisage vahetihend, kinnitage fiksaatoriga.
(Nõuanne: Tegelege ühe rattaga korraga)

Harja kalde reguleerimine

Harja saab mõlemale küljele 20 kraadi võrra pöörata. Vajutage pööramiskäepide alla, keerake harja, laske käepidemest lahti ning fiksaator kinnitub klõpsatusega ettenähtud kohale.

Pööramiskäepide on toodud joonisel 2, punkt L

Käepideme kõrguse reguleerimine

Reguleerige käepide selliselt, et kasutuskõrgus oleks mugav. Kasutage käsitsi reguleeritavaid rattaid käepideme mõlemal küljel.

Joonis 3, C.

Tehnilised andmed

Mudel	HS600TG	HS600B	HS600TGE
Kogu laius (mm)	650	650	650
Töölaius (mm)	600	600	600
Kaal kütuseta (kg)	66	66	67
Harja diameeter (mm)	350	350	350
Pöördhari (asendid)	3	3	3
Kiirus (km/h)	3	3	3
Rehvi suurus	3,00 x 10	3,00 x 10	3,00 x 10
Rehvi rõhk (psi)	30	30	30

Lahendused probleemidele

Probleem

Lahendus

Mootor ei käivitu

1. Kontrollige süüteküünalt.
2. Kontrollige, kas süüteküünla kate on paigaldatud korrekselt.
3. Kontrollige, kas mootorile on paigaldatud süütelüliti.
(See peab olema aktiveeritud)
4. Kontrollige, kas mootorile on paigaldatud kütuseklapp.
(See peab olema aktiveeritud)

Mootor töötab ebahühtlaselt

1. Kontrollige, et õhuklapp on avatud.
2. Kontrollige kütuse puhtust.

Kui hari ei tööta

1. Kontrollige, et sidur oleks seadistatud õigesti.
2. Kontrollige rihma pingutatust.

Kui masin ei tööta

1. Kontrollige, et sidur oleks seadistatud õigesti.
2. Kontrollige rihma.

Kui masin ei harja korralikult

1. Kontrollige harja ja tööpinna vahemikku.

SE - Översättning av bruksanvisning i original

Gratulerar till köpet av en sopmaskin. Du kommer säkert att ha stor glädje av den. Det är viktigt att du läser bruksanvisningen noggrant innan du börjar använda maskinen. På så sätt kan du förhindra att maskinen skadas. Beakta särskilt säkerhetsanvisningarna som markeras med denna symbol:



Innehållsförteckning

Illustrationer	2
Säkerhetsanvisningar	56
Förpackningens innehåll	57
Maskinens delar.....	57
Montering.....	57
Användning.....	58
Höjjustering av borsten	59
Vinkeljustering av borsten.....	59
Höjjustering av handtaget	59
Tekniska specifikationer.....	59
Felsökning	60

Reservdelar

Reservdelsritningar för den specifika produkten finns på
vår webbplats **www.texas.dk**
Om du själv hittar artikelnumret ger det en snabbare service.

Kontakta din återförsäljare för köp av reservdelar.
En lista med återförsäljare hittar du på Texas webbplats.

Tillbehör: Uppsamlingsbox 90228000100 – Snöskrapa 90228500100



Säkerhetsanvisningar



För största möjliga säkerhet bör du ALLTID läsa bruksanvisningen innan du startar maskinen.



Sopmaskinen bör ENDAST användas av personer som förstår och kan följa alla säkerhetsanvisningar och användningsfunktioner som anges i denna bruksanvisning. Låt aldrig barn använda maskinen. Håll djur på säkert avstånd från maskinen och se till att arbetsområdet är rensat från stora stenar, skarpa föremål etc.



Låt ALDRIG maskinen vara igång i slutna utrymmen eftersom avgaserna innehåller koloxid som kan orsaka besvär och i extrema fall död.



Fyll ALDRIG på bränsle på maskinen inomhus och kom ihåg att motorn måste vara avstängd. Fyll ALDRIG på bränsle när motorn är varm på grund av antändningsrisk. Undvik öppen eld när maskinen fylls på med bränsle och torka upp allt bränslespill innan sopmaskinen startas.



Använd lämpliga kläder och skor såsom arbetskläder och gummistövlar. Bär ALDRIG löst sittande kläder när du använder sopmaskinen. Sopmaskinens skydd får INTE avlägsnas.



Vidrör ALDRIG roterande delar när motorn är igång. Gör ALDRIG några justeringar när motorn är igång och lämna ALDRIG sopmaskinen med motorn igång. Ta ALLTID bort tändstiftet innan reparationer utförs på sopmaskinen.



Kontrollera ALLTID skruvar och muttrar före varje användning.



Underhåll sopmaskinen enligt rekommendationerna och använd endast reservdelar i ORIGINAL. Om du har problem med din sopmaskin bör du ALLTID kontakta din auktoriserade återförsäljare eller ditt servicecenter som utför reparationer på ett säkert och ansvarsfullt sätt.



Kontrollera alltid oljenivån innan du använder sopmaskinen.



Du måste ALLTID försäkra dig om att den som skall använda din sopmaskin först läser bruksanvisningen noggrant.



Använd endast maskinen i områden där den kan användas säkert! Använd inte sopmaskinen i branta sluttningar, och ha alltid båda händerna på handtaget när du arbetar.

Förpackningens innehåll

Figur 1:

- A. Maskin med handtagets övre del monterad
- B. Svänghandtag
- C. Monteringsdelar för handtag
- D. Bruksanvisning för motorn och maskinen

Maskinens delar

Figur 2

- A. Borste
- B. Stödhjul för borsten/höjjustering
- C. Hjul
- D. Handtagets nedre del
- E. Monteringsdelar för handtagets övre del. Justering av handtaget
- F. Handtagets övre del
- G. Kopplingshandtag – start av borste
- H. Kopplingshandtag – körning bakåt och start av borste
- I. Kopplingshandtag – körning framåt
- J. Kopplingshandtag – körning framåt
- K. Kopplingshandtag – körning bakåt
- L. Gasreglage
- M. Svänghandtag
- N. Motor (kan avvika från den på bilden)
- O. Remskydd
- P. Elstart – 230 V

Montering

Sopmaskinen är nästan färdigmonterad från fabriken. Endast några få delar måste monteras:

4. Montera ihop handtagets övre och nedre del med den bifogade skruvsatsen.
Se figur 3.

Förklaring, figur 3:

- c. Handtagets nedre del
- d. Handtagets övre del

5. Montera svänghandtaget med bifogad skruv och mutter.
Figur 2, C.
6. Kontrollera däcktrycket på båda hjulen före användning. Ett korrekt däcktryck är 30 psi/2 bar. Figur 4.

Om maskinen används med ett för lågt däcktryck kan däcken skadas!

Användning



Läs bruksanvisningen för motorn före användning.



Avlägsna alla främmande föremål i maskinens närhet innan den används. Stenar, glas, grenar och dylikt kan skada sopmaskinen. Kontrollera också att alla skruvar är åtdragna.



Kontrollera oljenivån innan motorn startas.

**VIKTIGT !
KOM IHÅG ATT FYLLA CA 0,6L PÅ
MOTOROLJA SAE-30
FÖRE START!**

Starta motorn:

1. Öppna bränslekranen.
2. Vid kall motor öppna choken.
Observera: Vid varm motor behövs ingen choke.
3. Vrid gasreglaget till läget "start".
4. Dra försiktigt i startsnöret tills du känner ett motstånd i repet. Dra sedan snabbt och kraftigt. Släpp aldrig startsnöret, utan låt det glida in försiktigt och dra igen.
5. För 230 V elstart.
Sätt i sladden i ett eluttag och tryck på startknappen. Dra ut sladden från uttaget när motorn har startat.
6. Reglera choken tills motorn går jämnt.

Stäng av motorn:

1. Sätt gasreglaget i minimiläget.
2. Vrid bränslekranen till läget "off".

Kopplingshandtag A – körning framåt och bakåt.

För att manövrera det svarta kopplingshandtaget A i fig. 5 måste omkopplaren först aktiveras. Genom att vippa omkopplaren åt höger eller vänster sida och sedan aktivera det svarta handtaget kör sopmaskinen framåt eller bakåt. För att ändra körriktning släpp handtaget och sätt omkopplaren i den nya önskade riktningen och aktivera handtaget.

Var uppmärksam när du backar. Det är viktigt att området är röjt från alla hinder innan du backar. Backa aldrig sopmaskinen mot väggar, träd eller andra fasta hinder.

Kopplingshandtag C – körning framåt

Genom att aktivera det övre kopplingshandtaget B i fig. 5 kör sopmaskinen framåt.

Kopplingshandtag C – körning bakåt

Genom att aktivera det nedre kopplingshandtaget C i fig. 5 kör sopmaskinen bakåt.

Kopplingshandtag – start av borste

- För att manövrera det svarta borsthandtaget D1 i fig. 5 måste omkopplaren först aktiveras. Genom att vippa den röda omkopplaren helt åt höger och sedan trycka ned handtaget aktiveras borsten.
- För att manövrera det röda handtaget D2 i fig. 5, tryck ned handtaget.

Sopmaskinen är utrustad med ett "dödmansgrepp" som gör att borsten och maskinen omedelbart stoppas om det släpps.

Höjdjustering av borsten

Efterhand som borsten slits måste avståndet från borsten till arbetsytan justeras. Justera höjden av borsten enligt beskrivningen i figur 6:

1. Ta bort låsstiftet.
2. Lyft upp maskinens front så att borsten går fri och dra ut stödhjulen.
3. Ta bort eller sätt ditt en distansring (1 ring = ca 5 mm).
4. Montera stödhjulen, ta bort/sätt dit en distansring, fäst med låsstiftet.
(Tips: Gör klart ett hjul i taget.)

Vinkeljustering av borsten

Borsten kan svängas 20 grader åt båda hållen. Detta görs genom att man trycker ned svänghandtaget, vrider borsten och släpper handtaget så att spärrhaken klickar på plats.

Svänghandtaget visas i figur 2, del L.

Höjdjustering av handtaget

Justera handtaget så att arbetshöjden är bekväm. Använd handrattarna på varje sida av handtaget.

Figur 3, C.

Tekniska specifikationer

Modell	HS600TG	HS600B	HS600TGE
Total bredd (mm)	650	650	650
Arbetsbredd (mm)	600	600	600
Vikt utan bränsle (kg)	66	66	67
Borstdiameter (mm)	350	350	350
Svängande borste (lägen)	3	3	3
Hastighet (km/h)	3	3	3
Däckstorlek	3,00 x 10	3,00 x 10	3,00 x 10
Däcktryck (psi)	30	30	30

Felsökning

Problem

Lösning

Motorn startar inte:

1. Kontrollera tändstiftet.
2. Kontrollera att tändstiftshatten är korrekt monterad.
3. Kontrollera om motorn är utrustad med en tändningskontakt.
(Den måste vara aktiverad)
4. Kontrollera om motorn är utrustad med en bränsleventil.
(Den måste vara aktiverad)

Motorn går ojämnt:

1. Kontrollera att choken har öppnats.
2. Kontrollera om bränslet är förorenat.

Om borsten inte fungerar:

1. Kontrollera att kopplingen är korrekt justerad.
2. Kontrollera att remmen är spänd.

Om maskinen inte fungerar:

1. Kontrollera att kopplingen är korrekt justerad.
2. Kontrollera remmen.

Om maskinen inte borstar effektivt:

1. Kontrollera avståndet mellan borsten och arbetsytan.

IT - Traduzione delle istruzioni originali

Congratulazioni per l'acquisto della vostra spazzatrice. Siamo certi che questa macchina risponderà alle vostre esigenze. Leggere attentamente queste istruzioni prima dell'uso. In questo modo eviterete di danneggiare la macchina. Leggere con particolare attenzione le istruzioni di sicurezza contrassegnate da questo simbolo:



Sommario

Illustrazioni.....	2
Procedure di sicurezza.....	62
Contenuto della confezione.....	63
Identificazione dei componenti.....	63
Montaggio.....	63
Uso.....	64
Regolazione in altezza della spazzola.....	65
Regolazione angolare della spazzola.....	65
Regolazione in altezza del manubrio.....	65
Dati tecnici.....	65
Ricerca guasti.....	66

Pezzi di ricambio

La lista dei pezzi di ricambio e i disegni esplosi dei singoli prodotti sono visionabili sul nostro sito web **www.texas.dk**

Per accelerare le procedure di ordinazione, vi preghiamo di indicare i numeri di codice dei prodotti.

Per acquistare i pezzi di ricambio siete pregati di rivolgervi al vostro rivenditore di fiducia.

Troverete l'elenco dei rivenditori sul sito web della TEXAS.

Accessori: Cassetto di raccolta 90228000100 – lama spazzaneve 90228500100



Procedure di sicurezza



Leggere SEMPRE le istruzioni per l'uso prima di avviare la macchina, per ottenere il massimo grado di sicurezza.



La spazzatrice deve essere utilizzata SOLO da persone che comprendono e rispettano le procedure di sicurezza e le istruzioni per l'uso riportate nel presente manuale d'uso. Non permettere mai ai bambini di maneggiare la macchina. Tenere lontani dalla macchina gli animali domestici e accertarsi che la zona di lavoro sia libera da intralci quali pietre di grosse dimensioni, oggetti appuntiti, ecc.



Non usare MAI il motore al chiuso poiché i gas di scarico contengono monossido di carbonio, che può provocare malesseri e, nei casi più gravi, causare il decesso.



Non effettuare MAI il rabbocco del carburante al chiuso, e rammentare che va fatto solo a motore spento. Non effettuare MAI il rabbocco del carburante quando la macchina è calda, poiché vi è rischio di combustione. Evitare la presenza di fiamme libere nella zona in cui si effettua il rabbocco del carburante, e ripulire le eventuali fuoruscite di carburante prima di avviare la spazzatrice.



Indossare abiti e guanti adeguati, ad esempio abiti da lavoro o casual, e stivali di gomma. Non indossare MAI abiti troppo larghi quando si usa la spazzatrice. La copertura di sicurezza della spazzatrice non deve MAI essere rimossa.



Non toccare MAI le parti in movimento quando il motore è in funzione. Non effettuare MAI le regolazioni mentre il motore è in funzione, e non lasciare MAI la spazzatrice incustodita con il motore acceso. Togliere SEMPRE il cappuccio della candela prima di effettuare qualsiasi riparazione.



Controllare SEMPRE i dadi e i bulloni prima dell'uso.



Effettuare la manutenzione della spazzatrice secondo la procedura raccomandata e utilizzare solo ricambi ORIGINALI. In caso di difetti, rivolgersi SEMPRE ad un rivenditore o ad un servizio assistenza autorizzati, che sono in grado di eseguire la riparazione nel modo più corretto.



Controllare sempre il livello dell'olio prima di usare la spazzatrice.



Accertarsi SEMPRE che chiunque utilizzi la spazzatrice abbia letto attentamente questo manuale.



Utilizzare la spazzatrice soltanto in zone in cui possa essere impiegata in tutta sicurezza ! Evitare di lavorare con la spazzatrice in zone a ripida pendenza e tenere sempre entrambe le mani sul manubrio della macchina mentre è in funzione.

Contenuto della confezione

Figura 1:

- A. Macchina con la barra d'impugnatura superiore montata
- B. Impugnatura orientabile
- C. Attrezzi di montaggio per la barra d'impugnatura
- D. Manuale del motore e manuale d'uso

Identificazione dei componenti

Figura 2

- A. Spazzola.
- B. Ruota di supporto per spazzola / regolazione dell'altezza di spazzolatura.
- C. Ruote.
- D. Barra d'impugnatura inferiore.
- E. Attrezzi di montaggio per la parte superiore della barra d'impugnatura. Regolazione della barra d'impugnatura.
- F. Barra d'impugnatura superiore.
- G. Leva della frizione – spazzola di comando.
- H. Leva della frizione - indietro e attivazione della spazzola.
- I. Leva della frizione - avanti.
- J. Leva della frizione - avanti.
- K. Leva della frizione - indietro.
- L. Leva comando gas.
- M. Impugnatura orientabile
- N. Motore (potrebbe differire dalla figura)
- O. Copri cinghia
- P. Motorino d'avviamento elettrico - 230V

Montaggio

La spazzatrice viene consegnata già assemblata e pronta all'uso. Soli pochi componenti devono essere montati:

1. Montare la parte superiore della barra d'impugnatura con il kit di bullonaggio in dotazione. Vedi figura 3

Spiegazione, figura 3:

- a. Parte inferiore della barra d'impugnatura
 - b. Barra d'impugnatura superiore
2. Montare l'impugnatura orientabile con il bullone e il dado in dotazione. Figura 2, C.
 3. Controllare la pressione delle gomme prima dell'uso. La pressione delle gomme corretta è di 30 psi/2 bar. Figura 4.

L'utilizzo della macchina con una pressione delle gomme insufficiente potrebbe danneggiare i pneumatici!

Uso



Leggere il manuale d'uso del motore prima dell'uso.



Prima di usare la macchina, rimuovere gli oggetti estranei che si trovano nelle immediate vicinanze. Sassi, vetro, rami e oggetti simili possono danneggiare la spazzatrice. Controllare anche che tutti i bulloni siano stati stretti saldamente.



Controllare il livello dell'olio prima di avviare il motore.

**IMPORTANTE!
NON DIMENTICATE DI RIEMPIMENTO
CON OLIO MOTORE 0.6L SAE-30
PRIMA!**

Avviare il motore:

1. Aprire il rubinetto del carburante.
2. Con il motore freddo aprire lo starter.
Nota: la valvola del gas non è necessaria quando il motore è caldo.
3. Spostare il cavo dell'acceleratore in posizione "start".
4. Tirare delicatamente il dispositivo di avviamento a strappo finché si avverte una resistenza sulla cordicella. Poi tirare rapidamente e in modo energico. Non rilasciare mai il dispositivo di avviamento a strappo e fatelo scivolare delicatamente in posizione e poi ritirate.
5. Per dispositivo di avviamento a strappo elettrico a 230V.
Inserire la spina del cavo nella presa elettrica e premere il pulsante di avviamento. Dopo aver avviato il motore staccare la spina dalla presa o in alternativa tirare il dispositivo di avviamento a strappo per mettere in moto il motore.
6. Regolare lo starter fino ad ottenere un regime del motore regolare..

Arresto del motore:

1. Portare al minimo la valvola a farfalla.
2. Girare il rubinetto del carburante in posizione "off".

Leva della frizione A - avanti e indietro.

Per usare la leva della frizione nera A nella Fig. 5, barra di comando deve essere prima attivata. Inclinando la barra di comando a destra o sinistra e poi attivando l'impugnatura nera, la spazzatrice si sposterà in avanti o all'indietro. Per cambiare direzione rilasciare la leva e spostare l'interruttore nel verso richiesto ed attivare il manubrio.

Fare attenzione in fase di retromarcia. E' importante che la zona sia sgombra di ostacoli prima di eseguire la retromarcia. Non eseguire la retromarcia della spazzatrice contro un muro, albero o o qualsiasi altro ostacolo fisso.

Leva della frizione B - avanti.

Con l'attivazione della leva della frizione B nella Fig. 5 la spazzatrice si sposterà in avanti.

Leva della frizione C - indietro.

Con l'attivazione della leva della frizione C nella Fig. 5 la spazzatrice si sposterà all'indietro.

Leva della frizione – attivazione della spazzola.

- Per usare la leva della spazzola nera D1 nella Fig. 5, l'interruttore deve essere prima attivato. Inclinando completamente a destra l'interruttore rosso e il susseguente abbassamento della leva provoca l'attivazione della spazzola.
- Per usare la leva della spazzola rossa D2 nella Fig. 5, spingere il manubrio.

La spazzatrice è dotata di un dispositivo "uomo morto", significa che rilasciando la leva e la spazzola, la macchina si ferma.

Regolazione in altezza della spazzola

Quando la spazzola tende a consumarsi, potrebbe rendersi necessario regolare la vicinanza delle spazzole alla superficie di lavoro. Per regolare l'altezza delle spazzole seguire la figura 6:

1. Rimuovere il perno di fermo
2. Sollevare la parte frontale della macchina per liberare la spazzola ed estrarre le ruote stabilizzatrici.
3. Rimuovere oppure aggiungere l'anello distanziatore (1 anello = circa 5 mm)
4. Installare le ruote stabilizzatrici, rimuovere / aggiungere l'anello distanziatore, fissare con perno di fermo.

(Suggerimento: completare una ruota alla volta)

Regolazione angolare della spazzola

La spazzola può essere orientata di 20° su ogni lato. Premere il manubrio della spazzatrice, ruotare la spazzatrice e lasciar andare il manubrio, per bloccare correttamente il nottolino d'arresto.

L'impugnatura orientabile viene illustrata nella figura 2, voce L

Regolazione in altezza del manubrio

Regolare l'impugnatura in modo tale che l'altezza di lavoro sia comoda. Usare i volantini disposti su ogni lato della barra d'impugnatura.

Figura 3, C.

Dati tecnici

Modello	HS600TG	HS600B	HS600TGE
Larghezza totale (mm)	650	650	650
Larghezza di lavoro (mm)	600	600	600
Peso c/s carburante (kg)	66	66	67
Diametro della spazzola (mm)	350	350	350
Spazzola di orientamento (posizioni)	3	3	3
Velocità (km/h)	3	3	3
Formato delle gomme	3,00 x 10	3,00 x 10	3,00 x 10
Pressione delle gomme (psi)	30	30	30

Ricerca guasti

Problema

Soluzione

Il motore non parte:

1. Controllare la candela.
2. Controllare che il cappuccio della candela sia stato applicato correttamente.
3. Controllare che il motore sia dotato di un interruttore di accensione. (che deve essere attivato)
4. Controllare che il motore sia dotato di una valvola del carburante. (che deve essere attivata)

Il motore gira in modo irregolare:

1. Accertarsi che la valvola dell'aria sia disattivata.
2. Accertarsi che non vi siano impurità nel carburante.

Se la spazzola non gira:

1. Controllare che la frizione sia stata regolata correttamente.
2. Controllare che la cinghia sia stretta.

Se la macchina non si avvia:

1. Controllare che la frizione sia stata regolata correttamente.
2. Controllare la cinghia.

Se la macchina non spazzola in modo efficace:

1. Controllare la distanza tra la spazzola e la superficie di lavoro.

NL - Vertaling van de oorspronkelijke gebruiksaanwijzing

Hartelijk gefeliciteerd met de aankoop van de veger. U zult veel plezier aan uw product beleven, het is echter belangrijk deze handleiding aandachtig door te lezen voordat u de machine voor het eerst gebruikt. Op deze manier kunt u schade aan de machine voorkomen. Let in het bijzonder op de veiligheidsmaatregelen, die met dit symbool worden aangegeven:



Inhoudsopgave

Afbeeldingen.....	2
Veiligheidsmaatregelen.....	68
Inhoud van de verpakking.....	69
Identificatie van onderdelen.....	69
Montage.....	69
Gebruik.....	70
Hoogte instellen van borstel.....	71
Hoek van de borstel instellen.....	71
Hoogte van de hendel instellen.....	71
Technische specificaties.....	71
Problemen oplossen.....	72

Reserveonderdelen

Tekeningen van reserveonderdelen voor het desbetreffende product vindt u op onze website **www.texas.dk**
Wanneer u de artikelnummers zelf achterhaalt, kunnen wij u sneller van dienst zijn.

Neem voor de aankoop van reserveonderdelen contact op met uw dealer.
Op de website van Texas vindt u een lijst met verkoopadressen.

Accessoires: Opvangbak 90228000100 – Sneeuwschuiver 90228500100



Veiligheidsmaatregelen



Lees uit veiligheidsoverwegingen **ALTIJD** eerst de gebruiksaanwijzing, voordat u de machine start.



De veegmachine mag **UITSLUITEND** door personen worden gebruikt, die de veiligheidsmaatregelen begrijpen en de aanwijzingen in deze handleiding op kunnen volgen. Kinderen mogen de machine niet bedienen. Houd huisdieren uit de buurt van de machine en zorg ervoor, dat het veeggebied vrij is van grote stenen, scherpe voorwerpen, enz.



Laat de machine **NOOIT** in gesloten ruimten draaien, aangezien de uitlaatgassen koolmonoxide bevatten, dat tot ongemakken en in extreme gevallen zelfs tot de dood kan leiden.



Vul de machine **NOOIT** binnenshuis met brandstof en vergeet niet de machine van tevoren uit te zetten. Vul i.v.m. ontstekingsgevaar **NOOIT** benzine in een warme motor. Vermijd open vuur bij het vullen van de machine en veeg overgelopen brandstof weg voordat u de veegmachine start.



Draag praktische kleding en schoenen, zoals werkkleding en rubberlaarzen. Draag **NOOIT** loszittende kleding wanneer u de veegmachine gebruikt. De veiligheidsschermen van de veegmachine mogen **NOOIT** worden verwijderd.



Raak **NOOIT** bewegende delen aan wanneer de machine draait. Wijzig **NOOIT** de instellingen en laat **NOOIT** de veegmachine staan wanneer de motor draait. Verwijder **ALTIJD** de bougiecap voordat u reparaties aan de veegmachine uitvoert.



Voor elk gebruik **ALTIJD** bouten en moeren controleren.



Onderhoud uw veegmachine volgens de aanbevolen procedure en gebruik uitsluitend **ORIGINELE** reserveonderdelen. Indien u problemen heeft met uw veegmachine, neem dan **ALTIJD** contact op met uw geautoriseerde dealer of service center. Zij zullen reparaties op een veilige en betrouwbare manier uitvoeren.



Controleer altijd het oliepeil voordat u uw veegmachine gebruikt.



Zorg er **ALTIJD** voor dat iedereen, die uw veegmachine gebruikt, deze gebruiksaanwijzing aandachtig leest.



Gebruik de machine uitsluitend op plaatsen, waar dit veilig is! Gebruik de machine niet op plaatsen met steile hellingen en houd tijdens het werk altijd beide handen op het stuur.

Inhoud van de verpakking

Afbeelding 1:

- A. Machine met bovenstuur gemonteerd
- B. Draaihendel
- C. Montagemateriaal voor stuur
- D. Motorhandleiding en gebruiksaanwijzing

Identificatie van onderdelen

Afbeelding 2

- A. Borstel.
- B. Steunwiel voor borstel / instellen van de hoogte.
- C. Wielen.
- D. Onderstuur.
- E. Montagemateriaal voor bovenste deel van stuur. Instellen van het stuur.
- F. Bovenstuur.
- G. Koppelingshendel – Borstel activeren.
- H. Koppelingshendel - Achteruit en borstel activeren.
- I. Koppelingshendel - Vooruit.
- J. Koppelingshendel - Vooruit.
- K. Koppelingshendel - Achteruit.
- L. Gashendel.
- M. Draaihendel
- N. Motor (kan van afbeelding afwijken)
- O. Riembeschermkap
- P. Elektrische starter - 230V

Montage

De veegmachine wordt bijna volledig gemonteerd geleverd. Slechts enkele onderdelen moeten nog worden gemonteerd:

1. Monteer met het bijgevoegde boutenpakket het bovenste deel van het stuur op het onderste deel. Zie afbeelding 3

Uitleg, afbeelding 3:

- a. Onderste deel van stuur
- b. Bovenstuur

2. Monteer de draaihendel met de bijgevoegde bout en moer.
Afbeelding 2, C.
3. Controleer voor gebruik de bandenspanning van beide wielen. De juiste bandenspanning is 30 psi/2 bar. Afbeelding 4.

Gebruik van de machine met een te lage bandenspanning kan de banden beschadigen!

Gebruik



Lees voor gebruik de gebruiksaanwijzing van de motor.



Verwijder alle vreemde voorwerpen uit de omgeving voordat u de machine gebruikt. Stenen, glas, takken en soortgelijke voorwerpen kunnen de veegmachine beschadigen. Controleer eveneens of alle bouten goed vastgedraaid zijn.



Controleer het oliepeil voordat u de motor start.

**BELANGRIJK!
VERGEET NIET MET 0.6L
MOTOR OLIE SAE-30 FILL
VOORDAT U!**

Motor starten:

1. Benzinekraan openen.
2. Bij een koude motor de choke openen.
Opmerking: Bij een warme motor is de choke niet nodig.
3. Zet de gashendel op "start".
4. Trek langzaam aan de trekstarter tot u weerstand in de kabel voelt. Trek dan snel en krachtig. Laat niet los, maar laat de trekstarter langzaam terugglijden en trek opnieuw.
5. Voor 230V elektrische starter.
Steek de stekker in een stopcontact en druk op de startknop. Trek de stekker uit het stopcontact nadat de motor is gestart. U kunt ook aan de trekstarter trekken om de motor aan te slingeren.
6. De choke regelen totdat de motor gelijkmatig draait.

Motor stoppen:

1. Zet de gashendel op het minimum.
2. Zet de benzinekraan op "off".

Koppelingshendel A - Vooruit en Achteruit.

Om de zwarte koppelingshendel A in afb. 5 te bedienen, moet de besturingshendel eerst worden geactiveerd. Door de besturingshendel naar rechts of links te bewegen activeert u de zwarte hendel, waarmee de veegmachine voor- of achteruit wordt gereden. Laat, om van richting te veranderen, de koppelingshendel los en zet de schakelaar in de gewenste richting en activeer de zwarte hendel.

Let goed op wanneer u achteruit rijdt. Voordat u keert dient u eerst alle obstakels uit de werkzone te verwijderen. Rijd de veegmachine nooit achteruit tegen een muur, boom of een ander vast obstakel.

Koppelingshendel B - Vooruit

Wanneer de bovenste koppelingshendel B in afb. 5 wordt geactiveerd, rijdt de veegmachine vooruit.

Koppelingshendel C - Achteruit

Wanneer de onderste koppelingshendel C in afb. 5 wordt geactiveerd, rijdt de veegmachine achteruit.

Koppelingshendel – Borstel activeren.

- Om de zwarte hendel D1 in afb. 5 te bedienen, moet de schakelaar eerst worden geactiveerd. Door de rode schakelaar helemaal naar rechts te bewegen en vervolgens de hendel omlaag te duwen, wordt de borstel geactiveerd.
- Duw op de hendel om de rode hendel D2 in afb. 5 te bedienen.

De veegmachine is uitgerust met een "dodemansknop", eenmaal losgelaten zullen borstel en motor onmiddellijk stoppen.

Hoogte instellen van borstel

Wanneer de borstel slijt, kan het noodzakelijk zijn om de hoogte van de borstel aan het werkoppervlak aan te passen. Om de hoogte van de borstels aan te passen, volg afbeelding 6:

1. Verwijder de borgpen
2. Til de voorkant van de machine op zodat de borstels vrijkomen en trek de steunwielen eruit.
3. Verwijder of plaats de afstandsring (1 ring = ca. 5 mm)
4. Plaats de steunwielen, verwijder / plaats afstandsring, zet met borgpen vast.
(Tip: doe de wielen één voor één)

Hoek van de borstel instellen

De borstel kan 20 graden naar links en rechts worden gedraaid. Dit gebeurt door de draaihendel naar beneden te drukken, de borstel te draaien en de hendel weer los te laten, zodat de pal vastklikt.

De draaihendel staat afgebeeld in afbeelding 2, item L

Hoogte van de hendel instellen

Stel het stuur in op een comfortabele werkhoogte. Gebruik de handwielen aan beide zijden van het stuur.

Afbeelding 3, C.

Technische specificaties

Model	HS600TG	HS600B	HS600TGE
Totale breedte (mm)	650	650	650
Werkbreedte (mm)	600	600	600
Gewicht zonder brandstof (kg)	66	66	67
Diameter van de borstel (mm)	350	350	350
Draaiborstel (posities)	3	3	3
Snelheid (km/u)	3	3	3
Afmeting banden	3,00 x 10	3,00 x 10	3,00 x 10
Bandenspanning (psi)	30	30	30

Problemen oplossen

Probleem

Oplossing

De motor start niet:

1. Controleer de bougie.
2. Controleer of de bougiedop goed zit.
3. Controleer of de motor met een contactschakelaar is uitgerust.
(Deze moet ingeschakeld zijn)
4. Controleer of de motor met een brandstofklep is uitgerust.
(Deze moet ingeschakeld zijn)

De motor draait onregelmatig:

1. Controleer of de choke is losgelaten.
2. Controleer of de brandstof is verontreinigd.

Wanneer de borstel niet draait:

1. Controleer of de koppeling juist is ingesteld.
2. Controleer of de riem strak is.

Wanneer de machine niet draait:

1. Controleer of de koppeling juist is ingesteld.
2. Controleer de riem.

Wanneer de machine niet goed veegt:

1. Controleer de afstand tussen de borstel en het werkoppervlak.

SK - Preklad pôvodného návodu na použitie

Gratulujeme vám ku kúpe praktického prístroja na zametanie metla. Určite sa vám bude páčiť, je však dôležité, aby ste si dôkladne prečítali túto príručku skôr, ako začnete. Zabráňte tým poškodeniu výrobku. Venujte, prosím, špecifickú pozornosť bezpečnostným opatreniam, ktoré označuje tento symbol:



Obsah

Ilustrácie	2
Bezpečnostné opatrenia	74
Obsah skrinky	75
Identifikácia dielov.....	75
Montáž.....	75
Prevádzka.....	76
Nastavenie výšky kefy	77
Nastavenie uhla kefy.....	77
Nastavenie výšky rukoväti.....	77
Technické špecifikácie	77
Riešenie problémov	78

Náhradné diely

Výkresy náhradných dielov pre jednotlivé produkty nájdete na našej webovej stránke www.texas.dk
Ak si vyhľadáte čísla náhradných dielov, urýchlí to vybavenie servisu.

Ohľadom nákupu náhradných dielov kontaktujte svojho predajcu.
Zoznam predajcov nájdete na webovej stránke spoločnosti Texas.

Príslušenstvo: Zberná skrinka 90228000100 – Škrabka na sneh 90228500100



Bezpečnostné opatrenia



Pre zachovanie maximálnej bezpečnosti by ste si mali VŽDY prečítať používateľskú príručku skôr, ako začnete výrobok používať.



Zametacie zariadenie by mali používať LEN osoby, ktoré chápu a dokážu dodržiavať všetky bezpečnostné upozornenia a prevádzkové funkcie uvedené v tejto používateľskej príručke. Nikdy nedovoľte deťom spúšťať zariadenie. Udržujte domáce zvieratá mimo dosahu zariadenia a uistite sa, že sa v pracovnej oblasti nenachádzajú veľké kamene, ostré prvky, atď.



NIKDY nenechávajte zariadenie bežať v uzavretom priestore, pretože výfukový plyn obsahuje oxid uhoľnatý, ktorý môže spôsobiť problémy a v extrémnych prípadoch aj smrť.



NIKDY neplňte palivo do zariadenia vo vnútri a zapamätajte si, že motor musí byť zastavený. NIKDY nesmiete plniť benzín do teplého motora, pretože to môže vyvolať riziko vznietenia. Pri plnení paliva do zariadenia sa vyhýbajte otvorenému plameňu a pred spustením zametacieho zariadenia zotrite rozliate palivo.



Používajte praktický odev a obuv, pracovný odev a gumáky. Pri práci so zametacím zariadením nikdy nepoužívajte voľné oblečenie. Ochranné kryty zametacieho zariadenia sa NESMÚ odstrániť.



NIKDY sa nedotýkajte pohyblivých dielov, keď motor beží. NIKDY nevykonávajte nastavenia, keď motor beží a NIKDY nenechávajte zametacie zariadenie bez dozoru, keď beží motor. Pred vykonávaním každej opravy zametacieho zariadenia VŽDY odstráňte veko zapalovacej sviečky.



Pred každým použitím VŽDY skontrolujte skrutky a matice.



Udržujte zametacie zariadenie podľa odporúčaného postupu a používajte len ORIGINALNE náhradné diely. Ak sa vyskytnú problémy so zametacím zariadením, VŽDY by ste mali kontaktovať svojho autorizovaného predajcu alebo servisné centrum, ktorí vykonajú opravu bezpečne a zodpovedne.



Pred použitím zametacieho zariadenia vždy skontrolujte hladinu oleja.



VŽDY sa musíte uistiť, že každý, kto používa zametacie zariadenie, si pred použitím dôkladne prečítal túto používateľskú príručku.



Zariadenie používajte len v oblastiach, kde sa dá bezpečne ovládať! Nepoužívajte zametacie zariadenie v oblastiach so strmými svahmi a počas práce vždy držte držadlá zariadenia obidvomi rukami.

Obsah skrinky

Obrázok 1:

- A. Stroj s namontovaným vrchným držadlom
- B. Výkyvné držadlo
- C. Montážne zariadenie na držadlo
- D. Návod stroja a používateľská príručka

Identifikácia dielov

Obrázok 2

- A. Kefa.
- B. Oporné koleso pre kefu / nastavenie výšky.
- C. Kolesá.
- D. Dolná rukoväť.
- E. Montážny materiál pre hornú časť rukoväti. Nastavenie rukoväti.
- F. Horná rukoväť.
- G. Páčka spojky – Aktivácia kefy.
- H. Páčka spojky - Spätný chod a aktivácia kefy.
- I. Páčka spojky - Dopredu.
- J. Páčka spojky - Dopredu.
- K. Páčka spojky - Spätný chod.
- L. Páčka plynu.
- M. Výkyvné držadlo
- N. Motor (môže sa líšiť od obrázka)
- O. Kryt pásu
- P. Elektrický štartér - 230 V

Montáž

Zametací stroj sa dodáva už takmer zmontovaný. Zostáva zmontovať už len niekoľko prvkov:

1. Namontujte vrchný diel držadla na spodný diel s pomocou pripojenej sústavy skrutiek. Pozrite si Obrázok 3

Vysvetlenie, Obrázok 3:

- a. Spodná časť držadla
- b. Vrchné držadlo

2. Namontujte výkyvné držadlo pomocou pripojenej sústavy matíc a skrutiek. Obrázok 2, C.
3. Pred použitím skontrolujte tlak v pneumatikách obidvoch kolies. Správny tlak v pneumatikách je 30 psi/2 bar. Obrázok 4.

Používanie zariadenia s príliš nízkym tlakom v pneumatikách môže poškodiť pneumatiky!

Prevádzka



Pred použitím si prečítajte návod na použitie motora.



Pred použitím zariadenia odstráňte všetky cudzie predmety z blízkosti. Kamene, sklo, vetvy a podobné materiály môžu poškodiť zariadenie na zametanie. Takisto skontrolujte, či sú všetky skrutky dotiahnuté.



Pred spustením motora skontrolujte hladinu oleja.

DÔLEŽITÉ!
NEZABUDNITE VYPLNIŤ ENGINE 0,6 l
OLEJA SAE-30 PRED ZACINA!

Štartovanie motora:

1. Otvorte palivový kohútik.
2. Pri studenom motore otvorte sýtič.
Poznámka: Pri zohriatom motore sa nevyžaduje použitie sýtiča.
3. Otočte kábel plynu do polohy „štart“.
4. Jemne potiahnite navíjací štartér, kým nezacítite odpor šnúry. Potom rýchlo a silno potiahnite. Navíjací štartér nikdy nepúšťajte, ale nechajte ho jemne navinúť sa späť a potom potiahnite znova.
5. Pre elektrické 230 V štartéry.
Pripojte kábel k elektrickej zásuvke a stlačte štartovacie tlačidlo. Keď motor naštartuje, odpojte kábel od elektrickej zásuvky. Prípadne potiahnite navíjací štartér na naštartovanie motora.
6. Regulujte sýtič, kým motor nebude rovnomerne bežať.

Zastavenie motora:

1. Nastavte škrtiacu klapku na minimálny plyn.
2. Otočte palivový kohútik do „vypnutej“ polohy.

Páčka spojky A - Dopredu a Spätný chod.

Ak chcete ovládať čiernu páčku spojky A na obr. 5, musí sa najprv aktivovať ovládacia páčka. Naklonením ovládacej páčky doprava alebo doľava a následnou aktiváciou čiernej páčky sa zametacie zariadenie pohne smerom dopredu alebo dozadu. Ak chcete zmeniť smer, uvoľnite páčku, nastavte prepínač do nového požadovaného smeru a aktivujte páčku.

Pri cúvaní postupujte opatrne. Pred cúvaním je dôležité, aby sa v danej oblasti nenachádzali žiadne prekážky. Nikdy necúvajte so zametacím zariadením proti stene, stromu alebo inej pevnej prekážke.

Páčka spojky B - Dopredu

Pri aktivácii vrchnej páčky spojky B na obr. 5 sa zametacie zariadenie pohne smerom dopredu.

Páčka spojky C - Spätný chod

Pri aktivácii spodnej páčky spojky C na obr. 5 sa zametacie zariadenie pohne smerom dozadu.

Páčka spojky – Aktivácia kefy.

- Ak chcete ovládať čiernu páčku kefy D1 na obr. 5, musí sa najprv aktivovať prepínač. Naklonením červeného prepínača úplne doprava a následným zatlačením páčky smerom dolu sa aktivuje kefa.
- Ak chcete ovládať červenú páčku kefy D2 na obr. 5, stlačte rukoväť.

Zametací stroj je vybavený „poistnou rukoväťou“, ktorá keď sa pustí, kefa a pohon sa okamžite vypnú.

Nastavenie výšky kefy

Keď je kefa opotrebovaná, je potrebné nastaviť vzdialenosť kief od pracovného povrchu. Na nastavenie výšky kief postupujte podľa obrázka 6:

1. Odstráňte poistný kolík
2. Nadvihnite prednú časť stroja na uvoľnenie kefy a vytiahnite pomocné kolieska.
3. Odstráňte alebo pridajte vymedzovaciu podložku (1 podložka = približne 5 mm)
4. Namontujte pomocné kolieska, odstráňte / pridajte vymedzovaciu podložku a upevnite poistným kolíkom.

(Tip: Naraz robte iba jedno koleso)

Nastavenie uhla kefy

Kefa sa môže otáčať 20 stupňov na každú stranu. To sa vykoná stlačením výkyvného držadla dole, otočením kefy a držadlo sa uvoľní, takže záračka zapadne do miesta.

Výkyvné držadlo je zobrazené na Obrázku 2, položka L

Nastavenie výšky rukoväti

Nastavte držadlo tak, aby bola pracovná výška pohodlná. Používajte ručné kolieska na každej strane držadla.

Obrázok 3, C.

Technické špecifikácie

Model	HS600TG	HS600B	HS600TGE
Celková šírka (mm)	650	650	650
Pracovná šírka (mm)	600	600	600
Hmotnosť bez paliva (kg)	66	66	67
Priemer kefy (mm)	350	350	350
Výkyvná kefa (polohy)	3	3	3
Rýchlosť (km/h)	3	3	3
Veľkosť pneumatík	3,00 x 10	3,00 x 10	3,00 x 10
Tlak v pneumatikách (psi)	30	30	30

Riešenie problémov

Problém

Riešenie

Motor sa nespustí:

1. Skontrolujte zapalovaciu sviečku.
2. Skontrolujte, či je zapalovacia sviečka správne nainštalovaná.
3. Skontrolujte, či je motor vybavený spínačom zapalovania.
(Musí sa aktivovať)
4. Skontrolujte, či je motor vybavený palivovým ventilom.
(Musí sa aktivovať)

Motor beží nerovnomerne:

1. Skontrolujte, či bola uvoľnená cievka.
2. Skontrolujte, či palivo neobsahuje nečistoty.

Ak sa kefa nespustí:

1. Skontrolujte, či je spojka nastavená správne.
2. Skontrolujte, či je pás tesný.

Ak sa nespustí zariadenie:

1. Skontrolujte, či je spojka nastavená správne.
2. Skontrolujte pás.

Ak zariadenie nezametá efektívne:

1. Skontrolujte vzdialenosť medzi kefou a pracovným povrchom.

RO - Traducere a instrucțiunilor originale

Felicitări pentru achiziționarea unei mături rotative măturătoare. Sigur vă veți bucura de ea, însă este important să citiți acest manual în întregime înainte de a începe. În acest mod, puteți preveni daunele la nivelul mașinii. Vă rugăm să acordați o atenție specială precauțiilor de siguranță, care sunt indicate de acest simbol:



Cuprins

Ilustrații	2
Precauții de siguranță	80
Setul de livrare	81
Identificarea pieselor	81
Asamblarea	81
Operarea	82
Reglarea înălțimii periei	83
Reglarea unghiului periei	83
Reglarea înălțimii mânerului	83
Remediarea defectăunilor	84

Piese de schimb

Schițele cu piese de schimb pentru produsul respectiv se pot găsi pe pagina noastră web www.texas.dk

În cazul în care găsiți codurile de piese singur, acest lucru va facilita un serviciu mai rapid.

Pentru achiziționarea pieselor de schimb, vă rugăm să vă contactați dealerul. Veți găsi o listă a dealerilor pe pagina web Texas.

Accesorii: Cutie de colectare 90228000100 – Racletă zăpadă 90228500100



Precauții de siguranță



Pentru a fi cât de sigur posibil, trebuie să citiți ÎNTOTDEAUNA manualul utilizatorului înainte de a porni mașina.



Mătura trebuie utilizată NUMAI de persoane care înțeleg și care pot respecta toate precauțiile de siguranță și funcțiile de operare așa cum sunt incluse în acest Manual al utilizatorului. Nu lăsați niciodată copiii să utilizeze mașina. Țineți animalele de companie la distanță de mașină și asigurați-vă că zona de lucru nu conține pietre mari, obiecte ascuțite, etc.



Nu lăsați NICIODATĂ mașina să funcționeze într-o zonă închisă, deoarece gazele de eșapament conțin monoxid de carbon care pot cauza disconfort, și în cazuri extreme, moartea.



Nu alimentați NICIODATĂ mașina cu combustibil în spații interioare și amintiți-vă că motorul trebuie să fie oprit. Nu trebuie să umpleți NICIODATĂ benzina într-un motor cald, deoarece acest lucru cauzează risc de aprindere. Evitați focul deschis, atunci când umpleți mașina cu combustibil și ștergeți orice cantitate de combustibil vărsat înainte de a porni mătura.



Îmbrăcați-vă în haine sensibile și purtați încălțăminte sensibilă, precum haine de lucru și încălțăminte din cauciuc. Nu purtați NICIODATĂ haine largi, atunci când utilizați mătura. Dispozitivele de protecție a măturii NU trebuie îndepărtate.



Nu atingeți NICIODATĂ piesele mobile, atunci când motorul funcționează. Nu faceți NICIODATĂ ajustări, atunci când motorul funcționează, și nu părăsiți NICIODATĂ mătura, atunci când motorul funcționează. Îndepărtați ÎNTOTDEAUNA capacul bujiei înainte de a efectua reparații la mătură.



Verificați ÎNTOTDEAUNA șuruburile și piulițele înainte de fiecare utilizare.



Întrețineți mătura conform procedurii recomandate și utilizați numai piese de schimb ORIGINALE. Dacă întâmpinați probleme cu mătura dvs., trebuie să contactați ÎNTOTDEAUNA dealerul dvs. autorizat sau centrul de service, care va executa reparațiile într-o manieră sigură și responsabilă.



Verificați întotdeauna nivelul de ulei, înainte de a utiliza mătura.



Trebuie să vă asigurați ÎNTOTDEAUNA că oricine care utilizează mătura citește acest Manual al utilizatorului în întregime înainte de utilizare.



Utilizați mașina numai în zone unde poate fi utilizată în siguranță! Nu utilizați mătura în zone cu pante abrupte și țineți întotdeauna ambele mâini pe barele mânerului în timp ce lucrați.

Setul de livrare

Figura 1:

- A. Mașina cu bara superioară a mânerului montată
- B. Mâner pivotant
- C. Hardware de montare pentru bara mânerului
- D. Manualul motorului și Manualul utilizatorului

Identificarea pieselor

Figura 2

- A. Perie.
- B. Roată suport pentru perie / ajustarea înălțimii.
- C. Roți.
- D. Bara inferioară a mânerului.
- E. Hardware de montare pentru partea superioară a barei mânerului. Reglarea barei mânerului.
- F. Bara inferioară a mânerului.
- G. Schimbător de viteze - Activare perie.
- H. Schimbător de viteze - Înapoi și activare perie.
- I. Schimbător de viteze - Înainte.
- J. Schimbător de viteze - Înainte.
- K. Schimbător de viteze - Înapoi.
- L. Manetă clapetă de accelerație.
- M. Mâner pivotant
- N. Motor (poate diferi de cel din imagine)
- O. Protecție curea
- P. Demaror electric - 230 V

Asamblarea

Mătura este aproape gata asamblată din fabrică. Numai câteva piese mai rămân de asamblat:

1. Montați partea superioară a barei mânerului la partea inferioară cu kitul de șuruburi inclus în setul de livrare. Vezi figura 3

Explicație, figura 3:

- a. Partea inferioară a barei mânerului
- b. Bara superioară a mânerului

2. Montați mânerul pivotant cu șurubul și piulița incluse. Figura 2, C.
3. Verificați presiunea anvelopelor de la ambele roți, înainte de utilizare. Presiunea corectă a anvelopelor este 30 psi/2 bari. Figura 4.

Utilizarea mașinii cu o presiune prea scăzută a anvelopelor, poate deteriora anvelopele!

Operarea



Citiți manualul de instrucțiuni pentru motor, înainte de utilizare.



Înainte de a utiliza mașina, îndepărtați toate obiectele străine din vecinătate. Pietrele, sticla, crengile și obiecte similare pot deteriora mașina de măturat. Verificați, de asemenea, dacă toate șuruburile sunt strânse.



Controlați nivelul de ulei înainte de a porni motorul.

IMPORTANT!
NU UITATI SA COMPLETATI CU ULEI
DE MOTO 0,6L SAE-30 INAINTE DE A
INCEPE!

Pornirea motorului:

1. Deschideți robinetul de combustibil.
2. Pe un motor rece, deschideți clapeta.
Notă: Dacă motorul este fierbinte, clapeta nu este necesară.
3. Puneți cablul clapetei de accelerație în poziția "start".
4. Trageți încet demarorul cu recul, până când simțiți rezistență în cablu. Apoi trageți rapid și energic. Nu lăsați din mână demarorul cu recul, ci glisați-l încet înapoi și trageți din nou.
5. Pentru demaror electric 230 V.
Introduceți cablul în priză și apăsați butonul de pornire. După pornirea motorului, scoateți fișa din priză și trageți alternativ demarorul cu recul pentru a porni motorul.
6. Reglați clapeta până când motorul funcționează optim.

Oprirea motorului:

1. Setați clapeta de accelerație la viteză minimă.
2. Răsuciți robinetul de combustibil în poziția "off".

Schimbător de viteze A - Înainte și Înapoi.

Pentru a opera schimbătorul negru de viteze A din Fig 5, bara de control trebuie să fie activată mai întâi. Prin bascularea barei de control la dreapta sau la stânga și, apoi, prin activarea manetei negre, mătura se va mișca înainte sau înapoi. Pentru a schimba direcția, eliberați maneta și setați comutatorul în noua direcție dorită și activați mânerul.

Acordați atenție în momentul schimbării direcției. Este important ca zona să fie eliberată de orice obstacol înainte de schimbarea direcției. Nu schimbați direcția măturii contra unui perete, pom sau orice obstacol fix.

Schimbător de viteze B - Înainte

La activarea schimbătorului de viteze superior B din fig. 5, mătura se mișcă înainte.

Schimbător de viteze C - Înapoi

La activarea schimbătorului de viteze inferior C din fig. 5, mătura se mișcă înapoi.

Schimbător de viteze - Activare perie.

- Pentru a opera pârghia neagră a periei D1 din Fig 5, comutatorul trebuie să fie activat mai întâi. Prin bascularea comutatorului roșu complet la dreapta și, apoi, prin împingerea pârghieii în jos, peria se activează.
- Pentru a opera pârghia roșie a periei D2 din fig. 5, împingeți mânerul.

Mătura este echipată cu un "mâner tip om mort", care odată ce este eliberat, peria și sistemul de acționare se vor opri imediat.

Reglarea înălțimii periei

Când peria se uzează, este posibil să fie necesară reglarea proximității perii față de suprafața de lucru. Pentru reglarea înălțimii perii, urmăriți figura 6:

1. Îndepărtarea știftului de blocare
2. Ridicați partea frontală a mașinii pentru a elibera peria și extindeți roțile suport.
3. Îndepărtați sau adăugați inelul distanțier (1 inel = aprox. 5 mm)
4. Instalați roțile suport, îndepărtați / adăugați inelul de distanțare, fixați-l cu un știft de blocare.
(Sfat: Montați câte o roată pe rând)

Reglarea unghiului periei

Peria poate fi pivotată 20 de grade pe fiecare parte. Acest lucru se realizează prin împingerea mânerului pivotant în jos, răsucind peria și eliberarea mânerului, astfel încât piedica să se fixeze în poziție.

Mânerul pivotant este indicat în figura 2, piesa L

Reglarea înălțimii mânerului

Reglați mânerul, astfel încât înălțimea de lucru să fie confortabilă. Utilizați roțile de mână de pe fiecare parte a barei mânerului.

Figura 3, C.

Specificații tehnice

Model	HS600TG	HS600B	HS600TGE
Lățime totală (mm)	650	650	650
Lățime de lucru (mm)	600	600	600
Greutatea fără combustibil (kg)	66	66	67
Diametru perie (mm)	350	350	350
Perie pivotantă (poziții)	3	3	3
Viteză (km/h)	3	3	3
Dimensiune anvelopă	3,00 x 10	3,00 x 10	3,00 x 10
Presiune anvelopă (psi)	30	30	30

Remedierea defecțiunilor

Problemă

Soluție

Motorul nu pornește:

1. Verificați bujia.
2. Verificați dacă este fixat corect capacul bujiei.
3. Verificați dacă motorul este echipat cu un comutator de aprindere.
(Trebuie să fie activat)
4. Verificați dacă motorul este echipat cu o supapă de combustibil.
(Trebuie să fie activat)

Motorul funcționează inegal:

1. Verificați dacă clapeta de aer a fost eliberată.
2. Verificați combustibilul dacă prezintă impurități.

Dacă peria nu funcționează:

1. Verificați dacă ambreiajul este reglat corect.
2. Verificați dacă este strânsă cureaua.

Dacă mașina nu funcționează:

1. Verificați dacă ambreiajul este reglat corect.
2. Verificați cureaua.

Dacă mașina nu mătură eficient:

1. Verificați distanța dintre perie și suprafața de lucru.

FI - Alkuperäisten ohjeiden käännös

Onnittelut lakaisukoneen hankinnasta. Lue tämä käyttöohje huolellisesti ennen kuin otat koneen käyttöön. Käyttöohjetta noudattamalla vältetään konevauriot. Lue turvallisuusohjeet erityisen tarkasti. Niiden kohdalla on tämä symboli:



Sisällysluettelo

Kuvat	2
Sisällysluettelo	85
Turvallisuusohjeet	86
Toimitussisältö	87
Koneen osat	87
Kokoonpano	87
Käyttö	88
Harjan korkeussäätö	89
Harjan kallistuskulman säätö	89
Kahvan korkeussäätö	89
Tekniset tiedot	89
Vikatilanteet	90

Varaosat

Tuotteeseen sopivien varaosien kuvat löytyvät verkkosivustoltamme osoitteesta **www.texas.dk**
Varaosan tuotenumero on hyvä olla valmiina tilauksen nopeuttamiseksi.

Varaosia voi hankkia lähimmältä jälleenmyyjältä.
Jälleenmyyjien luettelo on Texasin verkkosivustossa.

Lisävarusteet: Keräyssäiliö 90228000100 – Lumiaura 90228500100



Turvallisuusohjeet



Lue AINA tämä käyttöohje ennen koneen käynnistämistä, näin takaat työturvallisuuden.



Lakaisukonetta saa käyttää VAIN sellainen henkilö, joka ymmärtää tässä käyttöohjeessa annetut laitteen käyttö- ja turvallisuusohjeet ja osaa noudattaa niitä. Lapset eivät saa käyttää konetta. Varmista, että kotieläimet eivät pääse koneen lähelle ja että työalueella ei ole suuria kiviä, teräviä esineitä jne.



Koneen EI SAA antaa käydä suljetussa paikassa, sillä pakokaasu sisältää myrkyllistä häkää, joka voi aiheuttaa pahoinvointia, hengitysoireita ja pahimmassa tapauksessa hengenvaaran.



ÄLÄ täytä koneen bensiinitankkia sisätiloissa. Moottori on sammutettava ennen tankin täyttämistä. Älä täytä bensiinitankkia, kun koneen moottori on lämmin. Syttymisvaara. Älä täytä bensiinitankkia avotulen läheisyydessä. Pyyhi koneesta bensiiniroiskeet ennen käynnistämistä.



Käytä konetta työvaatteissa ja kumisaappaissa. ÄLÄ käytä lakaisukonetta väljissä vaatteissa. Lakaisukoneen suoja EI SAA irrottaa.



Liikkuviin osiin EI SAA koskea moottorin ollessa käynnissä. Konetta EI SAA säätää moottorin ollessa käynnissä. Konetta EI SAA jättää vartioimatta moottorin ollessa käynnissä. Irrota sytytystulpan hattu AINA ennen lakaisukoneen korjausta.



Tarkista pultit ja mutterit AINA ennen käyttöä.



Noudata lakaisukoneen huolto-ohjeita, ja käytä vain ALKUPERÄISIÄ varaosia. Jos lakaisukoneessa on vika, ota AINA yhteys valtuutettuun jälleenmyyjään tai huoltoliikkeeseen, jonka kautta korjaus on turvallista ja täyttää takuuehdot.



Tarkista öljymäärä aina ennen koneen käyttöä.



Varmista AINA, että kaikki koneen käyttäjät lukevat tämän käyttöohjeen ennen käyttöä.



Käytä konetta vain paikoissa, joissa sen käyttö on turvallista! Älä käytä lakaisukonetta jyrkissä rinteissä, ja pidä molemmat kädet työntökahvassa.

Toimitussisältö

Kuva 1:

- A. Kone, johon on asennettu ylempi työntökahva
- B. Kallistuskahva
- C. Työntökahvan asennustyökalu
- D. Moottorin ohje ja koneen käyttöohje

Koneen osat

Kuva 2

- A. Harja.
- B. Harjan tukirengas / lakaisukorkeuden säätö.
- C. Renkaat.
- D. Työntökahvan alaosa.
- E. Työntökahvan yläosan asennustyökalu. Työntökahvan säätö.
- F. Työntökahva yläosa.
- G. Kytinkahva – Harjan käynnistys.
- H. Kytinkahva – Taaksepäin ja harjan käynnistys.
- I. Kytinkahva – Eteenpäin.
- J. Kytinkahva – Eteenpäin.
- K. Kytinkahva – Taaksepäin.
- L. Kaasuvipu.
- M. Kallistuskahva
- N. Moottori (voi olla erilainen kuin kuvassa)
- O. Hihnan suojus
- P. Sähkökäynnistin - 230 V

Kokoonpano

Lakaisukone on koottu lähes valmiiksi tehtaalla. Käyttäjän on asennettava pari osaa:

1. Asenna työntökahvan yläosa kiinni alaosaan. Käytä toimitukseen kuuluvia pultteja. Katso kuva 3

Selitys, kuva 3:

- a. Työntökahvan alaosa
 - b. Ylempi työntökahva
2. Asenna kallistuskahva toimitukseen kuuluvalla pultilla ja mutterilla. Kuva 2, C.
 3. Tarkista molempien renkaiden paine ennen käyttöä. Oikea rengaspaine on 30 psi/2 bar. Kuva 4.

**Älä käytä konetta, jos rengaspaine ei ole riittävä.
Se voi vauroittaa konetta!**

Käyttö



Ennen käyttöä lue moottorin käyttöohjeet.



Poista työalueelta kaikki esineet ja esteet ennen koneen käyttöä. Kivet, lasinsirut, oksat ja vastaavat voivat vaurioittaa lakaisukonetta. Tarkista myös, että pultit ovat kireällä.



Tarkista öljymäärä ennen moottorin käynnistämistä.

**TÄRKEÄÄ!
ÄLÄ UNOHDA TÄYTTÄÄ 0.6L
MOOTTORIÖLJYN SAE-30 ENNEN!**

Moottorin käynnistys:

1. Avaa polttoainehana.
2. Jos moottori on kylmä, avaa kuristin.
Tärkeää: Jos moottori on lämmin, kuristinta ei tarvita.
3. Käännä kaasuvipu käynnistysasentoon.
4. Vedä takaisinkelautuvaa käynnistintä varovasti, kunnes hihna tuntuu kireältä. Vetäise sitten nopeasti voimalla. Älä irrota otetta käynnistimestä missään vaiheessa, vaan kela se varovasti takaisin ja vetäise uudelleen.
5. 230 V:n sähkökäynnistin.
Kytke johto pistorasiaan ja paina käynnistuspainiketta. Kun moottori on käynnistynyt, irrota johto pistorasiasta tai käynnistä moottori vetämällä takaisinkelautuvasta käynnistimestä.
6. Säädä kuristinta niin, että moottori käy tasaisesti.

Moottorin sammutus:

1. Käännä kaasuvipu minimiasentoon.
2. Käännä polttoainehana kiinni (off-asentoon).

Kytkinkahva A – Eteenpäin ja taaksepäin.

Kuvassa 5 näkyvää mustaa kytkinkahvaa A voi painaa, kun ohjauskahva on aktivoitu. Käännä ohjauskahvaa oikealle tai vasemmalle, ja käytä sen jälkeen lakaisukonetta eteen- tai taaksepäin mustalla kahvalla. Vaihda suuntaa vapauttamalla kytkin ja asettamalla kytkin uuteen suuntaan. Paina taas kahvasta.

Peruuta varovasti. Poista kaikki esteet lakaisualueelta ennen peruutusta. Älä peruuta lakaisukonetta seinään, puuhun tai muuhun kiinteään kohteeseen.

Kytkinkahva B – Eteenpäin

Lakaisukone liikkuu eteenpäin, kun kuvassa 5 näkyvää ylempää kytkinkahvaa B painetaan.

Kytkinkahva C – Taaksepäin

Lakaisukone liikkuu taaksepäin, kun kuvassa 5 näkyvää alemmaa kytkinkahvaa C painetaan.

Kytkinkahva – Harjan käynnistys.

- Kuvassa 5 näkyvää mustaa harjan kytkintä D1 voi painaa, kun kytkinkahva on aktivoitu. Harja otetaan käyttöön kallistamalla punainen kytkin täysin oikealle ja painamalla sitten kahva alas.
- Kuvassa 5 näkyvää punaista harjan kytkintä D2 voi painaa, kun kahvaa on painettu.

Lakaisukoneessa on turvakahva. Kun irrotat otteen kahvasta, harjan liike ja kone pysähtyvät.

Harjan korkeussäätö

Kun harjat kuluvat käytössä, säädä niiden etäisyyttä puhdistettavasta pinnasta. Säädä harjojen korkeutta kuvan 6 mukaan:

1. Irrota lukitussokka
2. Nosta konetta etuosasta niin, että harjat näkyvät, ja vedä tukirenkaat irti.
3. Irrota tai kiinnitä välikerengas (1 rengas = noin 5 mm)
4. Asenna tukirenkaat, irrota/kiinnitä välikerengas, kiinnitä lukitussokalla.
(Vihje: Yksi rengas kerrallaan)

Harjan kallistuskulman säätö

Harjaa voidaan kallistaa 20 asteen kulmassa kummallekin puolelle. Paina kallistuskahva alas, ja käännä harja sopivaan asentoon. Irrota otteesi kallistuskahvasta, jolloin harja lukittuu kuuluvasti paikalleen.

Kallistuskahva näkyy kuvassa 2, kohta L

Kahvan korkeussäätö

Voit säätää työntökahvan ergonomiselle korkeudelle. Säädä työntökahva sen molemmilla puolilla olevilla käsipyörillä.

Kuva 3, C.

Tekniset tiedot

Malli	HS600TG	HS600B	HS600TGE
Leveys yhteensä (mm)	650	650	650
Työleveys (mm)	600	600	600
Paino ilman bensiiniä (kg)	66	66	67
Harjan halkaisija (mm)	350	350	350
Kallistuva harja (asennot)	3	3	3
Nopeus (km/h)	3	3	3
Rengaskoko	3,00 x 10	3,00 x 10	3,00 x 10
Rengaspaine (psi)	30	30	30

Vikatilanteet

Ongelma

Kokeile tätä

Moottori ei käynnisty:

1. Tarkista sytytystulppa.
2. Tarkista, että sytytystulpan hattu on oikein paikallaan.
3. Tarkista, onko moottorissa pysäytin.
(Sen on oltava käytössä)
4. Tarkista, onko moottorissa polttoainehana.
(Sen on oltava käytössä)

Moottori käy epätasaisesti:

1. Tarkista, että kuristin on vapautettu.
2. Tarkista, että bensiinissä ei ole epäpuhtauksia.

Jos harja ei liiku:

1. Tarkista, että kytkin on säädetty oikein.
2. Tarkista, että hihna on kireällä.

Jos kone ei käy:

1. Tarkista, että kytkin on säädetty oikein.
2. Tarkista hihna.

Jos kone ei lakaise kunnolla:

1. Tarkista harjan ja puhdistettavan pinnan etäisyys.

CE-Overensstemmelseserklæring
CE-Declaration of conformity
CE-Konformitätserklärung
CE Certificat de conformité
Декларация соответствия ЕС
Deklaracja zgodności CE
CE Certifikát shody
CE Certifikát o skladnosti
CE Vastavustunnistus
CE-deklaration
Dichiarazione di conformità CE
CE-verklaring van conformiteit
Vyhlasenie o zhode
Declarația de conformitate CE
CE-vaatimusten mukaisuustodistus

DK
GB
D
FR
RUS
PL
CZ
SLO
EST
SE
IT
NL
SK
RO
SF



EU-importør • EU-importer • EU-importeur • Importateurs de l'UE • ЕС импортеров • UE importer • EU dovozce • EU uvoznik • ELi importija • EU-importör • UE importatore • EU-importeur • EU dovozca • UE importator • EU maahantuojat •

Texas Andreas Petersen A/S

Erklærer herved at materiel • Hereby certifies that the following • bescheinigt hiermit das die nachfolgenden • Déclare l'équipement • Настоящим удостоверяет, что • Niniejszym zaświadcza, że • Tímto prohlašuje, že • Potrjujem, da naslednje • Käesolevaga tõendab, et • Förklarar härmed att utrustningen • Dichiaro che il materiale • Verklaar hierbij dat het materiaal • Prehlasujem, že materiál • Prin prezenta declar că materialul • todistaa täten, että •

Fejemaskine • Sweeper • Kehrmachine • Balayeuse • уборочная машина • Zamiatarka • Metař • Metla • Pühkija • Soplaskin • Spazzatrice • Veger • Metař • Mäturätoare • lakaisukone •

HS600TG - HS600B –TG600TGE

Er fremstillet i overensstemmelse med følgende direktiver • Is in compliance with following directives • Steht im Einklang mit den folgenden Richtlinien • Conforme aux directives suivantes • Отвечает требованиям следующей директивы • Jest zgodny z następującymi dyrektywami • Je v souladu s následujícími směrnicemi • Je v skladu z naslednjimi direktivami • On kooskõlas järgmistele direktiivide • Uppfyller följande direktiv • Conforme alle seguenti direttive • Voldoet aan de volgende richtlijnen • V súlade s nasledujúcimi smernicami • In conformitate cu directivele următorul text • on niiden vaatimusten mukainen, jotka sisältyvät seuraavaan konedirektiiviin ja siihen myöhemmin tehtyihin muutoksiin •

2006/42/EC - 2000/14/EC - 2006/95/EC

Materiellet er udført i henhold til følgende standarder • Conforms with the following standards • In Übereinstimmung mit den folgende Standards • Le matériel est fabriqué selon les normes suivantes • Материалы соответствуют следующим директивам • Wyrób jest zgodny z następującymi normami • Materiál je v souladu s následujícími • Material v skladu z naslednjimi • Materjal vastab järgmistele nõuetele • Utrustningen är tillverkad enligt följande standarder • L'apparecchiatura è fatta secondo le seguenti norme • Zariadenie je vyrobené podľa týchto noriem • Echipament se face în conformitate cu următoarele standarde • Laitteisto on valmistettu seuraavien standardien mukaisesti •

EN 709 : 1997+A4,

L_{pA} : 83,69 dB(A) $a_h = 3,05 \text{ m/s}^2$ $K = 1.5 \text{ m/s}^2$
 L_{WA} : 99 dB(A) $K = 2,23 \text{ dB(A)}$

Conformity assessment procedure according to Annex III/ Directive 2000/14/EC and 2005/88/EC

S/N: 12100001 – 13999999

Texas Andreas Petersen A/S
Knullen 22 • DK-5260 Odense S, Denmark

Responsible person for documentation
Johnny Lolk, Purchase Manager
Texas Andreas Petersen A/S
Knullen 22 • DK-5260 Odense S, Denmark

01.08.2011

Verner Hansen
Managing Director