DK Betjeningsvejledning

Bison 4X4



Indholdsfortegnelse

Sikkerhedsforskrifter	3
Identifikation af dele	4
Hovedkomponenter og dets funktioner	Fejl! Bogmærke er ikke defineret.
Speedometer	4
Choker	6
Tændingsnøgle	6
Start / Stop knap	6
Gasgiver	7
Bremsepedal	9
Bak	9
Bremsehåndtag / Parkeringsbremse	9
Gearshift pedal	10
2WD / 4WD	10

Registrering af produkt / Reservedele

Registrer dit produkt online på Mit Texas. Mit Texas findes på **www.texas.dk**
Efter registrering kan Texas give dig en endnu bedre service.

Når du har registreret dit produkt, sørger Texas for at tilknytte relevant information til produktet såsom reservedelstegning, manual, fejlfinding m.m. Derudover kan Texas kontakte dig med relevant information vedrørende dit produkt.

Reservedelstegning over alle Texas' produkter findes på vores hjemmeside www.texas.dk. Finder du selv varenumre, giver det en hurtigere ekspedition.

Reservedele kan købes online på www.texas.dk eller kontakt din nærmeste forhandler. Du finder forhandlerliste på www.texas.dk

Sikkerhedsforskrifter



Denne Texas Off-Roader kan være farlig at benytte.



Det kan forekomme, at du vælter eller kolliderer, selv under rutinekørsel fx ved at dreje, køre op og ned af bakker eller over forhindringer, hvis du ikke kører efter forholdene.



Alvorlig skade kan forekomme, hvis du ikke er opmærksom på sikkerhedsforskrifterne beskrevet i denne vejledning.



Læs altid betjeningsvejledningen før brug af din Off-Roader.



Benyt ikke din Off-Roader, før du har fået grundig instruktion.



Børn under 16 år må ikke benytte denne Off-Roader.



Denne Off-Roader er designet og konstrueret til én person. Sædets struktur og udformning gør, at det ikke er sikkert at være mere end én person på køretøjet.



Ukorrekt dæktryk eller overlastning (**max. 85 kg**) kan resultere i, at du mister kontrollen over køretøjet. Se korrekt dæktryk under specifikationer.



Du må ikke benytte Off-Roaderen på offentlig vej eller fortov. Prøv aldrig på at foretage stunts, såsom hop eller at kørsel på to hjul.



Bær altid en motorcykelhjem, øjenbeskyttelse, beskyttelsesstøj og støvler.



Benyt aldrig maskinen, hvis du er under påvirkning af alkohol, narkotika eller medicin.



Kør aldrig stående på maskinen, du kan komme alvorligt til skade, hvis du falder af.



Check altid at bolte og møtrikker er fastspændte før start.



Brug kun originalt tilbehør og reservedele. Montering af ikke-godkendte dele kan medføre forøget risiko og er derfor ikke lovligt. Ethvert ansvar fraskrives ved ulykke eller anden skade, som forårsages pga. montering af uoriginale dele.



Ved konstruktionsændringer fx ændring af motorens ydeevne, bortfalder reklamationsretten.



Selvom denne Off-Roader er udstyret med fire hjul, kan køretøjet vippe. Ukorrekt drejning, kørsel over bakker, acceleration og drejning på bakke kan medføre, at køretøjet vælter. Det er vigtigt, at du afprøver de korrekte kørefærdigheder for at undgå eventuelle uheld.



Selvom denne Off-Roader er udstyret med et unikt styresystem og er let at betjene, må du ikke være uforsigtig, og du skal øve dig i at bruge køretøjet i overensstemmelse med denne betjeningsvejledning.



Før brug skal du gøre dig selv bekendt med køretøjets funktioner.



Før brug skal køretøjet inspiceres, og du skal sørge for, at alle bolte og møtrikker er fastspændt.



Du skal huske at bære hjelm, øjenbeskyttelse, beskyttelsestøj og støvler.



Køretøjet er bestemt for én passager, du må ikke medbringe passagerer.



Ved transport af køretøjet skal du tømme tanken for brændstof.



Du må ikke røre eller komme tæt på køretøjets roterende og varme dele.



Dette er et off-road køretøj, hvilket betyder, at den ikke må benyttes på offentlig vej.

Der tages forbehold for trykfejl og eventuelle tekniske ændringer.

Garanti:

Dette produkt er garanteret imod fremstillings og fabrikationsfejl i en periode på 2 år gældende fra købsdatoen. Husk at gemme din kvittering som bevis på købet.

Reklamationsretten gælder ikke naturligt slid samt ukyndig behandling, manglende vedligeholdelse, overlast, uoriginale reservedele, misbrug og skødesløs behandling. Serviceeftersyn skal foretages af autoriseret værksted og ifølge skema.

Identifikation af dele

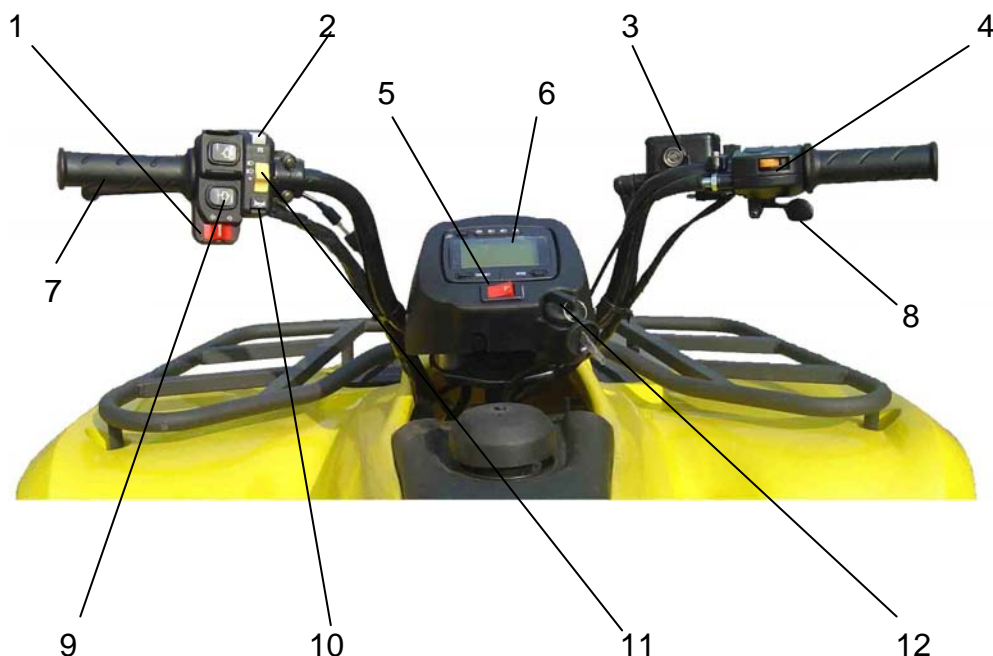

1. Blinklys indikator

2. ON/Off kontakt

3. Bremsevæskebeholder

4. Skift mellem 2- og 4-hjulstræk

5. Katastrofeblink

6. instrumentpanel

7. Greb for bak

8. Gasgiver

9. Gearskift

10. Horn

11. Lys

12. Tændingsnøgle

Display

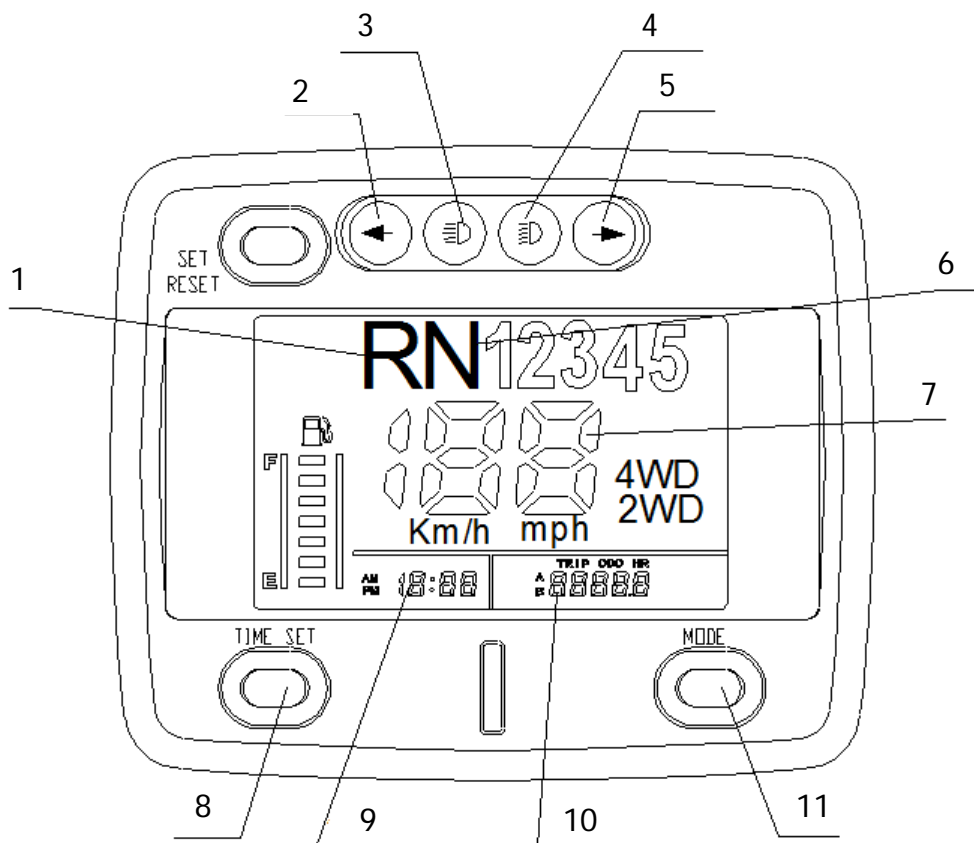

- | | |
|----------------------|----------------|
| 1. Bakgear indikator | 7. Hastighed |
| 2. Blinklys højre | 8. Timer |
| 3. Fjernlys | 9. Ur |
| 4. Nærlys | 10. Triptæller |
| 5. Blinklys venstre | 11. Mode |
| 6. Frigear | |

Brug MODE tasten at vælge mellem trip A, B eller C.

Skift mellem Km/t og mph

1. Hold Mode nede, mens tændingslåsen drejes til ON.
2. I displayet vises både Km/h og mph, vælg format med MODE.
3. Drej tændingsnøglen til OFF

Choker

(1) Chokerarm

(A) Choker ON (op)

(B) Choker OFF (ned)

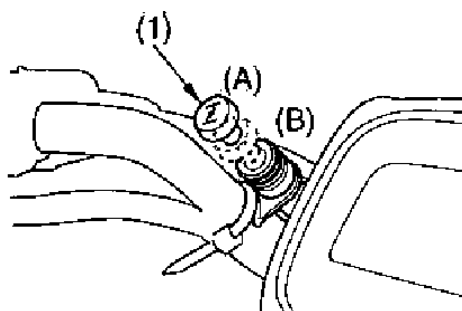

Anvend kun choker ved start af kold motor

Tændingsnøgle

Drej tændingsnøglen til (I) for at sætte tænding på maskinen.
Drej tændingsnøglen til (O) for at slukke motoren.



Start / Stop knap

Startknappen (1) bruges til at starte motoren med.

Afbryderkontakten (2) skal være aktiveret (ON) for at der er tænding på maskinen. Brug kun denne kontakt i nødstilfælde. Afbryd altid motoren med tændingsnøglen.

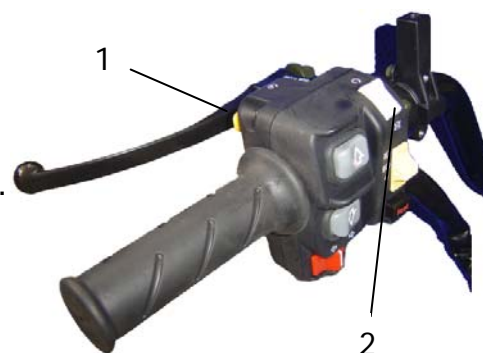
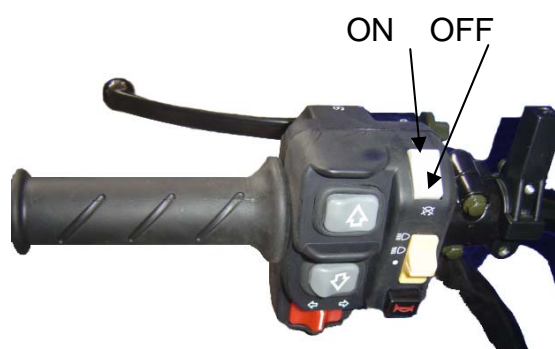

Maskinen er udstyret med rekylstart, som kan bruges hvis batteriet er løbet tør for strøm.

Træk langsomt i motorens startsnor, indtil der føles modstand. Træk derefter kraftigt i ét langt træk. Lad aldrig startsnoren løbe tilbage af sig selv, følg den altid tilbage med hånden.



Druknet motor

Hvis motoren ikke starter efter et par forsøg, kan karburatoren være druknet i overskydende brændstof.

Sæt da stopknappen på OFF, tryk chokeren i bund, tryk gasgiveren i bund.

Aktiver startknappen i 5 sekunder, eller træk i rekylstarteren 5-6 gange.

Vent 5 minutter og prøv derefter at starte motoren påny.

Brændstof

Brændstoftanken er på 13 Liter inklusiv reservetank på 3,2 Liter.

Brug altid blyfri benzin oktan 95.

Fyld kun til underkanten af brændstoffilteret, som vist (4).

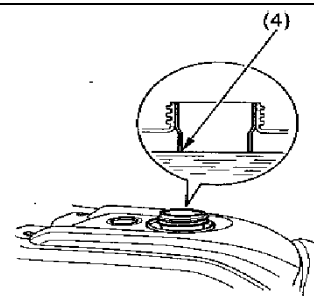

Motorolie

Kontroller oliestanden på oliepinden, højre side af maskinen. Oliestanden skal være mellem de 2 punkter (2-3)

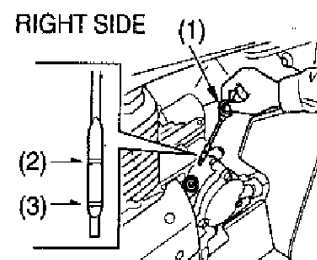

Fyld olie på motoren, brug påfyldningsstudsene på venstre side af motoren.

Brug kun SAE10W-40.

Deponer spildolie på din lokale genbrugsstation.

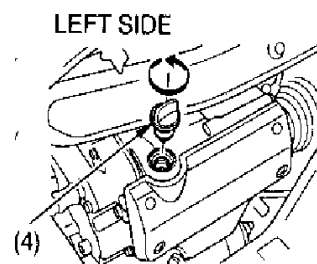

Gearkasseolie

Kontroller oliestanden er i niveau med skuehullet (4).

Påfyld gearolie i påfyldningshullet (2).

Brug kun SAE80.

Deponer spildolie på din lokale genbrugsstation.

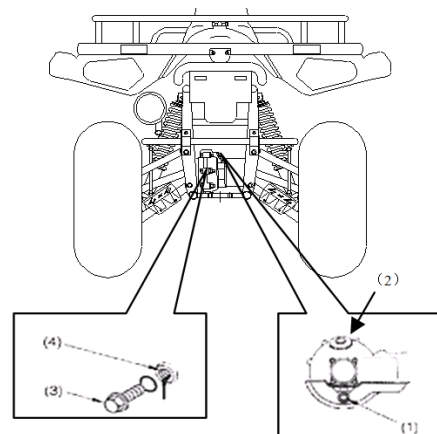

Differentialeolie

Påfyld gearkasseolie i niveau med skuehullet (3).

Brug kun SAE80.

Deponer spildolie på din lokale genbrugsstation.

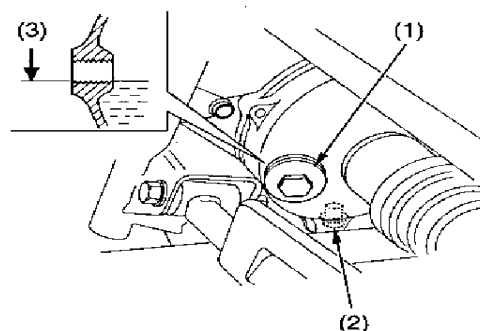

Gasgiver

Gasgiveren sidder på højre håndtag.

Tryk ind mod håndtaget for at give mere Gas (A).

Let på gasgiveren, for at mindske gassen/ hastigheden.

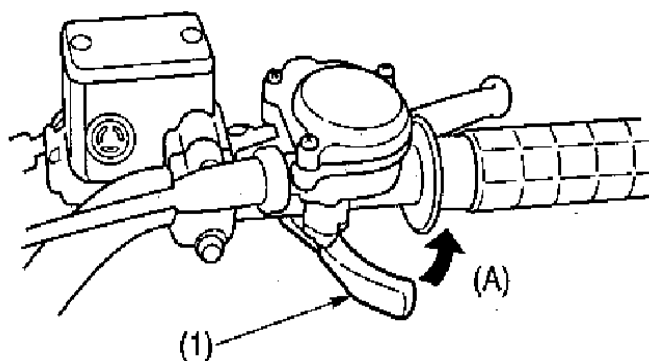

Hvis gasgiveren slippes, vil den automatisk gå tilbage i tomgangsposition.

Bremsepedal

Brug bremsepedalen til at stoppe eller sænke farten på maskinen.



Bak

1. Stop maskinen.
2. Aktiver håndtaget for bak (1).
3. Skift til bakgear med den fodbetjente gearpedal.
4. Tryk let på gasgiveren for at aktivere maskinen.



Bremsehåndtag / Parkeringsbremse

Brug grebet på højre håndtag til at bremse eller sænke farten med.

Hvis du ønsker at parkere køretøjet på en skråning, har du brug for parkeringsbremsen.

Pres bremsehåndtaget(2) og vip låsepalen(1) ned, så den blokerer for frigangen på bremsehåndtaget (2), og slip derefter bremsehåndtaget(2).

Når du ønsker at løsne bremsen igen, skal du tage fat i forbremsehåndtaget (2), og parkeringsbremse håndtaget vil med det samme hoppe ud.

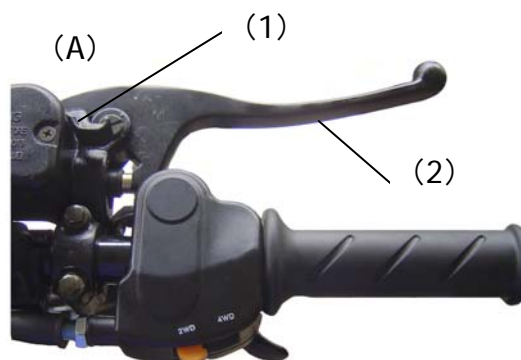

Gearshift pedal

Brug gearskifterpedalen til at skifte mellem gear.

Pres pedalen (B) ned for at skifte op.
Pres pedalen (A) ned for at skifte ned.

Bør kun monteres/bruges hvis batteri (B) er løbet tør for strøm.



(A)

Man kan også vælge at skifte gear med kontakterne på venstre håndtag.

Anvend kontakten (1) for at skifte til et højere gear.
Anvend kontakten (2) for at skifte til at lavere gear.

Anvend håndtaget (3) når der skal skiftes til bak.

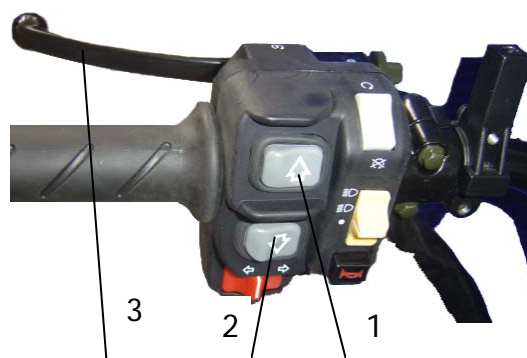

Gearene ligger således

Skift op: Neutral → 1 → 2 → 3 → 4 → 5

Skift ned: 5 → 4 → 3 → 2 → 1 → Neutral

Det er ikke muligt at skifte fra Neutral til 5 direkte, ej heller modsat.

2WD / 4WD

Anvend knappen på højre håndtag på skift mellem 2WD og 4WD.

2WD, maskinen trækker kun på baghjul

4WD, maskinen trækker på alle 4 hjul.

Bring altid maskinen til fuldt stop inden skift.



Luftfilter

Det er vigtigt at luftfilteret er rent og i god stand, for at motoren yder optimalt.

1. Fjern sædet, brug låsepalen(1)
2. Drej låseclips til siden (2)
3. Løft låget af luftfilterkassen (3)

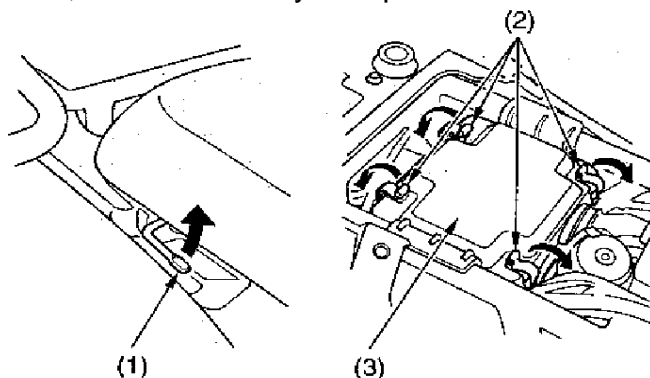

1. Løsn skruen (4)
2. Løft luftfilteret (5) op.
3. Løsn spændebåndet (6).

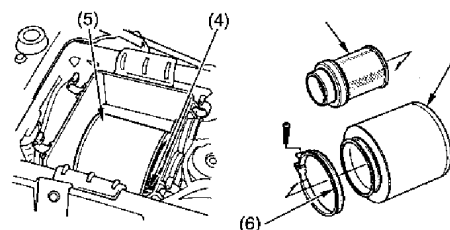

4. Vask skumelementet i en varm sæbeopløsning
5. Tryk det overskudende vand ud og lad det tørre til det er helt tørt.
6. Dryp et par dråber olie på filteret og masser det ind i filteret. Tryk overskydende olie ud.

7. Rengør filteret (8)
8. Monter luftfilteret igen.

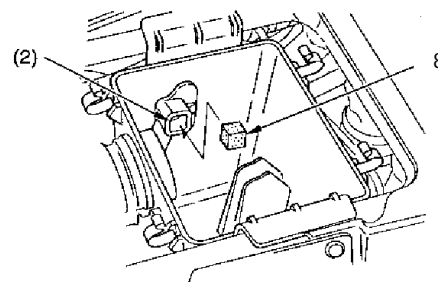

Inspektion før start

Før brug af din Off-Roader, venligst tjek nedenstående skema for at sikre, at køretøjet er i god og sikker tilstand for at undgå eventuelle uheld.

Komponent	Tjek
Bremse	1: Bremsehåndtagets åbning og bremsesystemets pålidelighed 2: Parkeringsbremsens effektivitet
Dæk	1: Dæktrykket
Brændstof	1: Tjek om der er påfyldt brændstof og olie 2: Tjek brændstof og olieslanger 3: Tjek for beskadigelse eller lækage af brændstof og olie 4: Tjek at låget til brændstof og olietanken sidder fast
Gashåndtag	2: Tjek at håndtaget går regelmæssigt tilbage til udgangspositionen, når det slippes
Gearkæde	1: Tjek kædens stramhed, og at den er spændt som beskrevet. 2: Tjek at kæden er smurt 3: Tjek om der er synlig beskadigelse af overfladen.
Diverse	1: Tjek at alle bolte og møtrikker er fastspændt 2: Tjek om der er nogen synlig beskadigelse

Kørsel

Efter at motoren har kørt i 30-40 sekunder, sætter du køretøjet i gear med venstre fod. Tryk gradvist på gashåndtaget, derved sættes køretøjet i gang.

Forholdsregel

- 1: Tryk ikke for hårdt på gashåndtaget efter aktivering af koblingen
- 2: Sørg altid for at have dine fødder på fodpladen under kørsel.

At dreje

Undgå at dreje med for høj hastighed.

At bremse

Hvis det er nødvendigt at bremse på ujævn vej, skal du bremse så langsomt som muligt, så du ikke vælter.

Bemærk

- 1: For- og bagbremse skal bruges samtidig.

Forholdsregel

Du må ikke røre motoren og udstødningsrøret, når de er varme.

Vedligeholdelse

Vedligeholdelsesskema

Ved vedligeholdelse af din Texas King Off-Roader, skal du kontakte din lokale forhandler. Såfremt du besidder den relevante tekniske viden og værktøj, kan du foretage vedligeholdelse i overensstemmelse med nedenstående skema

Bemærk

Skemaet nedenfor er baseret på normal kørsel. Hvis du ofte kører med ekstra høj fart i områder, som er usædvanlig støvede, er det nødvendigt at foretage vedligeholdelse oftere end angivet i skemaet.

	5 timer
Luftfilter	Renses efter behov
Smøring	Alle smørenipler og kabler
Kæde	Smøres
Bremsevæske	Kontrolleres

Dæk

Dækkets tilstand.

Dækket skal udskiftes, hvis dybden af mønsteret på dækket er 4 mm eller derunder.

Forholdsregel

Hvis du bruger meget slidte dæk, når du kører på din Off-Roader, vil modstandskraften være lille, og dette kan medføre, at du glider, og at maskinen bliver svær at styre.

Dæktryk

Mål dæktrykket når dækket er koldt, ellers får du ikke det korrekte resultat. Hvis du kører med ukorrekt dæktryk, vil det påvirke din kørsel, mobilitet, bremsning og levetid på dækket. Du skal sikre, at dæktrykket er korrekt, se dæktryk i specifikationerne.

Forholdsregel

Dæktrykket må ikke være for højt eller for lavt. Hvis det er for højt, kan dækket springe og beskadige personer. Det vil også påvirke styringen og kontrollen af maskinen. Hvis dæktrykket er for lavt, vil det medføre ukorrekt kørsel, hjulet vil slide på hjulkransen, og dette kan forårsage uheld eller ødelægge dækket og hjulkransen. Trykket på alle hjul skal være ens, så det ikke påvirker kørslen.

Problemløsning

Hvis du har nedenstående problemer, kan de forsøges løst i overensstemmelse med nedenstående skema. Hvis dette ikke hjælper, skal du kontakte din lokale forhandler.

Problem	Årsag:	Problemløsning
Svært at starte motoren	Brændstofslangen og filtret er stoppet. Defekt tændrørret. Tændingssystemet defekt. Manglende strøm	Rens eller udskift brændstofslangen eller filteret. Rens eller udskift tændrørret. Kontakt den lokale Texas forhandler. Oplad batteri, hvis der ikke er strøm på.
Manglende power	Forkert chokerindstilling Blokeret brændstofftilførsel Luftfilteret stoppet.	Juster choker i forhold til motor temperatur. Rens brændstof tilførsel. Rengør eller udskift, hvis det er nødvendigt.
Bremsen virker ikke korrekt	Skidt/plører/vand på bremsen Skivebremse er fedtet ind i olie.	Rengør bremses Rens bremseskive og bremsebelægninger.
Dårlige styreegenskaber	Uens dæktrykket Defekt styretøj	Juster dæktryk i alle 4 dæk. Kontakt den lokale Texas forhandler.

Specifikationer

	Specifikationer
Længde (mm)	2100
Bredde (mm)	1210
Højde (mm)	1200
Akselafstand (mm)	1320
Frihøjde (mm)	280
Afstand mellem forhjul (mm)	920
Afstand mellem baghjul (mm)	935
Vægt (kg)	312
Motor type	4-takt, 1-cylinder, vandkølet
Cylindervolumen (ml)	359
Luftfilter	Skumfilter / Papir
Effekt	13.5 kW/5500 omdr/min
Hastighed (km/t)	85
Brændstof (L)	13
Max last (kg)	85
Motorolie (L)	SAE10W-40 (2 L)
Sikring	Sikring 30AH / 15AH / 10 AH
Dæktryk (psi)	Anbefalet, uden last : 3,6 Max, uden last : 4.0 Minimum, uden last : 3.2 Anbefalet, med last : 3,6
Ventilafstand (mm)	0.15
Tændrør	Denso X22EPR-U9 (varenummer 10011007)

Første serviceeftersyn skal foretages efter 5 kørte timer eller efter 3 måneder fra købsdatoen.

Serviceeftersynene **skal** være foretaget af et autoriseret Texas værksted. I modsat fald bortfalder Texas' 2 års garanti.

Udfyldes af serviceværkstedet

Timer:	Timer:
Dato:	Dato:
5 Timer / 3 måneder	50 Timer / 6 måneder
Stempel - Serviceværksted	Stempel - Serviceværksted

Timer:	Timer:
Dato:	Dato:
100 Timer / 6 måneder	150 Timer / 6 måneder
Stempel - Serviceværksted	Stempel - Serviceværksted

Timer:	Timer:
Dato:	Dato:
200 Timer / 6 måneder	250 Timer / 6 måneder
Stempel - Serviceværksted	Stempel - Serviceværksted

Timer:	Timer:
Dato:	Dato:
300 Timer / 6 måneder	350 Timer / 6 måneder
Stempel - Serviceværksted	Stempel - Serviceværksted

Timer:	Timer:
Dato:	Dato:
400 Timer / 6 måneder	450 Timer / 6 måneder
Stempel - Serviceværksted	Stempel - Serviceværksted

Timer:	Timer:
Dato:	Dato:
500 Timer / 6 måneder	550 Timer / 6 måneder
Stempel - Serviceværksted	Stempel - Serviceværksted

Herefter skal off-roaderen gennemgå et servicecheck for hver 50 timer eller 6 måneder (hvad der kommer først).