

---

**DK** Betjeningsvejledning  
**GB** Instruction Manual  
**D** Bedienungsanleitung  
**F** Manuel de l'utilisateur  
**Рус** Инструкция по эксплуатации  
**NL** Handleiding

# TG510

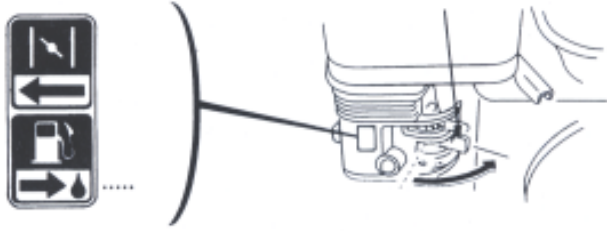
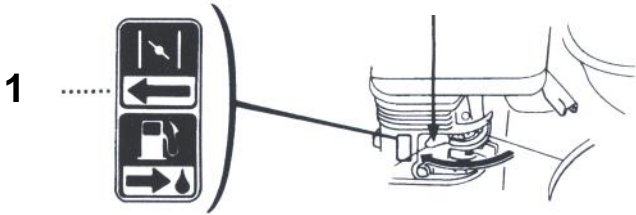
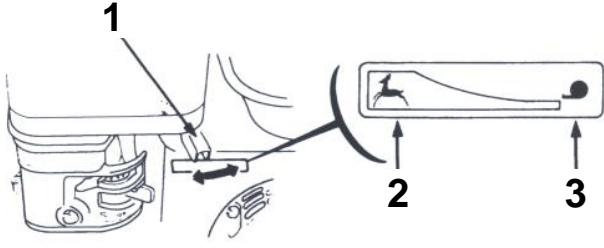
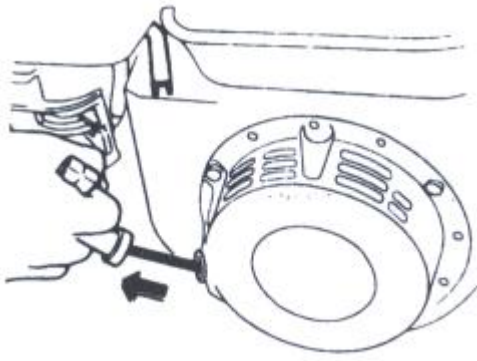

## 2. Illustrationer

 <p>A control panel with three buttons: a seat icon with a diagonal arrow, an upward arrow, and a seat icon with a downward arrow. A callout line labeled '1' points to a seat adjustment mechanism on a chair.</p>	<p><b>Fig 1</b></p>
 <p>A control panel with three buttons: a seat icon with a diagonal arrow, an upward arrow, and a seat icon with a downward arrow. A callout line labeled '1' points to a seat adjustment mechanism on a chair. A second callout line labeled '2' points to a specific part of the seat adjustment mechanism.</p>	<p><b>Fig 2</b></p>
 <p>A detailed view of a seat adjustment mechanism. Callout '1' points to the top of the seat backrest. Callout '2' points to a horizontal adjustment bar. Callout '3' points to a circular adjustment knob on the end of the bar.</p>	<p><b>Fig 4</b></p>
 <p>A view of the seat base showing a control lever on the left side. A callout line points to the lever.</p>	<p><b>Fig 6</b></p>

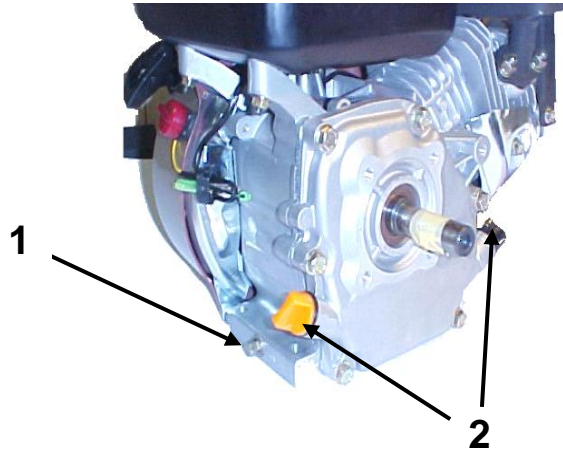

Fig 8

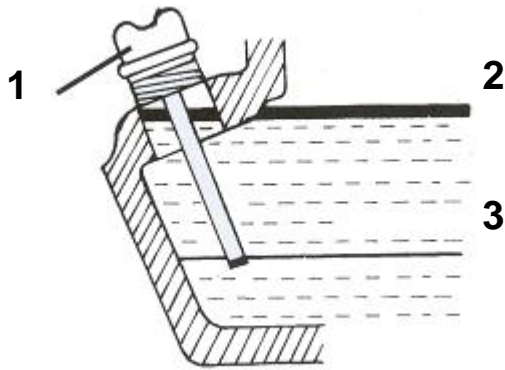

Fig 9

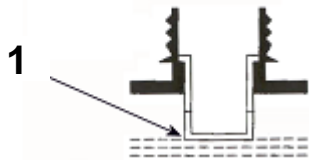
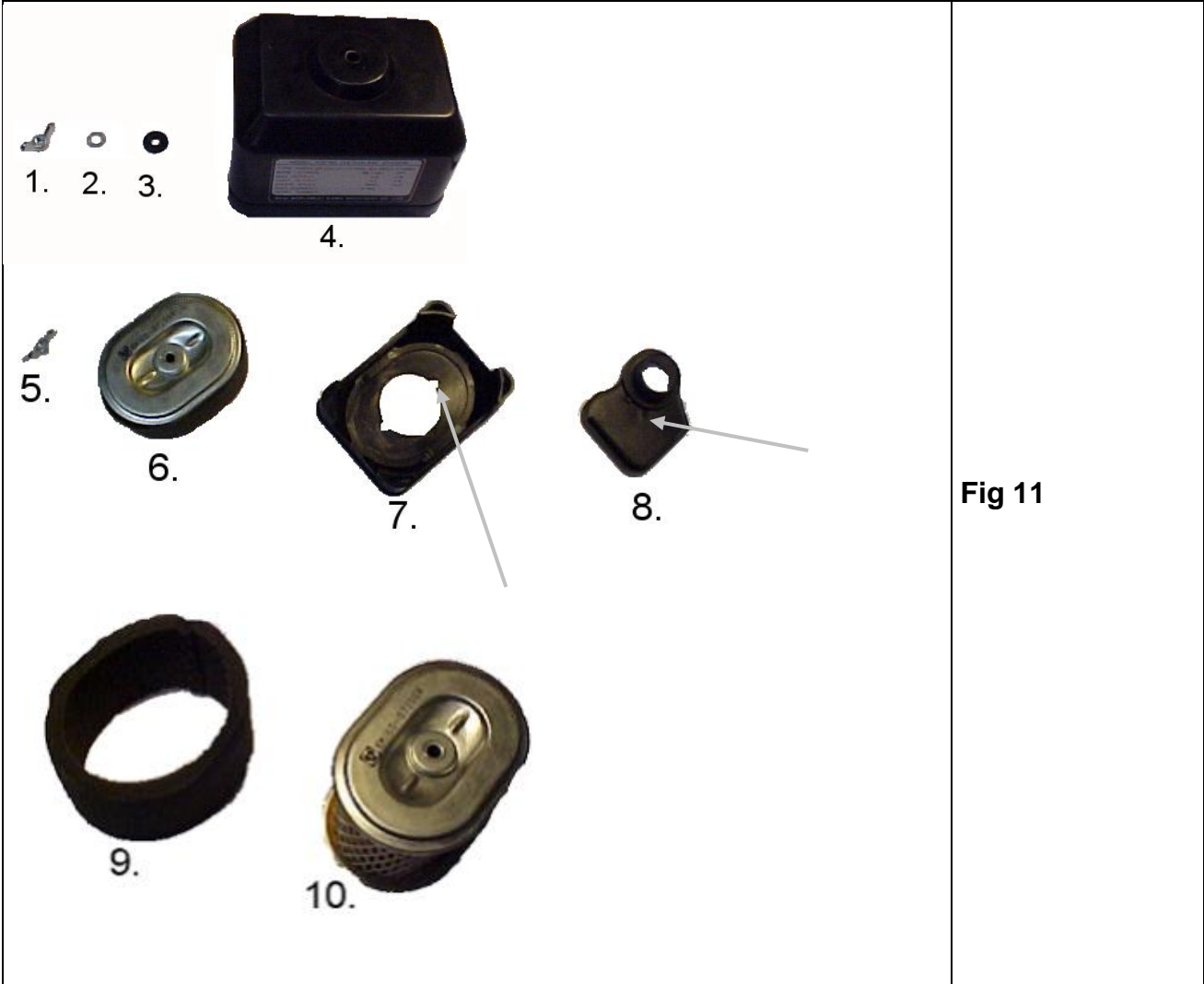
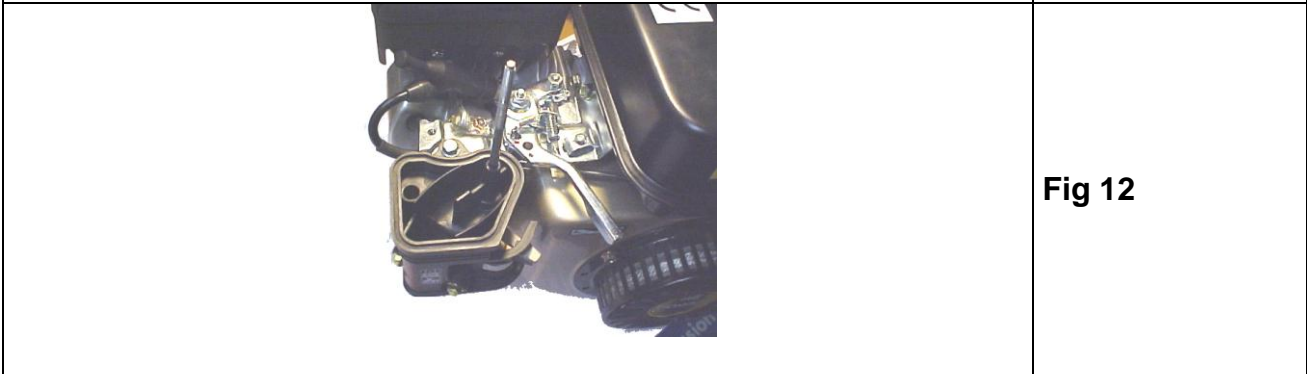

Fig 10



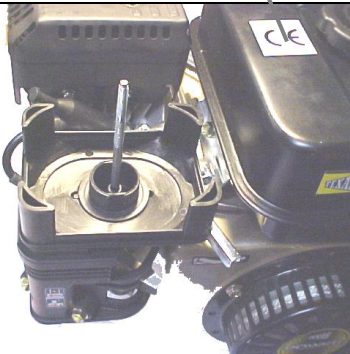

**Fig 11**



**Fig 12**



**Fig 13**

		<p><b>Fig 14</b></p>
		<p><b>Fig 15</b></p>
		<p><b>Fig 16</b></p>
		<p><b>Fig 17</b></p>

- ADVARSEL** - Læs altid betjeningsvejledningen før brug af din motor.
- ADVARSEL** - Følg altid de retningslinjer, din lokale Power Line forhandler giver med hensyn til Power Line.
- ADVARSEL** - Stop altid din motor før opfyldning.
- ADVARSEL** - Hvis spild forekommer, tør da altid grundigt op.
- ADVARSEL** - Hold altid motoren på afstand af olier og andet brandfarligt.
- ADVARSEL** - Udstødningen er farligt, brug derfor kun motoren, udenfor eller i et godt ventileret område.
- ADVARSEL** - Vær opmærksom på ikke at komme i kontakt med motorens bevægelige dele, under kørsel.
- ADVARSEL** - Vær opmærksom på ikke at komme i kontakt med motorens udstødning og blok, da den bliver meget varm under kørsel.
- ADVARSEL** - Brug aldrig motoren efter indtagelse af alkohol, eller narkotika.

## **1. Indholdsfortegnelse**

---

1. Illustrationer .....	3
2. Montering .....	7
3. Olie / olieskift .....	7
4. Brændstof .....	8
5. Luftfilter .....	8
6. Start .....	9
7. Stop af motor .....	9
8. Kørsel .....	10
9. Tændrør .....	10
10. Vedligeholdelse .....	10
11. Specifikationer .....	12

## 2. Montering

### FREMANGSMÅDE

1. Spænd motoren sikkert fast på basen.
2. Vær sikker på at motorens PTO er i lige linje med modtagerens PTO.  
Motor – Maskine.  
En skæv PTO vil resultere i at motoren ikke trækker ordentlig, og vil blive beskadiget.

### SPØRGSMÅL

Hvis der opstår problemer eller spørgsmål omkring montering af din Power Line Motor, er du altid velkommen til at kontakte din Lokale forhandler.

## 3. Olie / olieskift

### OLIE

Brug den rigtige olie for den rigtige årstid.

ved 20°	10-20°	Under 10°
SAE 30	SAE 30	SAE 10W - 30

### OLIE KAPACITET

- Check altid olie niveauet, når motoren står vandret.
- Check altid olie niveauet uden at skrue oliepinde fast.
- Se figur 8 og 9, side 4.

**TG510**

**0,6 Liter**

### OLIESKIFT

Olien bør skiftes ifølge betjeningsvejledningen for maskinen.

1. Lad motoren køre 5 minutter, så olien når at blive varmet op. Dette gør at den løber lettere og at olieskiftet bliver mere komplet.
2. Efter 5 minutter slukkes motoren. Motorens oliebundprop kan nu skrues løs, og olien løber ud af motoren. Husk at have en passende beholder klar.
3. Bundproppe kan nu skrues i på ny, og ny olie kan hældes i motoren.
4. Dette gøres ved at fjerne oliepinde og hælde den rigtige mængde olie på.

*Husk at skaffe dig af med den brugte olie, så du ikke er til gene for naturen.  
Brug din lokale genbrugsstation.*

#### 4. Brændstof

##### BRÆNDSTOF

Brug kun blyfri 95 oktan brændstof på din motor. Samt den rigtige kapacitet  
Overfyld aldrig tanken. På tanken er der en indikator, der viser mængden af det  
resterende brændstof.

Se figur 10, side 5.

**TG510**

**3,6 Liter**

#### 5. Luftfilter

##### LUFTFILTERET

Luftfilteret skal efterses og renses jævnligt. Hvis filteret ikke er blevet rensset i en længere  
periode, vil dette kunne mærkes på motorens kraftoverførsel, samt kunne ses på  
udstødningsskuffen.

1. Afmonter fingermøtrikken, der holder dækslet til luftfilteret, og fjern dækslet.
2. Rengør let omkring luftfilteret, inden det fjernes.
3. Tag forsigtigt filteret ud, og undersøg det. Pas på der ikke kommer snavs ned i  
karburatoren.
4. Afvask skumelementet i benzin eller petroleum.
5. Vrid elementet og lad det tørre. Derefter gennemvædes det i ny olie, og  
overskydende olie vrides ud.

**VIGTIGT:** Er motoren monteret med papirelement. Må der under ingen  
omstændigheder komme olie på filteret.

6. Rens filter beholderen.
7. Elementet sættes igen på plads.
8. Vær opmærksom på at alle dele er samlet rigtigt.

1. Er filteret et papir element, renses det på følgende måde.
2. Sku fingermøtrikken af, der holder dækslet til luftfilteret, og fjern dæksel.
3. Tag forsigtigt filteret ud, og undersøg det. Pas på der ikke kommer snavs ned i  
karburatoren.
4. Kontroller omhyggeligt for revner og huller, udskift om nødvendigt.
5. Fjern støvet fra luftfilteret ved at banke let på elementet nogle gange. Eller ved at  
blæse trykluft igennem indefra., forsøg aldrig at børste støvet væk. En børste vil  
kun presse støvet ind i elementet. Udskift luftfilteret, hvis elementet er meget  
snavset.
6. Elementet sættes igen på plads.
7. Vær opmærksom på at alle dele er samlet rigtigt.

Se Figur 11, 12-17

- |                |                      |
|----------------|----------------------|
| 1. Møtrik      | 6. Luftfilter        |
| 2. Spændeskive | 7. Holder            |
| 3. Pakning     | 8. Låg               |
| 4. Dæksel      | 9. Skumfilter        |
| 5. Møtrik      | 10. Luftfilter kasse |



## MONTERING

1. Bunden af luftfilterindtaget, figur 12.
2. Låg på indtaget. Det er vigtigt at låget bliver presset godt ned i holderen, så det passer. Her er det vist rigtigt, figur 13.
3. **FORKERT !!** Bemærk åbningen mellem bund og låg, figur 14.
4. Placer holderen til selve luftfilteret på låget. Det er vigtigt at tappen på låget passer ind i tappen på holderen. Vist på billedet på forrige side, figur 15.
5. Placer filteret i holderen. Brug fingermøtrikken til at fæstne det med. Det er vigtigt at det bliver skruet godt fast, figur 16.
6. Låget monteres. Pakning og spændeskive sættes på, hvorefter der fæstnes med en fingermøtrik. Vær sikker på at alle dele passer rigtigt sammen, så der ikke kommer falsk luft ind i motoren, figur 17.

## SPØRGSMÅL

Hvis du er i tvivl om dit luftfilter er monteret rigtigt, bør du kontakte din lokale Power Line forhandler.

## 6. Start

### FREMGANGSMÅDE

1. Åben for brændstofhanen.
2. Drej chokeren til højre, hvis motoren er varm er det ikke nødvendigt at anvende choker.
3. Drej motorens gaskontrol helt til venstre, derved gives der fuld gas.  
(Hvis motoren er monteret på en maskine, med kabelreguleret gas, gives der fuld gas).
4. Sæt maskinens gashåndtag på "start"
5. Træk langsomt i motorens startsnor, indtil der føles modstand. Træk derefter kraftigt i ét lang træk. Lad aldrig startsnoren løbe tilbage af sig selv, følg den altid tilbage med hånden.
6. Regulér chokeren, indtil motoren har en jævn motorgang.

Se figurer 1, 2, 4, 6, side 3

## 7. Stop af motor

### FREMGANGSMÅDE

1. Placer gaskontrollen i "low" position og lad motoren køre lidt tid.
2. Sluk maskinen på tændingskontakten.
3. Drej benzinhanen til "off"

Se figurer 4, 7, side 3

## 8. Kørsel

---

### KØRSEL

1. Efter motoren er startet, flyt da gradvist chokeren mod højre.
2. Indstil gassen til den ønskede fart.

Se figurer 2, side 3

### BEMÆRK

- Læg mærke til følgende under kørsel.
- Udstødningsgassen skal ikke være sort. Hvis dette forekommer er det fordi belastningen er for høj, eller motoren ikke er justeret rigtigt.
- Ingen uretmæssige lyde og vibrationer.
- Hvis dette forekommer, sluk motoren og juster motoren, kontakt evt. et autoriseret Texas Powerline værksted.

## 9. Tændrør

---

### FREM GANGSMÅDE

- Fjern tændrørshætten.
- Børst skidt og snavs væk fra tændrøret.
- Brug en tændrørsnøgle til at løsne tændrøret.
- Check om isoleringen er intakt.
- Rens tændrøret med en stålbørste .
- Mål elektrodeafstanden, pas på ikke at beskadige elektroden.
- Afstanden bør være: 0,7 – 0,8 mm
- Hvis tændrøret er godt, monter igen.
- Monter tændrørshætten.

## 10. Transport og opbevaring

---

### OPBEVARING

Under transport er det vigtigt at sikre sig, at maskinen er placeret vandret for at undgå, at benzin og olie løber ud.

Lad motoren køre til den stopper. Løsn karburatorens aftapper bolt og lad benzinen løbe ud. Når benzinen er løbet ud, skrues bolten fast igen og benzinslangen monteres. Opbevar benzinen i en godkendt dunk.

## OILESKIFT

Tag stikket af tændrøret.

Endvidere skal olien skiftes. Løsn motoren bundprop, hvorved olien løber ud. Opbevar olien i en godkendt dunk.

Hæld frisk olie på.

Se figur 9

## OPBEVARING

Afmonter tændrøret og hæld 1 spiseskefuld olie i cylinderen, og monter tændrøret igen. Monter ikke tændrørshætten. Træk herefter i startsnoren, indtil der mærkes modstand. Dette lukker for ventilerne og beskytter dem mod rust og korrosion.

Beskyt motoren med et tyndt lag olie for at undgå rust.

Opbevar på en plan flade i et tørt støvfrit område, hvor børn ikke kan komme til den.

Inden motoren tages i brug igen, skal tændrørskablet monteret igen.

## 11. Vedligeholdelse

### BEMÆRK

- Formålet med vedligeholdelsen er at holde generatoren i bedst mulig stand.
- Reparationer bør altid blive udført på et autoriseret Power Line værksted.

Interval	Hver gang	For hver 20 køretimer	For hver 50 køretimer	For hver 100 køretimer	For hver 200 køretimer
Del					
Check bolte og møtrikker	X				
Check og påfyld olie	X				
Skift olie		X		X	
Rens / skift olie filter		X (rens)	X (rens)		
Check olie lækage	X				
Check luft filter	X				
Rens Luftfilter			X*		
Rens brændstoffilter				X	
Check tændrør				X	
Check brændstofpumpe				X	
Juster ventiler					X
Check ventiler					X

\* følg henvisning fra betjeningsvejledning angående luftfiltervedligeholdelse, når motoren er monteret på en fræser.

## 12. Specifikationer

---

<b>Model</b>	<b>TG510</b>
<b>Type</b>	4 takt, luftkølet OHV, 1 cylinder, benzin motor
<b>Boring x slaglængde mm</b>	8 x 45
<b>Slagvolumen L</b>	0,163
<b>Max power kW (HK) / Omdr/min</b>	3,6 (4,9) / 3600
<b>Konstant power kW (HK) / omdr/min</b>	3,3 (4,5) / 3600
<b>Brændstof</b>	Blyfri benzin
<b>Brændstof kapacitet</b>	3,6 L
<b>Brændstofforbrug (g/PS.h)</b>	275
<b>Smøreolie</b>	SAE30
<b>Smøreolie kapacitet</b>	0,6 Liter
<b>Start system</b>	Rekyl
<b>Tændrør</b>	DENSO W20 EPRU
<b>Reguleringssystem</b>	Mekanisk
<b>Roterende retning af PTO</b>	Med uret, set fra PTO'ens ende
<b>Dimension (L x B x h), mm</b>	305 x 365 x 335
<b>Tør vægt, kg</b>	14

- WARNING** Always read the user manual before use of the engine.
- WARNING** Always follow the guidelines given by your Power Line dealer with regard to the engine.
- WARNING** Always stop the engine before filling with gasoline or oil.
- WARNING** Always clean thoroughly if fluids are spilled.
- WARNING** Always keep the engine at a distance from oils or other inflammable objects.
- WARNING** Exhaust is dangerous, only use the engine outdoors or in a well ventilated area.
- WARNING** Draw attention to not getting into contact with the engine's rotating parts during operation.
- WARNING** Draw attention to not getting into contact with the engine's exhaust and the engine's block as it gets very warm during operation.
- WARNING** Never use the engine under influence of alcohol or drugs.

## 1. Contents

---

1. Illustration.....	3
2. Assembly .....	14
3. Oil / changing oil .....	14
4. Fuel.....	14
5. Air filter.....	15
6. Starting .....	16
7. Stopping the engine .....	17
8. Operation .....	17
9. Sparking plug.....	17
10. Maintenance .....	18
11. Specifications.....	19

## 2. Assembly

### PROCEDURE

1. Fasten the engine securely onto the base.
2. Make sure that the engine's PTO is on a straight line with the receiver's PTO.  
Engine – Machine.  
An uneven PTO will result in the engine not pulling correctly and being damaged.

### QUESTION

If problems arise or if you have any questions regarding the assembly of your Power Line engine, you are always welcome to contact your Power Line dealer.

## 3. Oil / changing oil

### OIL

Use the correct oil for the specific time of year.

By 20° C	10-20° C	Below 10° C
SAE 30	SAE 30	SAE 10W - 30

### OIL CAPACITY

Always check the oil level when the engine is placed in a horizontal position.  
Always check the oil level without fastening the oil stick.

TG510	0.6 l
-------	-------

### CHANGING OIL

Oil should be changed in accordance with the user manual for the machine.

1. Let the engine run 5 minutes, so that the oil is heated. This makes the oil flow more easily and it is easier to complete the oil change.
2. After 5 minutes the engine is turned off. Unscrew the engine's oil drain plug and the oil runs out of the engine. Remember to keep an appropriate container ready.
3. Put the drain plug back in its place and new oil is added to the engine.
4. You add oil by removing the oil stick and adding the correct amount of oil.

*Remember to dispose the used oil so that you are of no nuisance to the nature.  
Use your local recycling station.*

## 4. Fuel

### FUEL

Only use unleaded octane 95 fuel on your engine and the right capacity.  
Never overflow the tank with gasoline. On the tank an indicator is placed which shows the amount of remaining fuel.

See figure 10 on page 5.

TG510	3.6 l
-------	-------

## 5. Air filter

### AIR FILTER

Please inspect and clean the air filter on a regular basis. If the filter has not been cleaned for a longer period, this will be noticed on the engine's power take-off and the exhaustion.

1. Dismount the winged nut, which fastens the cover to the air filter and remove the cover.
2. Clean easily around the air filter before it is removed.
3. Remove the filter carefully and inspect it. Make sure no dirt gets in the carburettor.
4. Clean the foam element in gasoline or petroleum.
5. Squeeze the element and let it dry. Wet the element in new oil and squeeze out the extra oil.

**IMPORTANT: If the engine is mounted with a paper element, oil must under no circumstances be applied on the filter.**

6. Clean the filter holder.
7. Put the element back in its place.
8. Draw attention to all parts being assembled correctly. See figure 12-17.
9. If the filter is a paper element, clean as follows.
10. Dismount the knurled nut, which fastens the cover to the air filter and remove the cover.
11. Remove the filter carefully and inspect it. Make sure no dirt gets in the carburettor.
12. Inspect thoroughly for cracks and holes, replace if necessary.
13. Remove the dust from the air filter by tapping the element easily a few times, or by blowing compressed air through the filter. Never try to brush away the dust. A brush will only push the dust further into the element. Replace the air filter if it is very dirty.
14. Put the element back in its place.
15. Draw attention to the parts being assembled correctly. See figure 11, 12-17.

- |                 |                    |
|-----------------|--------------------|
| 1. Nut          | 6. Air filter      |
| 2. Washer plate | 7. Holder          |
| 3. Gasket       | 8. Lid             |
| 4. Cover        | 9. Foam filter     |
| 5. Nut          | 10. Air filter box |

## ASSEMBLY

1. The bottom of the air filter intake, figure 12.
2. Lid on the intake. It is important that the lid is pushed down in the holder so that it fits. Correct assembly shown on picture, figure 13.
3. **WRONG !!** Notice the gap between bottom and lid, figure 14.
4. Place the holder to the air filter on the lid. It is important that the tap on the lid fits with the tap on the holder, figure 15.
5. Place the filter in the holder. Use the knurled nut to fasten with. It is important it is fastened securely, figure 16.
6. Mount the lid. Gasket and washer plate are added and fastened with a knurled nut. Make sure all parts fit correctly so that no false air gets into the engine, figure 17.

Figure 12-17

## QUESTION

If you are in doubt that the air filter is mounted correctly, please contact your Power Line dealer.

## 6. Starting

### PROCEDURE

1. Open the fuel tap.
2. Turn the choke to the right, if the engine is already warm it is not necessary to use the choke.
3. Turn the engine's gas control completely to the left, thereby full gas is applied.
4. (If the engine is mounted on a machine with cable-regulated gas, full gas is given).
5. Turn the throttlecable to "start position".
6. Pull the engine's starting cord slowly until you feel resistance. Thereafter pull in one long draw. Never let the starting cord run back by itself, always follow it with your hand.
7. Regulate the choker until the engine is running evenly.

See figures 1, 2, 4, 5, 6 on page 3.



## 7. Stopping the engine

---

### PROCEDURE

1. Turn the gas control to a "low" position and let the engine run for a while.
2. Turn off the machine on the ignition switch.
3. Turn the fuel tap to the "off" position

See figures 4, 5, 7 on page 3.

## 8. Operation

---

### OPERATION

1. When the engine has been started move the choke gradually to the right.
2. Adjust the gas to the requested speed.

### NOTE

- Please draw attention to the following during operation.
- Exhaustion must not be black. If the exhaustion is black the load is too high or the engine has not been adjusted correctly.
- No incorrect noises and vibrations.
- If these appear turn off the engine and adjust it. Contact your Power Line dealer

## 9. Sparking plug

---

### PROCEDURE

- Remove the sparking plug cover.
- Brush off dirt from the sparking plug.
- Use a sparking-plug wrench to loosen the sparking plug.
- Inspect if the isolation is intact.
- Clean the sparking plug with a steel brush.
- Measure the electrode distance, make sure not to damage the electrode.
- The distance should be: 0,7 – 0,8 mm
- If the sparking plug is okay, put it back in its place.
- Put the sparking plug cover back in its place.

## 10. Transport and storage

---

### STORAGE

To avoid any spillage of fuel and oil is it important that the engine is placed horizontal during transport.

- Let the engine run till it stops.
- Loosen the drainscrew on the carburettor and drain the remaining fuel.
- Reinstall the drainscrew, and mount the fuelline.
- Keep the fuel in an approved container.

### OILCHANGE

Remove the sparkplug cap

Change the oil, remove the drainscrew and drain the oil. Keep the oil in an approved container.

Add new oil.

See fig 9

### STORAGE

Remove the sparkplug and poor 1 tablespoon of oil into the cylinder, mount the sparkplug.

Do not mount the sparkplug cap. Pull the sparking cord, until there is resistance. This will close the valves and protect them from rust.

Protect the oil with a thin layer of oil to avoid rust.

Store the engine in a dust free environment, out of reach of children.

Mount the sparkplug cap before use.

## 11. Maintenance

### NOTE

- The purpose of maintenance is to keep the engine in its best possible shape.
- Repairs should always be carried through by an authorized Power Line dealer.

Part	Interval	For every 20 running hrs	For every 50 running hrs	For every 100 running hrs	For every 200 running hrs
	Every time				
Inspect bolts and nuts	X				
Inspect and fill with oil	X				
Change oil		X		X	
Clean / replace oil filter		X (clean)	X (clean)		
Inspect for oil leakage	X				
Inspect air filter	X				
Clean air filter			X*		
Clean fuel filter				X	
Inspect sparking plug				X	
Inspect fuel pump				X	
Adjust valves					X
Inspect valves					X

\* Maintenance of air filter in accordance with the user manual to the machine where the engine is mounted.

## 12. Specifications

<b>Model</b>	<b>TG500</b>
<b>Type</b>	4 stroke, air-cooled OHV, 1 cylinder, gasoline engine
<b>Drilling x length of stroke mm</b>	8 x 45
<b>Stroke volume L</b>	0,163
<b>Max power kW (HP) / rev/min</b>	3,6 (4,9) / 3600
<b>Constant power kW (HP) / rev/min</b>	3,3 (4,5) / 3600
<b>Fuel</b>	Unleaded gasoline
<b>Fuel capacity</b>	3,6 L
<b>Fuel consumption (g/PS.h)</b>	275
<b>Lubricating oil</b>	SAE30
<b>Lubrication oil capacity</b>	0,6 Litre
<b>Starting system</b>	Recoil
<b>Sparking plug</b>	DENSO W20 EPRU
<b>Regulating system</b>	Mechanical
<b>Rotating direction of the PTO</b>	Clockwise seen from the PTO's point of view
<b>Dimension (L x W x H), mm</b>	305 x 365 x 335
<b>Dry weight, kg</b>	14

- ACHTUNG** Lesen Sie vor Inbetriebnahme des Motors stets die Bedienungsanleitung durch.
- ACHTUNG** Richten Sie sich stets nach den Anweisungen, die Ihnen Ihr Händler zu Power Line gibt.
- ACHTUNG** Vor dem Betanken muss der Motor ausgeschaltet werden.
- ACHTUNG** Wird etwas verschüttet, ist gründlich aufzuwischen.
- ACHTUNG** Halten Sie den Motor von Ölen und anderen feuergefährlichen Stoffen fern.
- ACHTUNG** Da Auspuffgase gesundheitsschädlich sind, sollte der Motor nur im Freien oder in gut belüfteten Räumen eingesetzt werden.
- ACHTUNG** Achten Sie darauf, während des Betriebs nicht mit den beweglichen Teilen des Motors in Berührung zu kommen.
- ACHTUNG** Achten Sie darauf, nicht mit Motorblock oder Auspuffrohr in Berührung zu kommen, da diese während des Betriebs sehr heiß werden.
- ACHTUNG** Unter Einfluss von Alkohol oder Drogen darf der Motor nicht betrieben werden.

## 1. Inhaltsverzeichnis

---

2. Einbau.....	21
3. Öl / Ölwechsel.....	21
4. Kraftstoff .....	22
5. Luftfilter .....	22
6. Start .....	23
7. Stoppen des Motors.....	24
8. Betrieb .....	24
9. Zündkerze .....	24
10. Wartung .....	26
11. Technische Daten .....	26

## 2. Einbau

### VORGEHENSWEISE

1. Sorgen Sie dafür, dass der Motor sicher auf seiner Halterung sitzt.
2. Vergewissern Sie sich, dass sich Ein- und Ausgänge für die Zapfwelle (Motor/betriebenes Gerät) auf einer Linie befinden.  
Eine verkantete Zapfwelle würde zu mangelhafter Leistung führen und könnte den Motor beschädigen.

### FRAGEN

Sollten sich beim Anbau des Power Line Motors Probleme oder Fragen ergeben, können Sie sich jederzeit an Ihren zuständigen Händler wenden.

## 3. Öl / Ölwechsel

### ÖL

Welches Öl zu verwenden ist, hängt von der Jahreszeit ab.

bei 20°	10-20°	unter 10°
<b>SAE 30</b>	<b>SAE 30</b>	<b>SAE 10 W - 30</b>

### ÖLMENGE

- Bei der Ölstandsprüfung muss der Motor waagrecht stehen.
- Bei der Ölstandsprüfung darf der Peilstab nicht eingeschraubt werden.
- Siehe Abbildung 8 und 9, Seite 4.

**TG510**

**0,6 Liter**

### ÖLWECHSEL

Der Ölwechsel ist nach den Vorgaben der Maschinen-Bedienungsanleitung durchzuführen.

1. Lassen Sie den Motor 5 Minuten laufen, damit sich das Öl erwärmen kann, weil es dann leichter und fast vollständig abläuft.
2. Nach 5 Minuten wird der Motor abgeschaltet. Nach dem Lösen des Ölablassstopfens kann das Öl aus dem Motor in den bereitgehaltenen Auffangbehälter ablaufen.
3. Der Stopfen kann nun wieder eingeschraubt und frisches Öl aufgefüllt werden.
4. Dazu wird der Ölpeilstab herausgenommen und die entsprechende Menge Öl durch die Öffnung eingefüllt.

*Sorgen Sie für eine umweltgerechte Entsorgung des Altöls, indem Sie es bei der öffentlichen Sammelstelle abliefern.*

#### 4. Kraftstoff

##### KRAFTSTOFF

Der Motor ist ausschließlich mit bleifreiem Superbenzin mit der korrekten Menge zu betanken. Achten Sie darauf, dass der Tank nicht überfüllt wird. Am Tank befindet sich eine Anzeige, welche die Menge des noch verfügbaren Kraftstoffs anzeigt. Siehe Abbildung 10, Seite 5.

**TG510**

**3,6 Liter**

#### 5. Luftfilter

##### DER LUFTFILTER

Der Luftfilter ist regelmäßig zu überprüfen und ggf. zu reinigen. Wird dies während eines längeren Zeitraums unterlassen, sind nachlassende Motorleistung und rauchende Abgase die Folge.

1. Schrauben Sie die Flügelmutter los, die den Luftfilterdeckel hält, und nehmen Sie diesen ab.
2. Machen Sie vor dem Abnehmen um den Luftfilter herum flüchtig sauber.
3. Nehmen Sie den Filter vorsichtig heraus und untersuchen Sie ihn, ohne dass dabei Schmutz in den Vergaser gelangt.
4. Waschen Sie das Schaumgummielament in Benzin oder Petroleum aus.
5. Wringen Sie es gründlich aus und lassen Sie es trocknen, um es später mit frischem Öl zu befeuchten (überflüssiges Öl ausdrücken).

**WICHTIG! Ist der Motor mit einem Papierfilter ausgestattet, darf dieser auf keinen Fall mit Öl in Berührung kommen.**

6. Reinigen Sie das Filtergehäuse.
7. Setzen Sie das Filterelement korrekt ein.
8. Achten Sie darauf, dass alles wieder richtig zusammengesetzt wird. Siehe Abbildung 12-17.
9. Bei einem Papierluftfilter ist bei der Reinigung wie folgt vorzugehen:
10. Schrauben Sie die Flügelmutter los, die den Luftfilterdeckel hält, und nehmen Sie diesen ab.
11. Nehmen Sie den Filter vorsichtig heraus und untersuchen Sie ihn, ohne dass dabei Schmutz in den Vergaser gelangt.
12. Achten Sie besonders auf Risse und Löcher und wechseln Sie ihn ggf. aus.
13. Zum Staubentfernen schlagen Sie einige Male leicht auf das Filterelement oder blasen von innen mit Druckluft durch. Versuchen Sie jedoch nicht, den Staub durch Bürsten zu entfernen, da die Borsten den Staub eindrücken. Stark verschmutzte Luftfilter sind auszuwechseln.
14. Setzen Sie das Filterelement korrekt ein.
15. Achten Sie darauf, dass alles wieder richtig zusammengesetzt wird. Siehe Abbildung 11, 12-17.

1. Mutter

2. Unterlegscheibe

3. Dichtung

4. Deckel

5. Mutter

6. Luftfilter

7. Halter

8. Abdeckung

9. Schaumgummi-filter

10. Luftfilter-Kassette

## EINBAU

1. Boden des Luftfiltergehäuses
2. Deckel für den Einlass. Der Deckel muss kräftig in den Halter gedrückt werden, bis er richtig sitzt. Hier ist der richtige Sitz zu sehen.
3. **FALSCH!** Hier ist eine Öffnung geblieben.
4. Setzen Sie den Luftfilter auf den Deckel, wobei darauf zu achten ist, dass der Zapfen am Deckel in die Aussparung am Halter passt. Siehe Abbildung auf der vorigen Seite.
5. Setzen Sie den Filter auf den Halter auf und schrauben Sie ihn mit der Flügelmutter fest. Es ist wichtig, dass diese gut angezogen wird.
6. Nun wird die Abdeckung aufgesetzt. Dichtung und Unterlegscheibe werden aufgesetzt und die Flügelmutter festgezogen. Achten Sie darauf, dass alles gut zusammenpasst, damit keine unerwünschte Luft in den Motor gelangt.

Abbildung 12-17

## FRAGEN

Sollten Sie sich nicht sicher sein, ob der Luftfilter richtig sitzt, können Sie sich jederzeit an Ihren zuständigen Händler wenden.

## 6. Start

### VORGEHENSWEISE

1. Öffnen Sie den Kraftstoffhahn.
2. Drehen Sie den Choke-Hebel bei kaltem Motor nach rechts. Dies kann bei warmem Motor unterbleiben.
3. Schieben Sie den Gashebel ganz nach links (Vollgas). Sitzt der Motor auf einer Maschine mit Gaszug, ist dort auf Vollgas zu stellen.
4. Stellen Sie den Zündschalter der Maschine auf „ON“.
5. Ziehen Sie langsam an der Startschnur, bis Sie einen Widerstand spüren, dann ziehen Sie kräftig und lang durch. Lassen Sie die Startschnur nicht einfach zurückschnellen, sondern führen Sie sie mit der Hand zurück.
6. Regulieren Sie den Choke so lange, bis der Motor gleichmäßig läuft.

Siehe Abbildungen 1, 2, 4, 5, 6, Seite 3

### WARNHINWEIS

Wird der Zündschlüssel nach dem Anspringen des Motors nicht losgelassen, werden Anlasser und Batterie beschädigt.

## 7. Stoppen des Motors

---

### VORGEHENSWEISE

1. Lassen Sie den Motor kurze Zeit in der Gashebelposition „Low“ laufen.
2. Stellen Sie die Maschine mit dem Zündschalter ab.
3. Drehen Sie den Benzinhahn in die Position „OFF“.
4. Bei Motoren mit elektrischer Starteinrichtung wird der Schlüssel in die Position „OFF“ gebracht.  
Siehe Abbildung 4,5, 7, Seite 3

## 8. Betrieb

---

### Betrieb

1. Nach dem Anspringen des Motors ist der Choke allmählich nach rechts zu bewegen.
2. Stellen Sie das Gas Ihren Wünschen entsprechend ein.  
Siehe Abbildung 2, Seite 3

### ZUR BEACHTUNG

1. Achten Sie beim Betrieb bitte auf Folgendes:
2. Die Auspuffgase dürfen nicht schwarz sein, weil dann entweder die Belastung zu hoch oder der Motor nicht richtig eingestellt ist.
3. Sollten ungewöhnliche Geräusche oder Vibrationen auftreten, ist der Motor abzustellen und die Einstellungen zu überprüfen. Gegebenenfalls können Sie sich an eine Texas-Vertragswerkstatt wenden.

## 9. Zündkerze

---

### VORGEHENSWEISE

- Nehmen Sie den Zündkerzenstecker ab.
- Bürsten Sie ggf. Schmutz von der Zündkerze ab.
- Lösen Sie die Zündkerze mit einem Kerzenschlüssel.
- Prüfen Sie, ob die Isolierung intakt ist.
- Reinigen Sie die Zündkerze mit einer Stahlbürste.
- Messen Sie den Abstand der Elektroden, ohne diese zu beschädigen.
- Der Abstand sollte 0,7-0,8 mm betragen.
- Wenn die Zündkerze noch funktionsfähig ist, setzen Sie sie wieder ein.
- Stecken Sie den Zündkerzenstecker auf.



## 10. Lagerung

---

### LAGERUNG

Um das Auslaufen von Kraftstoff und Öl zu vermeiden, muss der Motor während des Transports unbedingt aufrecht stehen.

- Lassen Sie den Motor laufen, bis er stoppt.
- Lösen Sie die Ablassschraube am Vergaser und lassen Sie den restlichen Kraftstoff ablaufen.
- Befestigen Sie die Ablassschraube wieder und montieren Sie die Kraftstoffleitung.
- Bewahren Sie den Kraftstoff in einem geeigneten Behälter auf.

### ÖLWECHSEL

Entfernen Sie die Kappe von der Zündkerze.

Wechseln Sie das Öl, lösen Sie die Ablassschraube und lassen Sie das Öl ablaufen. Bewahren Sie das Öl in einem geeigneten Behälter auf.

Füllen Sie neues Öl ein.

Siehe Abb. 9

### LAGERUNG

Entfernen Sie die Zündkerze und füllen Sie einen Esslöffel Öl in den Zylinder; setzen Sie die Zündkerze wieder ein.

Setzen Sie die Kappe nicht wieder auf die Zündkerze. Ziehen Sie die Anlassschnur, bis Sie einen Widerstand spüren. Dadurch schließen sich die Ventile, so dass sie vor Rost geschützt sind.

Schützen Sie den Motor durch eine dünne Ölschicht vor Rost.

Lagern Sie den Motor in einer staubfreien Umgebung, außer Reichweite von Kindern.

Setzen Sie vor Benutzung die Kappe wieder auf die Zündkerze.

## 11. Wartung

### ZUR BEACHTUNG

Reparaturen sollten jedoch ausschließlich von einer Power Line Vertragswerkstatt vorgenommen werden.

Teil	Intervall Vor jedem Einsatz	Alle 20 Betriebsstunden	Alle 50 Betriebsstunden	Alle 100 Betriebsstunden	Alle 200 Betriebsstunden
Schrauben und Muttern überprüfen	X				
Ölstand prüfen und ggf. Öl nachfüllen	X				
Öl wechseln		X		X	
Ölfilter reinigen bzw. wechseln		X (reinigen)	X (reinigen)		
Auf Undichtigkeit (Öl) überprüfen	X				
Luftfilter überprüfen	X				
Luftfilter reinigen			X*		
Kraftstofffilter reinigen				X	
Zündkerze überprüfen				X	
Kraftstoffpumpe überprüfen				X	
Ventile einstellen					X
Ventile überprüfen					X

\* Sitzt der Motor auf einer Gartenfräse, richten Sie sich bei der Inspektion des Luftfilters nach den Angaben der zugehörigen Bedienungsanleitung.

## 12. Technische Daten

Modell	TG510
Typ	Benzingetriebener, luftgekühlter OHV-Viertaktmotor mit 1 Zylinder
Bohrung x Kolbenhub in mm	8 x 45
Hubraum (l)	0,163
Höchstleistung in kW (PS) / U/min	3,6 (4,9) / 3600
Dauerleistung in kW (PS) / U/min	3,3 (4,5) / 3600
Kraftstoff	Bleifreies Superbenzin
Tankinhalt	3,6 L
Kraftstoffverbrauch (in Gramm je PS/h)	275
Schmieröl	SAE30
Ölfüllmenge	0,6 Liter
Startanlage	Rückschlag
Zündkerze	DENSO W20 EPRU
Reguliersystem	Mechanisch
Drehrichtung der Zapfwelle	Im Uhrzeigersinn (vom Ende her gesehen)
Abmessungen (L x B x H)	305 x 365 x 335
Gewicht ohne Befüllung (Öl, Benzin)	14

- ATTENTION** Toujours lire le mode d'emploi avant d'utiliser le moteur.
- ATTENTION** Toujours suivre les consignes fournies par votre revendeur Power Line local.
- ATTENTION** Toujours arrêter le moteur avant de faire le plein.
- ATTENTION** Si le combustible déborde ou autre, toujours sécher les pertes avec soin.
- ATTENTION** Toujours tenir le moteur à distance prudente d'huiles ou autres produits combustibles.
- ATTENTION** Les gaz d'échappement sont dangereux et le moteur ne doit être employé qu'à l'extérieur ou dans un espace bien aéré.
- ATTENTION** Veiller à ne pas toucher les organes mobiles du moteur pendant la marche.
- ATTENTION** Veiller à ne pas toucher l'échappement ou le bloc moteur pendant la marche, risque de brûlures.
- ATTENTION** Ne jamais utiliser le moteur après avoir consommé de l'alcool ou des drogues.

## 1. Table des matières

---

2. Montage.....	28
3. Huile / vidange .....	28
4. Combustible.....	29
5. Filtre à air.....	29
6. Démarrage.....	30
7. Arrêt du moteur.....	31
8. Marche.....	31
9. Bougies.....	31
10. Entretien .....	33
11. Spécifications.....	34

## 2. Montage

### COMMENT PROCEDER

Fixer le moteur sur sa base. S'assurer que la prise de force du moteur est bien en ligne droite avec celle du destinataire. Moteur - Machine.  
Une prise de force mal alignée empêcherait le moteur de bien tirer et risquerait de l'endommager.

### QUESTION

Si des problèmes ou des questions surgissent à propos du montage du moteur Power Line, n'hésitez pas à contacter votre revendeur local.

## 3. Huile / vidange

### HUILE

Toujours employer l'huile correcte pour la saison.

à 20°	10-20°	A moins de 10°
SAE 30	SAE 30	SAE 10W - 30

### NIVEAU D'HUILE

- Toujours vérifier le niveau d'huile pendant que le moteur est à l'horizontale.
- Toujours vérifier le niveau d'huile sans visser la jauge.
- Voir les figures 8 et 9 à la page 4.

**TG510**

**0,6 litres**

### VIDANGE D'HUILE

Pour la vidange d'huile, suivre les instructions du mode d'emploi.

1. Faire tourner le moteur 5 minutes pour chauffer l'huile. L'huile circule alors plus facilement et la vidange est plus totale.
2. Arrêter le moteur après 5 minutes. Dévisser le bouchon du carter d'huile et laisser l'huile s'évacuer. Veiller à avoir un récipient approprié à disposition.
3. Revisser le bouchon du carter et remplir l'huile dans le moteur.
4. Pour cela, enlever la jauge et verser l'huile correcte en quantité correcte.

*Ne pas oublier de tenir l'environnement propre lorsque vous recueillez l'huile.  
Déposer l'huile dans une déchetterie.*

#### 4. Combustible

COMBUSTIBLE	
<ul style="list-style-type: none"><li>- N'employer qu'un combustible de 95 octans dans votre moteur. Utiliser les quantités correctes.</li><li>- Ne jamais trop remplir le réservoir. Un indicateur vous indique la quantité de combustible restant dans le réservoir.</li><li>- Voir la figure 10 à la page 5.</li></ul>	
TG510	3,6 litres

#### 5. Filtre à air

FILTRE A AIR	
<p>Contrôler et nettoyer régulièrement le filtre à air. Si le filtre n'a pas été nettoyé depuis un certain temps, la puissance du moteur s'en ressentira ainsi que les gaz d'échappement.</p>	
<ol style="list-style-type: none"><li>1. Démonter l'écrou qui tient le carter sur le filtre à air et retirer le carter.</li><li>2. Nettoyer la zone autour du filtre à air avant de le retirer.</li><li>3. Retirer prudemment le filtre pour l'inspecter. Attention à ne pas introduire d'impuretés dans le carburateur.</li><li>4. Laver le coussin de mousse dans de l'essence ou du pétrole.</li><li>5. Bien l'essorer et faire sécher. Le tremper à nouveau dans l'huile et essorer l'huile superflue.</li></ol>	
<p><b>IMPORTANT : Si le moteur est monté avec un élément en papier, le filtre ne doit en aucune façon être tâché ou imbibé d'huile.</b></p>	
<ol style="list-style-type: none"><li>6. Nettoyer le corps du filtre.</li><li>7. Remettre l'élément en place.</li><li>8. Veiller à assembler le tout correctement. Voir la série d'illustration 12-17.</li></ol>	
<p style="text-align: center;">- - - - X - - - -</p>	
<ol style="list-style-type: none"><li>9. Si le filtre est en papier, le nettoyer de la manière suivante :</li><li>10. Démonter l'écrou qui tient le carter sur le filtre à air et retirer le carter.</li><li>11. Retirer prudemment le filtre pour l'inspecter. Attention à ne pas introduire d'impuretés dans le carburateur.</li><li>12. Vérifier soigneusement qu'il n'est pas déchiré ni perforé, le changer au besoin.</li><li>13. Eliminer toute poussière dans le filtre en le secouant plusieurs fois. Ou le nettoyer à l'air comprimé à partir de l'intérieur, ne jamais tenter de le brosser. Une brosse ne ferait que presser la poussière dans l'élément. Changer le filtre à air si l'élément est très sale.</li><li>14. Remettre l'élément en place.</li><li>15. Veiller à assembler le tout correctement. Voir la série d'illustration 11, 12-17.</li></ol>	
<ol style="list-style-type: none"><li>1. Écrou</li><li>2. Rondelle de fixation</li><li>3. Joint</li><li>4. Carter</li><li>5. Écrou</li></ol>	<ol style="list-style-type: none"><li>6. Filtre à air</li><li>7. Corps</li><li>8. Couvercle</li><li>9. Filtre mousse</li><li>10. Coffret du filtre à air</li></ol>

## MONTAGE

1. Fond de la prise d'air
2. Couvercle de la prise. Il est important de bien fermer le couvercle par rapport au corps du filtre. Notre illustration montre une fermeture correcte.
3. **INCORRECT !** Remarquer l'ouverture entre le fond et le couvercle.
4. Placer le corps du filtre à air sur le couvercle. Il est important de faire correspondre le tourillon du couvercle avec celui du corps. Comme sur l'illustration en page précédente.
5. Placer le filtre dans le corps du filtre. Le fixer avec l'écrou. Il est essentiel de visser à fond.
6. Monter le couvercle. Mettre le joint et la rondelle de fixation, puis fixer avec l'écrou. Veiller à faire correspondre toutes les pièces pour éviter l'admission incorrecte d'air dans le moteur.

Illustration 12-17

## QUESTION

Si vous avez un doute quelconque sur le montage correct du filtre à air, contacter votre revendeur Power Line local.

## 6. Démarrage

### COMMENT PROCEDER

1. Ouvrir le robinet de combustible.
2. Tourner le starter vers la droite, si le moteur est chaud inutile d'activer le starter.
3. Tourner la poignée des gaz à fond vers la gauche pour mettre les gaz.  
(Si le moteur est monté sur une machine avec câble de régulation des gaz, faire tourner à plein gaz).
4. Mettre le contact d'allumage sur "ON".
5. Tirer lentement sur le cordon de démarrage du moteur jusqu'à sentir une résistance. Tirer alors fort et d'un seul coup. Ne jamais permettre au cordon de démarrage de se rembobiner seul, toujours le suivre d'une main.
6. Réguler le starter jusqu'à obtenir un régime moteur régulier.

Voir les figures 1, 2, 4, 5 et 6 à la page 3.

### ATTENTION

Lâcher la clé de contact dès que le moteur est lancé pour ne pas endommager le starter ou la batterie.

## 7. Arrêt du moteur

---

### COMMENT PROCEDER

1. Placer le contrôle des gaz en position basse et faire tourner le moteur en peu.
2. Eteindre la machine sur le contact d'allumage.
3. Mettre le robinet de combustible sur "off"
4. Si le moteur est a démarrage électrique, tourner la clé en position "off".

Voir les figures 4, 5 et 7 à la page 3.

## 8. Marche

---

### MARCHE

1. Une fois le moteur démarré, déplacer petit à petit le starter vers la droite.
2. Régler les gaz pour avoir la vitesse voulue.

Voir la figure 2 à la page 3.

### ATTENTION

1. Pendant la marche, veiller à ce qui suit :
2. Les gaz d'échappement ne doivent pas être noirs. Si cela arrivait, c'est que la charge est trop forte ou que le moteur est mal réglé.
3. Pas de bruits étrangers ou de vibrations irrégulières.
4. Si cela arrivait, éteindre le moteur et le régler, contacter éventuellement un garage agréé Texas Power Line.

## 9. Bougies

---

### COMMENT PROCEDER

- Retirer le capuchon de la bougie.
- Enlever toutes impuretés ou poussières sur la bougie.
- Utiliser une clé spéciale pour desserrer la bougie.
- Vérifier que l'isolation est intacte.
- Nettoyer la bougie avec une brosse métallique.
- Mesurer la distance avec l'électrode, attention à ne pas endommager l'électrode.
- L'écart doit être de: 0,7-0,8 mm
- Si la bougie est bonne, la remonter.
- Monter le capuchon de la bougie.

## 10. Rangement

---

### RANGEMENT

Pour éviter toute fuite de carburant ou d'huile durant le transport, il est important de placer le moteur à l'horizontale pendant le transport.

- Laissez le moteur tourner jusqu'à ce qu'il s'arrête.
- Desserrez la vis de vidange du carburateur et évacuez le carburant restant.
- Remettez la vis de vidange en place et montez la conduite de carburant.
- Conservez le carburant dans un conteneur agréé.

### CHANGEMENT DE L'HUILE

Retirez le protecteur de bougie.

Changez l'huile, retirez la vis de vidange et évacuez l'huile. Conservez l'huile dans un conteneur agréé.

Ajoutez de l'huile neuve.

Voir la figure 9

### RANGEMENT

Retirez la bougie et ajoutez une cuillère à soupe d'huile dans le cylindre, puis remontez la bougie.

Ne montez pas le protecteur de bougie. Tirez sur le cordon de bougie jusqu'à rencontrer une résistance. Ceci permet de fermer les robinets et de les protéger de la rouille.

Protégez le moteur avec une fine couche d'huile pour éviter la corrosion.

Rangez le moteur dans un environnement non poussiéreux et hors de portée des enfants.

Montez le protecteur de bougie avant utilisation.



## 11. Entretien

### ATTENTION

L'entretien a pour but de maintenir le générateur dans le meilleur état possible.  
Toute réparation doit toujours être exécutée dans un atelier agréé Power Line.

Pièce	Intervalles				
	Chaque fois	Toutes les 20 heures de marche	Toutes les 50 heures de marche	Toutes les 100 heures de marche	Toutes les 200 heures de marche
Contrôler les boulons et les écrous.	X				
Contrôler le niveau d'huile et remplir au besoin	X				
Vidanger l'huile		X		X	
Nettoyer / changer le filtre à huile		X (nettoyer)	X (nettoyer)		
Contrôler s'il y a fuite d'huile	X				
Contrôler le filtre à air	X				
Nettoyer le filtre à air			X*		
Nettoyer le filtre à combustible.				X	
Contrôler la bougie				X	
Contrôler la pompe à combustible				X	
Régler les soupapes					X
Contrôler les soupapes					X

\* suivre les indications fournies dans le mode d'emploi pour l'entretien du filtre à air si le moteur est monté sur une fraise.

## 12. Spécifications

---

<b>Modèle</b>	<b>TG510</b>
<b>Type</b>	Moteur à essence à 4 temps, refroidi par air OHV, monocylindre
<b>Alésage x course mm</b>	8 x 45
<b>Cylindrée L</b>	0,163
<b>Puissance max. kW (CV) / tours/min</b>	3,6 (4,9) / 3600
<b>Puissance constante kW (CV) / tours/min</b>	3,3 (4,5) / 3600
<b>Combustible</b>	Essence sans plomb
<b>Litres de combustible</b>	3,6 l
<b>Consommation d'essence (g/PS.h)</b>	275
<b>Huile de lubrification</b>	SAE30
<b>Litres d'huile</b>	0,6 l
<b>Système de démarrage</b>	Recul
<b>Bougies</b>	DENSO W20 EPRU
<b>Système de régulation</b>	Mécanique
<b>Sens de rotation de la prise de force</b>	Sens des aiguilles d'une montre, vue de l'extrémité de prise de force
<b>Dimensions (L x Larg. x h), mm</b>	305 x 365 x 335
<b>Poids sec, kg</b>	14

## ИНСТРУКЦИИ ПО ЭКСПЛУАТАЦИИ

<b>ПРЕДУПРЕЖДЕНИЕ</b>	Перед применением двигателя обязательно прочтите руководство пользователя.
<b>ПРЕДУПРЕЖДЕНИЕ</b>	Всегда следуйте рекомендациям дилера Power Line в отношении двигателя.
<b>ПРЕДУПРЕЖДЕНИЕ</b>	Обязательно останавливайте двигатель перед заливкой бензина или масла.
<b>ПРЕДУПРЕЖДЕНИЕ</b>	Тщательно вытирайте пролитые жидкости.
<b>ПРЕДУПРЕЖДЕНИЕ</b>	Двигатель не должен находиться вблизи масел и других легковоспламеняющихся веществ.
<b>ПРЕДУПРЕЖДЕНИЕ</b>	Выхлопы представляют опасность: эксплуатируйте двигатель только вне помещений или в хорошо проветриваемых зонах.
<b>ПРЕДУПРЕЖДЕНИЕ</b>	Будьте внимательны, чтобы во время работы не коснуться движущихся частей двигателя.
<b>ПРЕДУПРЕЖДЕНИЕ</b>	Будьте внимательны, чтобы не коснуться выхлопной трубы или блока цилиндров, так как они нагреваются во время работы.
<b>ПРЕДУПРЕЖДЕНИЕ</b>	Ни в коем случае не эксплуатируйте двигатель, находясь под воздействием алкоголя или наркотиков.

### 1. Содержание

---

1. Иллюстрации.....	3
2. Сборка.....	36
3. Масло / замена масла.....	36
4. Топливо.....	37
5. Воздушный фильтр.....	37
6. Пуск - Ручной.....	38
7. Остановка двигателя.....	39
8. Эксплуатация.....	39
9. Свеча зажигания.....	39
10. Техническое обслуживание.....	41
11. Технические характеристики.....	42

## 2. Сборка

### ПРОЦЕДУРА

1. Надежно закрепите двигатель на основании.
2. Убедитесь, что механизм отбора мощности (МОМ) двигателя находится на одной линии с МОМ приемника. Двигатель – Машина.  
Если МОМ не будут выровнены, это приведет к неправильной работе двигателя и его повреждению.

### ВОПРОСЫ

Если возникают проблемы или у вас есть вопросы по сборке двигателя Power Line, без колебаний обращайтесь к своему дилеру Power Line.

## 3. Масло / замена масла

### МАСЛО

Используйте масло, специально предназначенное для соответствующего времени года.

Около 20° C	10-20° C	Ниже 10° C
SAE 30	SAE 30	SAE 10W - 30

### ЗАПАС МАСЛА

Всегда проверяйте уровень масла, помещая двигатель в горизонтальное положение.  
Уровень масла должен проверяться при незакрепленном стержне масломера.

<b>TG510</b>	<b>0,6 л</b>
--------------	--------------

### ЗАМЕНА МАСЛА

Замену масла следует производить в соответствии с руководством пользователя машины.

1. Запустите двигатель на 5 минут, чтобы масло прогрелось. Благодаря этому масло течет легче, поэтому замена масла упрощается.
2. Через 5 минут остановите двигатель. Открутите сливную пробку маслоспускного отверстия, и масло вытечет из двигателя. Не забудьте приготовить подходящую емкость.
3. Установите на место пробку и залейте в двигатель новое масло.
4. Масло добавляется так: уберите стержень масломера и добавьте нужное количество масла.

*Не забудьте утилизировать отработанное масло, чтобы не причинить вреда окружающей среде.*

*Обратитесь на ближайшую к вам станцию переработки.*

#### 4. Топливо

<b>ТОПЛИВО</b>	
<p>Используйте для двигателя только неэтилированное топливо с октановым числом 95 и нужной вместимостью.</p> <p>Не переливайте бензин в бак. На баке имеется индикатор, показывающий количество оставшегося топлива.</p> <p>См. рис. 10 на стр. 5.</p>	
<b>TG510</b>	<b>3,6 л</b>

#### 5. Воздушный фильтр

<b>•ВОЗДУШНЫЙ ФИЛЬТР</b>	
<p>Пожалуйста, регулярно осматривайте и очищайте воздушный фильтр. Если фильтр долго не очищается, это скажется на отборе мощности двигателя и на выхлопе.</p>	
<ol style="list-style-type: none"><li>1. Открутите гайку с накаткой, крепящую крышку к воздушному фильтру, и снимите крышку.</li><li>2. Перед извлечением воздушного фильтра немного очистите пространство вокруг него.</li><li>3. Осторожно извлеките фильтр и осмотрите его. Убедитесь, что грязь не попала в карбюратор.</li><li>4. Промойте фильтрующий элемент в бензине или нефти.</li><li>5. Отожмите элемент и высушите его. Смочите элемент в новом масле и отожмите лишнее масло.</li></ol>	
<p><b>ВАЖНО:</b> Если в двигателе установлен бумажный элемент, масло ни при каких обстоятельствах не должно попадать на фильтр.</p>	
<ol style="list-style-type: none"><li>6. Очистите держатель фильтра.</li><li>7. Установите элемент на место.</li><li>8. Проверяйте правильность сборки всех деталей. Смотрите рисунок 12-17.</li></ol>	
<ol style="list-style-type: none"><li>9. Если фильтр бумажный, порядок очистки следующий.</li><li>10. Открутите гайку с накаткой, крепящую крышку к воздушному фильтру, и снимите крышку.</li><li>11. Осторожно извлеките фильтр и осмотрите его. Убедитесь, что грязь не попала в карбюратор.</li><li>12. Внимательно осмотрите на трещины и отверстия, при необходимости, замените фильтр.</li><li>13. Удалите грязь из воздушного фильтра, слегка встряхнув его несколько раз, или продув фильтр сжатым воздухом. Никогда не пытайтесь вычистить грязь щеткой. Щетка только еще дальше затолкнет грязь в элемент. Замените воздушный фильтр, если он очень грязный.</li><li>14. Установите элемент на место.</li></ol>	
<p>Проверяйте правильность сборки всех деталей. Смотрите рисунок 11, 12-17.</p>	
<ol style="list-style-type: none"><li>1. Гайка</li><li>2. Шайба</li><li>3. Уплотнитель</li><li>4. Крышка</li><li>5. Гайка</li></ol>	<ol style="list-style-type: none"><li>6. Воздушный фильтр</li><li>7. Держатель</li><li>8. Крышка</li><li>9. Фильтр из пеноматериалов</li><li>10. Корпус воздушного фильтра</li></ol>

## СБОРКА

1. Нижняя часть воздухозаборного отверстия воздушного фильтра, рисунок 12.
2. Защитная крышка воздухозаборного отверстия. Важно, чтобы защитная крышка была правильно установлена на держателе. Правильная сборка показана на рисунке 13.
3. **НЕВЕРНО !!** Обратите внимание на зазор между нижним краем фильтра и защитной крышкой, показанный на рисунке 14.
4. Разместите держатель на воздушном фильтре при помощи защитной крышки. Важно, чтобы отверстие на крышке было сопоставлено с отверстием на держателе, рисунок 15. Разместите фильтр в держателе. Используйте гайку с накруткой для закрепления. Очень важно надежно закрепить фильтр, рисунок 16.
5. Установите крышку. Уплотнитель и шайба устанавливаются и крепятся гайкой с накруткой. Убедитесь, что все части установлены верно, и никакой сторонний воздух не попадает в двигатель, рисунок 17.

Рисунок 12-17.

## 6. Пуск - Ручной

### ПРОЦЕДУРА

1. Откройте топливный кран.
2. Поверните заслонку вправо; если двигатель уже теплый, в использовании заслонки нет необходимости.
3. Поверните рычажок контроля дроссельной заслонки влево до конца, таким образом достигается полная подача.
4. (Если двигатель установлен на машине с тросовым управлением, дается полный газ).
5. Поверните переключатель зажигания машины в положение "ВКЛ."
6. Медленно потяните пусковой трос двигателя, пока не почувствуете сопротивление. Потом вытяните трос, не отпуская. Не допускайте, чтобы трос втягивался назад сам, всегда придерживайте его рукой.
7. Регулируйте положение дроссельной заслонки, добиваясь равномерной работы двигателя.

См. рис. 1, 2, 4, 5, 6 на стр. 3.

### ПРЕДУПРЕЖДЕНИЕ

Отпустите ключ зажигания в момент пуска двигателя, иначе стартер и аккумулятор двигателя могут быть повреждены.

## 7. Остановка двигателя

---

### ПРОЦЕДУРА

4. Поверните рычажок контроля дроссельной заслонки двигателя в положение "низкий" и дайте двигателю немного поработать.
5. Выключите машину ключом зажигания.
6. Поверните топливный кран в положение "Откл."
7. Если машина оснащена электрическим пуском, поверните ключ в положение "Откл."

См. рис. 4, 5, 7 на стр. 3.

## 8. Эксплуатация

---

### ЭКСПЛУАТАЦИЯ

1. После запуска двигателя постепенно перемещайте заслонку вправо.
2. Отрегулируйте газ по требуемой скорости.

### ПРИМЕЧАНИЕ

- Во время работы обращайте внимание на следующие моменты:
- Выхлопы не должны быть черного цвета. Если выхлопы черного цвета, то нагрузка слишком высокая, или двигатель не отрегулирован.
- Не должно быть необычных шумов и вибраций.
- Если таковые возникают, выключите и отрегулируйте двигатель. Свяжитесь с дилером Power Line

## 9. Свеча зажигания

---

### ПРОЦЕДУРА

- Снимите крышку свечи зажигания.
- С помощью щетки удалите грязь со свечи зажигания.
- Используя специальный ключ, выкрутите свечу зажигания.
- Проверьте целостность изоляции.
- Очистите свечу стальной щеткой.
- Измерьте расстояние между электродами, соблюдая осторожность, чтобы не повредить их.
- Расстояние должно быть 0,7 – 0,8 мм
- Если свеча зажигания в порядке, верните ее на место.
- Установите на место крышку свечи зажигания.

## 10. Транспортировка и хранение

---

### ХРАНЕНИЕ

Чтобы избежать утечки топлива и масла во время транспортировки, необходимо держать двигатель в горизонтальном положении.

- Перекройте топливную магистраль и дайте двигателю поработать до остановки.
- Выкрутите сливной винт карбюратора и слейте оставшееся топливо.
- Закрутите сливной винт обратно, восстановите топливную магистраль.
- Храните топливо в предназначенных для этого канистрах.

### ЗАМЕНА МАСЛА

Выкрутите свечу зажигания,

Замените масло, выкрутив сливную пробку и слив масло. Сливайте отработанное масло в подходящую ёмкость.

Залейте новое масло.

См. рис.9.

См. раздел 4 для подробных инструкций.

### ХРАНЕНИЕ

Выкрутите свечу и залейте 20 мл. (столовая ложка) машинного масла в цилиндр. Установите свечу зажигания на место.

Не устанавливайте на место колпачок свечи. Потяните за ручку стартера, пока не почувствуете сопротивления. Этим вы закроете клапана и защитите их от появления ржавчины.

Храните двигатель в не запыленном помещении, вне доступа для детей.

Перед использованием не забудьте установить колпачок свечи на место.



## 11. Техническое обслуживание

### ПРИМЕЧАНИЕ

- Целью технического обслуживания является поддержание двигателя в наилучшем состоянии.
- Ремонт должен выполняться только уполномоченным дилером Power Line.

Интервал	Каждый раз	Каждые 20 часов работы	Каждые 50 часов работы	Каждые 100 часов работы	Каждые 200 часов работы
Осмотр болтов и гаек	X				
Проверка уровня масла и заливка масла	X				
Замена масла		X		X	
Очистка/замена масляного фильтра		X (очистка)	X (очистка)		
Осмотр на предмет протечки масла	X				
Осмотр воздушного фильтра	X				
Очистка воздушного фильтра			X*		
Очистка топливного фильтра				X	
Осмотр свечи зажигания				X	
Осмотр топливного насоса				X	
Регулировка клапанов					X
Осмотр клапанов					X

\* Техническое обслуживание воздушного фильтра производится согласно руководству пользователя машины, на которую установлен двигатель.

## 12. Технические характеристики

<b>Модель</b>	<b>TG510</b>
<b>Тип</b>	Четырехтактный, с воздушным охлаждением, верхним расположением клапанов, 1-цилиндровый, бензиновый двигатель
<b>Расточка x длина хода, мм</b>	68 x 45
<b>Рабочий объем цилиндра, л</b>	0,163
<b>Макс. мощность, кВт (л.с.) / об/мин</b>	3,6 (4,9) / 3600
<b>Постоянная мощность, кВт (л.с.) / об/мин</b>	3,3 (4,5) / 3600
<b>Топливо</b>	Неэтилированный бензин
<b>Вместимость топлива</b>	3,6 л
<b>Потребление топлива (г/кВт.ч)</b>	275
<b>Смазочное масло</b>	SAE30
<b>Запас смазочного масла</b>	0,6 л
<b>Пусковая система</b>	С обратным ходом
<b>Свеча зажигания</b>	DENSO W20 EPRU
<b>Система управления</b>	Механическая
<b>Направление вращения МОМ</b>	По часовой стрелке, со стороны МОМ
<b>Размеры (Д x Ш x В), мм</b>	305 x 365 x 335
<b>Сухая масса, кг</b>	14

<b>WAARSCHUWING</b>	Lees altijd de gebruikershandleiding voordat u de motor in gebruik neemt.
<b>WAARSCHUWING</b>	Volg altijd de richtlijnen van uw Power Line-dealer op m.b.t. de motor.
<b>WAARSCHUWING</b>	Stop de motor altijd alvorens deze te vullen met benzine of olie.
<b>WAARSCHUWING</b>	Reinig grondig wanneer er vloeistoffen worden gemorst.
<b>WAARSCHUWING</b>	Houd de motor op veilige afstand van olie of andere ontvlambare voorwerpen.
<b>WAARSCHUWING</b>	De uitlaatgassen van de motor zijn gevaarlijk; gebruik de motor alleen buiten of in een goed geventileerde ruimte.
<b>WAARSCHUWING</b>	Let op dat u niet in aanraking komt met de draaiende onderdelen van de motor tijdens gebruik.
<b>WAARSCHUWING</b>	Let op dat u niet in aanraking komt met de uitlaatgassen van de motor en het blok van de motor, want dit wordt heet tijdens gebruik.
<b>WAARSCHUWING</b>	Gebruik de motor nooit wanneer u onder invloed bent van drugs, alcohol of medicijnen.

## 1. Inhoud

---

1. Illustratie.....	3
2. Montage.....	44
3. Olie / olie verversen .....	44
4. Brandstof .....	45
5. Luchtfilter .....	45
6. Starten .....	46
7. De motor stoppen .....	47
8. Bedrijf.....	47
9. Bougie.....	47
10. Transport en opslag.....	48
11. Onderhoud.....	49
12. Specificaties.....	50

## 2. Montage

### PROCEDURE

3. Bevestig de motor stevig op het voetstuk.
4. Zorg ervoor dat de PTO van de motor op een rechte lijn ligt met de PTO van de ontvanger. Motor – Machine.  
Een niet recht geplaatste PTO leidt tot slecht trekken van de motor en motorschade.

### VRAAG

Indien u problemen ondervindt of vragen hebt over de montage van uw Power Line-motor, kunt u altijd contact opnemen met uw Power Line-dealer.

## 3. Olie / olie verversen

### OLIE

Gebruik een olie die voor het betreffende jaargetijde geschikt is.

Bij 20° C	10-20° C	Onder 10° C
SAE 30	SAE 30	SAE 10W - 30

### OLIEPEIL

Controleer het oliepeil altijd wanneer de motor horizontaal geplaatst is.  
Controleer het oliepeil altijd zonder de peilstok te bevestigen.

TG510	0.6 l
-------	-------

### OLIE VERVERSEN

Olie dient te worden vervangen in overeenstemming met de gebruikershandleiding van de motor.

7. Laat de motor 5 minuten lopen, zodat de olie opgewarmd wordt. Hierdoor wordt de olie vloeibaarder en gaat het verversen gemakkelijker.
8. Schakel de motor na 5 minuten uit. Draai de olieafvoerstop los en laat de olie uit de motor lopen. Houd een geschikte opvangbak bij de hand.
9. Plaats de afvoerstop terug en vul de motor bij met nieuwe olie.
10. U vult de motor bij door de peilstok te verwijderen en de juiste hoeveelheid olie toe te voegen.

*Verwijder de gebruikte olie op milieuvriendelijke wijze..  
Gebruik daarvoor uw plaatselijke inzamelingspunt.*

#### 4. Brandstof

BRANDSTOF	
Gebruik alleen loodvrije octaan 95 brandstof voor uw motor, in de juiste hoeveelheid. Laat de tank nooit overstromen met benzine. Op de tank is een aanduiding aangebracht die de hoeveelheid resterende brandstof aangeeft. Zie figuur 10 op pagina 5.	
TG510	3,6 l

#### 5. Luchtfilter

LUCHTFILTER	
Controleer en reinig het luchtfilter regelmatig. Indien het filter voor langere tijd niet gereinigd is, zal dit te merken zijn aan het opstarten van de motor en het uitlaatgas.	
<ol style="list-style-type: none"><li>1. Draai de vleugelmoer waarmee het deksel aan het luchtfilter vastzit los en verwijder het deksel.</li><li>2. Reinig het gebied rondom het luchtfilter voordat u het verwijdert.</li><li>3. Verwijder het filter voorzichtig en inspecteer het. Zorg ervoor dat er geen vuil terechtkomt in de carburateur.</li><li>4. Reinig het schuimelement in benzine of petroleum.</li><li>5. Knijp het element uit en laat het drogen. Maak het element nat met nieuwe olie en knijp de overtollige olie er uit.</li></ol>	
<b>BELANGRIJK: Indien de motor is uitgerust met een papieren element, mag er in geen geval olie worden aangebracht op het filter.</b>	
<ol style="list-style-type: none"><li>6. Reinig de filterhouder.</li><li>7. Plaats het element terug op zijn plaats.</li><li>8. Let op dat alle onderdelen juist worden gemonteerd. Zie figuur 12-17.</li></ol>	
<ol style="list-style-type: none"><li>9. Als het filter een papieren element is, reinig dan als volgt.</li><li>10. Draai de kartelmoer waarmee het deksel aan het luchtfilter vastzit los en verwijder het deksel.</li><li>11. Verwijder het filter voorzichtig en inspecteer het. Zorg ervoor dat er geen vuil terechtkomt in de carburator.</li><li>12. Controleer het filter zorgvuldig op scheuren en gaten en vervang het indien nodig.</li><li>13. Verwijder het stof van het luchtfilter door het element lichtjes af te kloppen of door perslucht door het filter te blazen. Probeer het stof niet met een borstel te verwijderen. Met een borstel wordt het stof alleen maar dieper in het element geduwd. Vervang het luchtfilter als het erg vuil is.</li><li>14. Plaats het element terug op zijn plaats.</li><li>15. Let op dat de onderdelen juist worden gemonteerd. Zie figuur 11, 12-17.</li></ol>	
<ol style="list-style-type: none"><li>1. Moer</li><li>2. Sluitring</li><li>3. Pakking</li><li>4. Deksel</li><li>5. Moer</li></ol>	<ol style="list-style-type: none"><li>6. Luchtfilter</li><li>7. Houder</li><li>8. Dop</li><li>9. Schuimfilter</li><li>10. Luchtfilterbox</li></ol>

## MONTAGE

1. De bodem van de luchtfilterinlaat, figuur 12.
2. Dop op de inlaat. Het is belangrijk dat de dop naar beneden is gedrukt in de houder zodat deze past. De juiste montage is geïllustreerd in figuur 13.
3. **FOUT !!** Er zit ruimte tussen bodem en dop, figuur 14.
4. Plaats de houder op de dop van het luchtfilter. Het is belangrijk dat de tap van de houder precies past over de tap van de dop, figuur 15.
5. Plaats het filter in de houder. Gebruik de kartelmoer om het filter te bevestigen. Het is belangrijk om het stevig te bevestigen, figuur 16.
6. Monteer de dop. De pakking en sluitring worden geplaatst en bevestigd met een kartelmoer. Zorg ervoor dat alle onderdelen goed op elkaar aansluiten zodat er geen valse lucht in de motor komt, figuur 17.

Figuur 12-17

## VRAAG

Indien u twijfelt of het luchtfilter goed is gemonteerd, neem dan contact op met uw Power Line-dealer.

## 6. Starten

### PROCEDURE

1. Open de brandstoftap.
2. Draai de choke naar rechts. Als de motor al warm is, is het niet nodig om de choke te gebruiken.
3. Breng de gashendel helemaal naar links, waarbij vol gas wordt gebruikt.
4. (Als de motor op een machine zit met gasleiding, geef dan vol gas).
5. Zet de ontstekingschakelaar op "ON".
6. Trek langzaam aan de startkabel totdat u weerstand voelt. Trek hem daarna krachtig en lang aan. Laat de startkabel nooit terugschieten, maar volg deze altijd met uw hand.
7. Bedien de choke totdat de motor gelijkmatig loopt.

Zie figuren 1, 2, 4, 5, 6 op pagina 3.

## 7. De motor stoppen

---

### PROCEDURE

1. Breng de gashendel naar de stand "LOW" en laat de motor een poosje lopen.
2. Schakel de machine uit met de ontstekingschakelaar.
3. Draai de brandstofkraan naar de stand "OFF".

Zie figuren 4, 5, 7 op pagina 3.

## 8. Bedrijf

---

### BEDRIJF

1. Draai na het starten van de motor de choke geleidelijk naar rechts.
2. Pas de hoeveelheid gas aan aan de gewenste snelheid.

### OPMERKINGEN

- Let tijdens het bedrijf op het volgende.
- Het uitlaatgas mag niet zwart zijn. Als het uitlaatgas zwart is, is de belasting te hoog of is de motor niet goed afgesteld.
- Ongewone geluiden en vibraties.
- Als dit het geval is, schakel de motor dan uit en stel deze opnieuw af. Neem contact op met uw Power Line-dealer

Choke, Gesloten, Laag, Ontstekingschakelaar

## 9. Bougie

---

### PROCEDURE

- Verwijder de bougiedop.
- Verwijder vuil op de bougiedop met een borstel.
- Gebruik een bougiesleutel om de bougie los te draaien.
- Controleer of de isolatie intact is.
- Reinig de bougie met een staalborstel.
- Meet de afstand van de elektrode zonder deze te beschadigen.
- De afstand moet 0,7 – 0,8 mm bedragen
- Als de bougie nog goed werkt, plaats deze dan terug.
- Plaats de bougiedop terug.

## 10. Transport en opslag

---

### OPSLAG

Om morsen van brandstof en olie te voorkomen, is het belangrijk dat de motor horizontaal wordt geplaatst tijdens transport.

- Laat de motor draaien totdat deze stopt.
- Draai de afvoerschroef op de carburateur los en laat de resterende brandstof eruit lopen.
- Draai de afvoerschroef weer vast en bevestig de brandstofleiding.
- Bewaar de brandstof in een daarvoor bestemde bak.

### OLIEVERVERSING

Verwijder de bougiedop

Ververs de olie, verwijder de afvoerschroef en voer de olie af. Bewaar de brandstof in een daarvoor bestemde bak.

Voeg nieuwe olie toe.

Zie fig 9

### OPSLAG

Verwijder de bougie en giet 1 eetlepel olie in de cilinder. Bevestig de bougie.

Bevestig de bougiedop niet. Trek aan de startkabel totdat u weerstand voelt. Hierdoor worden de kleppen gesloten en beschermd tegen roest.

Bescherm de olie met een dunne laag olie om roest te voorkomen.

Bewaar de motor in een stofvrije omgeving buiten bereik van kinderen.

Bevestig de bougiedop voor gebruik.



## 11. Onderhoud

### OPMERKINGEN

- Het doel van onderhoud is de motor in een zo goed mogelijke conditie te houden.
- Reparaties moeten altijd worden uitgevoerd door een erkende Power Line-dealer.

Interval	Bij elk gebruik	Na elke 20 bedrijfs-uren	Na elke 50 bedrijfs-uren	Na elke 100 bedrijfs-uren	Na elke 200 bedrijfs-uren
Bouten en moeren inspecteren	X				
Oliepeil inspecteren en bijvullen	X				
Olie verversen		X		X	
Oliefilter reinigen / vervangen		X (reinigen)	X (reinigen)		
Controleren op olie lekkage	X				
Luchtfilter inspecteren	X				
Luchtfilter reinigen			X*		
Brandstoffilter reinigen				X	
Bougie inspecteren				X	
Brandstofpomp inspecteren				X	
Kleppen bijstellen					X
Kleppen inspecteren					X

\* Onderhoud luchtfilter in overeenstemming met de gebruikershandleiding van de machine indien de motor op een machine is bevestigd.

## 12. Specificaties

---

<b>Model</b>	<b>TG510</b>
<b>Type</b>	luchtgekoelde OHV-viertaktmotor, 1 cilinder, benzine
<b>Boring x zuigerslag (mm)</b>	8 x 45
<b>Cilinderinhoud (l)</b>	0,163
<b>Max vermogen kW (pk) / omw/min</b>	3,6 (4,9) / 3600
<b>Constant vermogen kW (pk) / omw/min</b>	3,3 (4,5) / 3600
<b>Brandstof</b>	Loodvrije benzine
<b>Brandstofcapaciteit</b>	3,6 l
<b>Brandstofverbruik (g per pk/h)</b>	275
<b>Smeerolie</b>	SAE30
<b>Smeeroliecapaciteit</b>	0,6 liter
<b>Startsysteem</b>	Terugslag
<b>Bougie</b>	DENSO W20 EPRU
<b>Regelsysteem</b>	Mechanisch
<b>Draairichting van de PTO</b>	Met de klok mee (vanaf PTO gezien)
<b>Afmetingen (l x b x h), mm</b>	305 x 365 x 335
<b>Droog gewicht, kg</b>	16,5