

DK Betjeningsvejledning
GB User manual

GBV 300

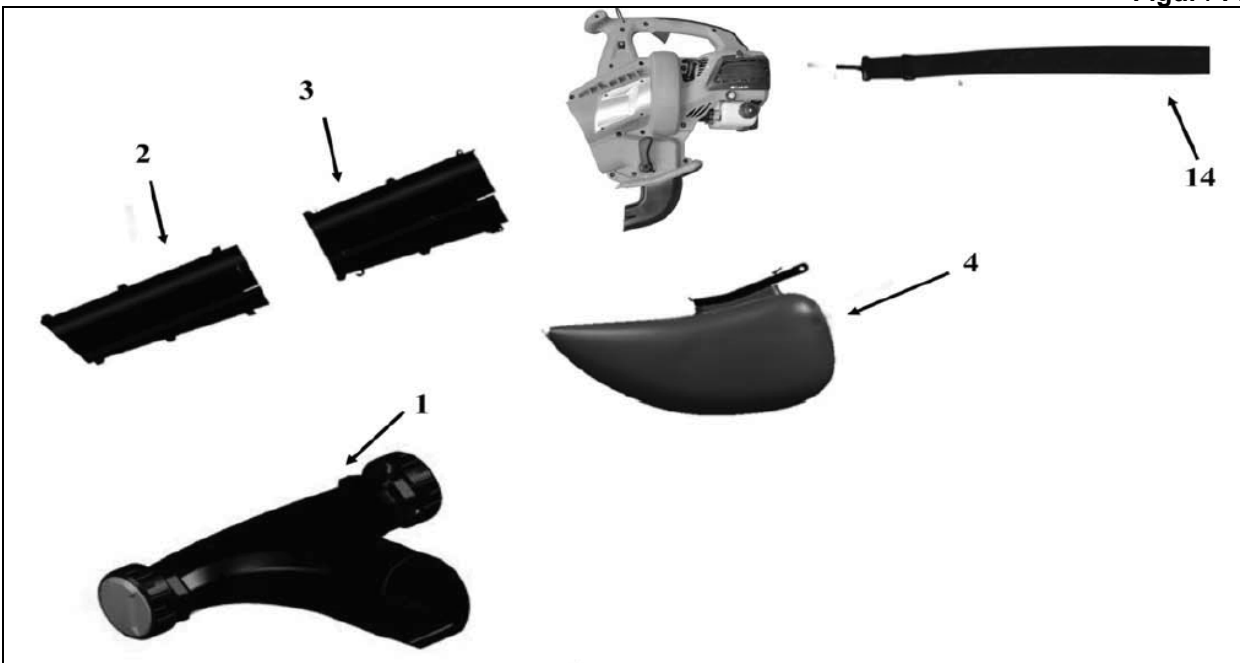

Figur / Figure



1

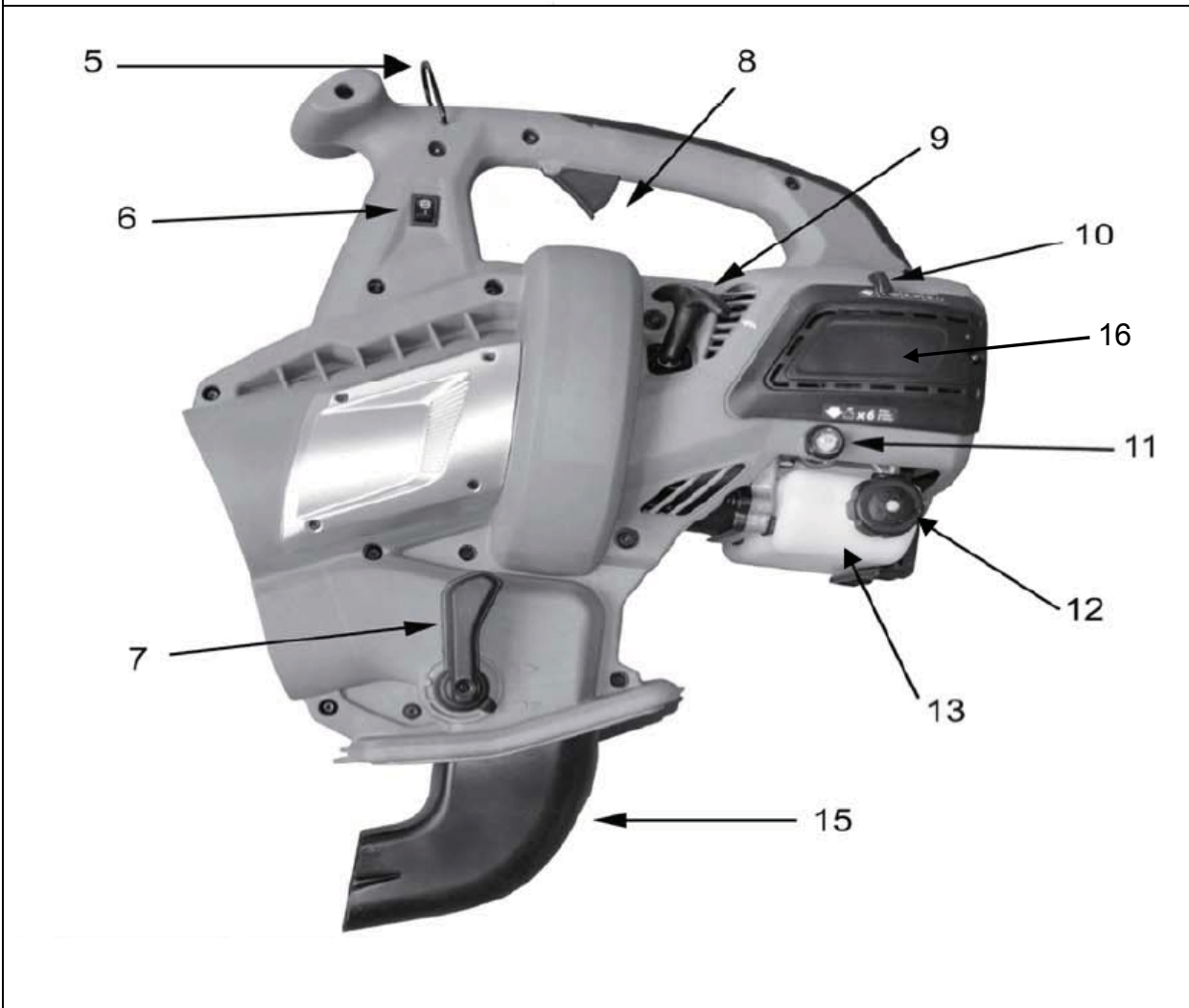

2

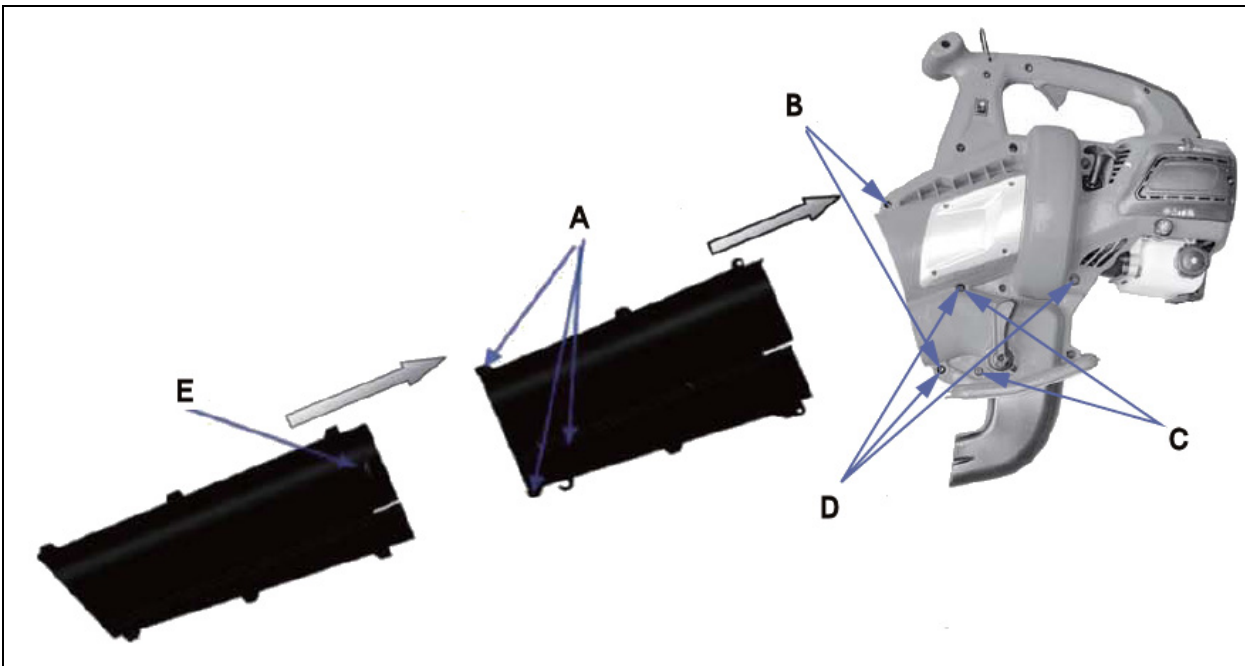

3

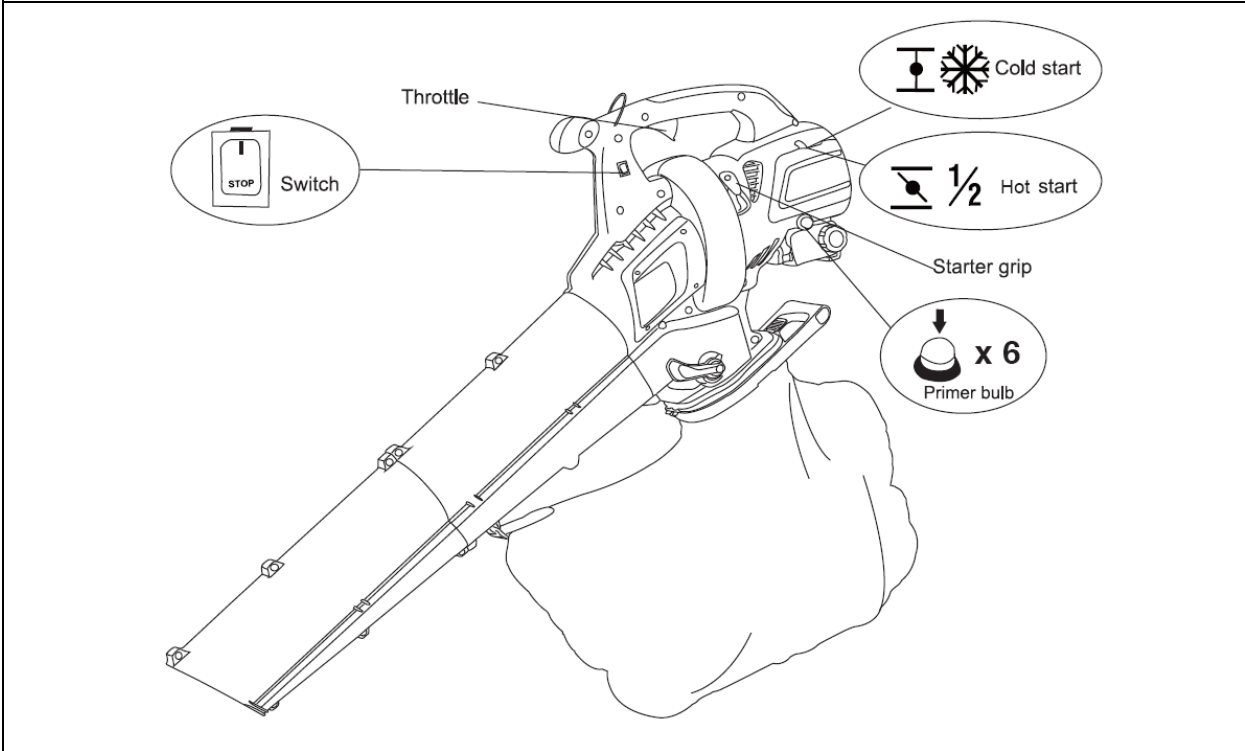

4



5

Indholdsfortegnelse

Sikkerhedsforskrifter	4
Symboler.....	6
Oversigt og maskinen	6
Montering.....	7
Brændstof og olie.....	7
Start og stop	8
Betjening.....	8
Blokader.....	9
Opsamlерpose	9
Luftfilter	10
Karburator og brændstoftank	10
Tændrør.....	10
Opbevaring	10
Opstart efter opbevaring.....	11
Fejlfinding	11
Specifikationer	11

Vi ønsker dig tillykke med din nye løvsuger model GBV 300. Vi er overbevist om, at denne maskine fuldt ud vil opfylde dine forventninger. For at opnå det maksimale udbytte af din maskine, bør du gennemlæse denne betjeningsvejledning grundigt. Det vil spare dig for unødige besværligheder. Du bør især være opmærksom på sikkerhedsforskrifterne, som er markeret med dette symbol:



Registrering af produkt / Reservedele

Registrer dit produkt online på Mit Texas. Mit Texas findes på **www.texas.dk**
Efter registrering kan Texas give dig en endnu bedre service.

Når du har registreret dit produkt, sørger Texas for at tilknytte relevant information til produktet såsom reservedelstegning, manual, fejlfinding m.m.
Derudover kan Texas kontakte dig med relevant information vedrørende dit produkt.

Reservedelstegning over alle Texas' produkter findes på vores hjemmeside **www.texas.dk**. Finder du selv varenumre, giver det en hurtigere ekspedition.

Reservedele kan købes online på **www.texas.dk** eller kontakt din nærmeste forhandler. Du finder forhandlerliste på **www.texas.dk**

Sikkerhedsforskrifter



Ved arbejdet med maskinen er tætsiddende arbejdstøj, solide arbejdshandsker, høreværn og støvler med skridsikre såler påbudt.



Benzin er meget brandfarligt, vær derfor altid forsigtig med påfyldning. Påfyld ikke benzin i nærheden af åben ild, tændte cigaretter eller lignende. Tør altid spildt benzin grundigt op.



Sluk altid maskinen før den efterlades eller før tilbehør monteres / afmonteres.



Vær opmærksom på at alle skruer er spændt sikkert. Brug ikke løvsugeren, hvis den ikke er samlet korrekt.



Vær opmærksom på dine hænder er rene for spildt brændstof eller olie.



Opbevar ikke udstyret i nærheden af potentielle brandfarer.



Vær opmærksom på at blæserør og blæsehjul kan blokere ved opsamling af vådt løv og grene.



Benyt ikke løvsugeren, hvis du ikke har læst denne vejledning eller modtaget grundig instruktion.



ADVARSEL: Motoren er en 2-takt motor. Brug kun det anbefalede blandingsforhold 40:1. Følg altid instruktionerne der er foreskrevet af producenten.



Ryg ikke ved optankning, eller under brug.



Udstødningen er varm, kom derfor ikke i kontakt med udstødningen under brug. Kom heller ikke i kontakt med tændrøret, eller ledningen til tændrørshætten.



Anvend ikke løvsugeren i et lukket lokale / område. Udstødningsgas kan medføre forgiftning.



Ret aldrig blæserøret mod personer eller dyr, mens maskinen er i drift. Brug aldrig blæsefunktionen til at blæse fremmedlegemer mod andre personer eller dyr.



Brug ikke løvsugeren uden at blæserøret er monteret korrekt.



Brug ikke løvsugeren som "suger", uden at posen er monteret.



Vær opmærksom på hvor du sætter løvsugeren fra dig, når den lige har kørt. Den varme udstødning kan antænde tørt græs og lignende.



Kør ikke med løvsugeren i meget lange perioder. Lad maskinen køle af med mellemrum.



Løvsugeren må kun betjenes af personer, som er udhvilede, raske og i god form. Hvis arbejdet er udmattende, bør der holdes jævnlige pauser. Efter indtagelse af alkohol må der ikke arbejdes med maskinen.



Brug kun originale tilbehør og reservedele. Montering af ikke godkendte dele kan medføre forøget risiko og er derfor ikke lovligt. Ethvert ansvar fraskrives ved ulykke eller anden skade som forårsages pga. montering af uoriginale dele.



Sug ikke væsker med dette apparat, såsom brændbare væsker f.eks. benzin. Anvend ikke apparatet i nærheden af sådanne væsker.



Undgå løsthængende tøj, tørklæder, halskæder og lignende.



Påfyld ikke brændstof på en motor, der kører. Lad altid motoren afkøle i mindst 5 minutter før påfyldning.

Symboler



Brug høreværn, øjenbeskyttelse og sikkerhedshjelm.



Brug sikkerhedshandsker.



Brug sikkerhedsfodtøj.



Læs betjeningsvejledningen inden brug.



Dette symbol kræver særlig opmærksomhed, når betjeningsvejledningen læses



Hold dyr og mennesker på afstand - mindst 15 m, når maskinen bruges.



Der er risiko for at blive ramt af flyvende objekter, når maskinen bruges.



Forsøg ikke at putte hænderne ind i maskinen, det kan medføre alvorlig risiko for personskade.

Oversigt og maskinen

Se figur 1+2:

1. Ekstra mundstykke (til græsplænen)
2. Nederste tuberør
3. Øverste tuberør
4. Opsamlerpose
5. Ring til montering af stropsele
6. Start/stop kontakt
7. Omskifter mellem blæs og sug
8. Gasknap
9. Rekylstart håndtag
10. Choker
11. Primer
12. Tankdæksel
13. Brændstoftank
14. Stropsele
15. Luftrør (ved sugning)
16. Luftfilter dæksel

Montering

Se figur 3:

1. Løsn de 3 skruer (A). Skub nederste tuberør ind i øverste tuberør.
Vær opmærksom på at kanterne (E) kommer rigtigt på plads.
Stram de 3 skruer (A) igen.
2. Løsn de 2 skruer (B) og tag dem helt ud.
Løsn de 2 skruer (C) og de 3 skruer (D)
Indsæt blæserøret i forlængelse af motorenheden, monter skruerne (B) igen og fastspænd alle skruer (B+C+D) igen.
3. Monter opsamlerposen under motorenheden.
4. Monter stropselen på motorenheden og tilpas den i længden.

Brændstof og olie

- Dette produkt er udstyret med en 2-takt motor.
- Brug altid blyfri benzin (minimum oktan 95).
- Anvend **ikke** færdigblandet benzin/olie fra benzinstationer, som er beregnet til brug i knallerter, motorcykler, osv.
- Brug altid olieleverandørens forskrifter vedrørende blandingsprocent (se bag på dunken).
- Brug en ren og godkendt benzindunk til at blande benzinen med olie i.
- Brug en godkendt 2-takt olie til luftkølede motorer, motorsave, trimmer og lignende. (Brug ikke påhængsmotorolie eller smøringolie til biler). Bland i små mængder.
- Texas anbefaler Texas Motex 2TX blandet i forholdet 40:1 / 2,5%.
Dette svarer til at 0,1 l. 2-takt olie blandes med 4 l. benzin.
Hvis en anden olie anvendes bør forholdet være 4%. Følg dog altid producentens anvisninger bag på dunken.
- Bland olien og benzinen grundigt og ryst dunken hver gang før påfyldning.
- Brug **IKKE** en benzinblanding der er mere end 90 dage gammel, da motoren i så fald kan få startproblemer. Opbevar aldrig samme benzinblanding i brændstoftanken i mere end 30 dage.
- Ved længere tids opbevaring tøm da altid brændstoftanken.

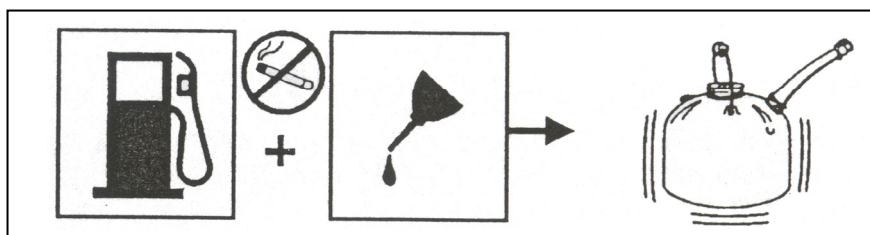

Påfyldning af benzin – Rygning forbudt!



1. Skru benzindækslet af. Læg det på et rent underlag.
2. Hæld forsigtigt det olieblandede brændstof i tanken undgå spild.
3. Skru benzindækslet på og stram til. Tør spildt brændstof op.
4. Det er normalt at der kommer en del røg ud af motoren første gang den bliver brugt.

Bemærk! Sluk altid motoren før påfyldning, hæld aldrig brændstof på en maskine, der er i gang, eller hvor motoren er varm. Flyt mindst 3 meter væk fra påfyldningsstedet, før motoren startes. Hold minimum 5 minutters pause før optankning af brændstof.

Start og stop

Se figur 4



Sådan startes en kold motor.

1. Læg løvsugeren på et plant og solidt sted.
2. Sæt kontakten på "I" 
3. Tryk 5-6 gange på primer gummiboblen → 
4. Indstil choker til start position 

Træk langsomt i motorens startsnor indtil der føles modstand. Træk derefter kraftigt i ét langt træk. Lad aldrig startsnoren løbe tilbage af sig selv, følg den altid tilbage med hånden. Træk indtil motoren starter, dog max 10 gange. Hvis den ikke starter, så lad motoren hvile et par minutter, tryk på primer bolden og forsøg igen.

5. Flyt chokerhåndtaget til køreposition 

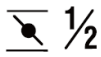
Sådan startes en varm motor

1. Indstil choker til halv choker  1/2
2. Træk i startersnoren indtil motoren går i gang
3. Flyt chokerhåndtaget til køreposition 

Hvis motoren ikke starter gentag processen: "Sådan startes en kold motor"

Sådan stoppes motoren

1. Slip gasknappen.
2. Placer kontakten på "STOP" 

Vær opmærksom på at løvsugeren kun kan starte, hvis opsamlerposen er monteret korrekt.

Betjening

Texas GBV 300 er designet til at blæse blade og lignende sammen i en bunke, hvorefter det kan suges op i opsamlerposen.

Det nemmeste er derfor først at blæse bladene sammen fra forskellige sider over mod et hjørne eller væg, og derfra suge bladene op.

1. Start maskinen efter forskrifterne.
2. Lad motoren køre i tomgang et par sekunder.
3. Tag skulderstroppen over højre skulder.
4. Tag fat med venstre hånd på forreste håndtag. Med højre hånd, tag fat i det bagerste håndtag.
5. Bevæg maskinen fra side til side, for at suge/blæse blade og lignende.



Ved sugning, placeres bundet af sugerøret nogle få centimeter over jorden. Jo tættere mod jorden, jo mere sugekraft. Hvis sugerøret kommer for tæt på jordoverfladen, er der risiko for at suge mindre sten op. Eksperimenter med, hvilken højde som er bedst.

Bemærk: Våde/fugtige blade er tunge og kan "klistre" til jorden/vejen, så det kan være vanskeligt at blæse/suge disse væk. Løvsugeren fungerer bedst med tørre blade og løv.



Forsøg ikke at suge glasskår, sten, dåser og andre genstande op med løvsugeren. Dette kan ødelægge maskinen!

Ekstra mundstykke

Mundstykket er velegnet til brug på f.eks. græsplænen, når blade skal suges op. For at montere det på løvsugeren, skubbes det fast på nederste tuberør.

Hjulene på mundstykket kan justeres i 3 højder (se figur 5):

1. Træk hjulene udad og de kan flyttes i 3 positioner.
2. Slip hjulene igen, så de låses fast i den valgte position.

Omskiftning fra løvsuger til løvblæser

Der skiftes om fra løvsuger til løvblæser ved at ændre position på det sorte håndtag - henholdsvis frem eller tilbage.

OBS: Vær opmærksom på, at få håndtaget presset helt i position. Hvis det ikke er muligt, er røret under maskinen og blæsehjulet formentlig stoppet til (se afsnit "Blokader")



Blokader

Hvis løvsugeren har været brugt til at suge vådt løv eller lignende kan dette samle sig og blokere blæsehjulet, når det tørrer. Vær derfor sikker på at dette er rent efter endt brug.

Fjern blokader ved at slukke maskinen på "STOP". Klem da hurtigt opsamlerposen sammen. Denne returluftstrøm er mange gange nok til at frigive blokader.

Hvis det ikke er nok følg da denne procedure:

1. Afmonter og tjek sugerøret.
2. Tjek mundstykket.
3. Fjern rester af blade omkring blæsehjulet.
4. Monter sugerøret igen.

Opsamlerpose

Hvis posen er fyldt, vil løvsugerens ydeevne være nedsat. Tøm derfor ofte posen.

1. Sluk maskinen.
2. Afmonter posen.
3. Åben lynlåsen og fjern affald. Vend posens vrang ud og ryst den.
4. Ret posen ud, luk lynlåsen og monter igen.

Bemærk: Hvis posen er meget beskidt, bør den vaskes i hånden i en mild sæbe blanding. Skyl grundigt i lunkent vand, og lad den tørre, før den monteres igen. Opbevar ikke posen med våde blade inden i. Tøm altid posen før opbevaring ellers kan den blive ødelagt.



Brug aldrig maskinen som løvsuger uden at opsamlerposen er monteret.

Luftfilter

Rengøring af luftfilteret

1. Løsn skruen, der holder dækslet til luftfilteret (under chokeren).
2. Afmonter dækslet og filteret.
3. Vask filteret i mild sæbevand. Skyl i varmt vand. Lad det tørre.
4. Væd filteret i lidt olie. Pres det overskydende olie ud.
5. Geninstaller luftfilter og dæksel.



Udskift filteret, hvis det er ødelagt eller hvis det ikke kan rengøres. Vær opmærksom på at luftfilterdækslet slutter helt tæt ved montering.

Brug aldrig løvsugerens uden korrekt monteret luftfilter!

Karburator og brændstoftank

Karburatoren er indstillet fra fabrikken til optimal ydelse. Hvis den skal justeres, kontakt da dit lokale service værksted.

Der sidder et filter for enden af brændstofslangen i tanken. Tjek ofte at det er rent. Udskift hvis nødvendigt. Undgå at støv/skidt kommer i brændstoftanken, da det vil kunne give startproblemer.



Tændrør

Denne maskine er udstyret med et tændrør, som sidder skjult under det sorte plastik i håndtaget. For at afmontere plastikket, tages fat øverst og så trækkes det af.



Ved montering igen, sættes det sorte plastik først ned bagerst (sørg for det kommer helt ned i hakket) og så presset det fast på den øverste del af håndtaget.

For optimal ydelse bør tændrøret udskiftes årligt.

Tændrøret har Texas varenr. 427517.



Opbevaring

Forberedelse til opbevaring.

1. Rengør maskinen med en blød børste.
2. Tøm brændstoftanken.
3. Start maskinen og lad den køre helt tør for brændstof.
4. Lad motoren afkøle i minimum 5 minutter.
5. Afmonter tændrør, med en tændrørsnøgle.
6. Hæld 1 teske 2-takt olie ind i kompressionskamret. Træk forsigtigt et par gange i startersnoren. Dette vil fordele olien i motoren.
7. Indsæt tændrør.
8. Opbevar løvsugerens et lunt, tørt sted. Hvor uvedkommende ikke kan komme til den.

Opstart efter opbevaring.

1. Afmonter tændrør.
2. Træk et par gange i startersnoren, hvorved stemplet vil presse overskydende olie ud.
3. Rengør tændrør eller indsæt nyt.
4. Påfyld brændstof (olieblandet benzin).

Fejlfinding

Problem	Forklaring	Løsning
Motoren vil ikke køre eller starte	Forkert startprocedure	Følg instruktionerne i betjeningsvejledningen
	Forkert karburator justering	Juster choker / kontakt service værksted.
	Beskidt tændrør	Rens tændrør / eller udskift
	Brændstoffilter blokeret	Rens filter
Motoren starter, men vil kun køre på lav kraft	Forkert choker position	Sæt choker på "Kør"
	Beskidt luftfilter	Rens eller udskift luftfilter
	Forkert choker justering	Juster choker / kontakt service værksted
Motoren kører ujævnt	Forkert choker justering	Juster choker / kontakt service værksted
Ingen motorkraft under belastning		
Motoren kører uregelmæssigt	Beskidt / forkert tændrør	Rens / udskift tændrør
Motoren ryger meget	Forkert choker justering	Juster choker / kontakt service værksted
	Forkert brændstofblanding	Tjek blandingsforhold

Specifikationer

Model	GBV 300
Motor	30 cc / 1.0 kW, 2-takt
Max blæsehastighed	Max 216 km/t
Max luftmængde	Max 10 m ³ /min
Motor omdr./min	7300-8500 omdr./min
Opsamlerpose kapacitet	40 Liter
Max komposteringskapacitet	Max 15:1 (under ideelle forhold)
Brændstoffkapacitet	500 ml
Vægt	7,2 kg (uden ekstra mundstykke)
Støjniveau	108 dB(A)

Contents

Safety Regulations.....	12
Symbols	14
Overview.....	14
Assembly	15
Fuel and Oil	15
Start and Stop.....	16
Operation	17
Blockages	18
Air Filter	18
Carburettor and fuel tank	18
Dust bag	19
Spark Plug	19
Storage	19
Restart After Storage	20
Troubleshooting	20
Specifications.....	20

Congratulations on the purchase of your new leaf blower model GBV 300. We are confident that this machine will meet all your expectations. To get maximum benefit from this machine, please read this User Manual carefully. This will save you unnecessary problems. Pay particular attention to the safety regulations, which are marked with this symbol:



Spare parts

Spare part drawings for the specific product can be found
on our website **www.texas.dk**

If you find the part numbers yourself, this will facilitate more rapid service.

For purchase of spare parts, please contact your dealer.
You will find a list of dealers on the Texas website.

Safety Regulations



When working with the machine, wear tight-fitting clothing, robust working gloves, ear protectors and shoes with non-slip soles.



Gasoline is highly flammable so always take care when filling. Do not top up gasoline in the vicinity of naked flames, burning cigarettes or similar. Wipe up spilt gasoline carefully.



Always turn off the machine before leaving it or fitting/removing accessories.



Always check that nuts and bolts are tight. Do not use the leaf blower if it is not correctly assembled.



Clean your hands thoroughly after coming into contact with spilt fuel or oil.



Do not store the machine near potential sources of fire.



Note that the blower tube and impeller can become blocked when clogged with wet leaves or grass.



Wear a dust mask as dust can irritate the airways (enclosed space).



WARNING: This is a 2-stroke engine. Use only the recommended mixture 40:1. Always follow the manufacturer's instructions.



Do not smoke when fuelling or using the machine.



The exhaust becomes hot, so avoid contact with the exhaust during use. Do not touch the spark plug or lead to the spark plug cap during use.



Do not use the leaf blower in an enclosed room/space. The exhaust gas can cause intoxication.



Never point the blower tube towards people or animals while the machine is in use. Never use the blower function to blow foreign bodies towards other people or animals.



Do not use the leaf blower unless the blower tubes is fitted correctly.



Do not use the leaf blower without fitting the dust bag first.



Be careful where you place the leaf blower down after it has been running. The hot exhaust can ignite dry leaves and similar.



Do not run the leaf blower for long periods. Allow the machine to cool down in between.



The leaf blower should only be used by fit, healthy persons. If you get tired, take frequent breaks. Never use the machine after drinking alcohol.



WARNING: Use only original accessories and spares. Fitting unauthorised parts can be dangerous and is therefore illegal. The manufacturer waives all liability in the case of accident or other damage caused by the fitting of non-original parts.



Do not suck up fluids with this device such as flammable fluids, e.g. gasoline. Do not use the device close to such fluids.



Avoid wearing loose clothing, scarves, necklaces or similar.



Do not add fuel to an engine while running. Always leave the engine to cool down for at least 5 minutes before refilling fuel.

Symbols



Wear eye and ear protection and safety helmet.



Wear protective gloves.



Wear safety shoes.



Read the instruction manual before operating this tool.



This symbol calls for special attention, during reading of this instruction manual.



Keep all bystanders (humans and animals) – at least 15 m from the operating area, when this tool is being used.



There is risk of flying objects, when using this tool.



Do not try to put your hands into the tool. It could lead to serious personal injury.

Overview

See figure 1+2:

1. Extra vacuum nozzle (for use on the lawn)
2. Lower blower tube
3. Upper blower tube
4. Dust bag
5. Strap buckle
6. Start/stop switch
7. Selection lever for blow / vacuum
8. Throttle trigger
9. Start cord handle
10. Choke lever
11. Primer bulb
12. Fuel cap
13. Fuel tank
14. Strap
15. Air tube (vacuum function)
16. Air filter cover

Assembly

1. Loosen the 3 screws (A). Push the lower blower tube into the upper blower tube. Pay attention to that the edges (E) is fitted properly. Tighten the 3 screws (A) again.
2. Loosen the 2 screws (B) and take them out. Loosen the 2 screws (C) and the 3 screws (D). Insert the blower tube into the engine unit, fit the screws (B) again and tighten all the screws (B+C+D)
3. Mount the dust bag under the engine unit with the air tube inside.
4. Fix the strap to the strap buckle.

Fuel and Oil

- This product is equipped with a two-stroke engine.
- Always use unleaded fuel (octane 95).
- Never use already mixed gasoline/oil from gas stations that is normally used for mopeds, motorcycles i.e.
- Always follow the directions from the supplier of the oil regarding the mix of oil and gasoline.
- Use a clean and approved fuel can for mixing the oil with the gasoline.
- Use an approved two-stroke oil for air cooled engines (e.g. chain saws, trimmers). (Do not use oil for outboard motors or car oil). Mix only in small quantities.
- Texas recommends Texas Motex 2TX mixed 40:1 / 2.5%.
Mix 0,1 l Motex 2TX oil with 4 l unleaded gasoline. If another oil is used a 4% mixture is required. But you should always follow the directions given by the manufacturer of the oil.
- Mix the oil and the gasoline thoroughly and shake the mix before using.
- Never use a mix of gasoline and oil that is more than 90 days old as this may lead to problems starting the engine. Never store the same mix in the tank for more than 30 days.
- When storing the machine for more than 30 days you should empty the tank.

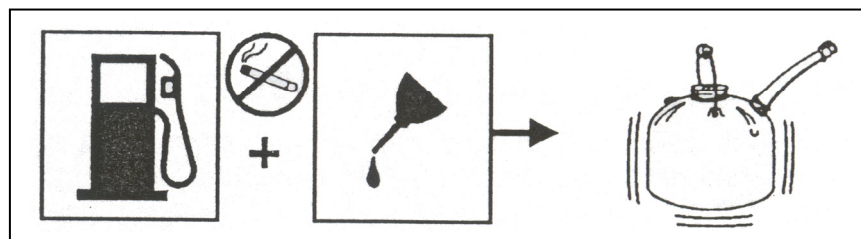

Filling of gasoline – Smoking prohibited!

1. Unscrew the fuel cap. Place it on a clean surface.
2. Carefully pour the oil mixed fuel into the tank. Beware of spilling.
3. Screw the cap on tightly. Wipe away any spilled fuel.
4. It is normal that the engine smokes the first time it is used.

Notice! Always turn off the engine before fuelling. Never add fuel into a machine that is running or when the engine is hot. (Cooling time at least 5 minutes). Move more than 3 meters away from the place where you add fuel on the engine before starting it.

Start and Stop

How to start a cold engine

1. Place the leaf blower on a flat stable surface.

2. Set the switch to "I" position 

3. Press 5-6 times on the primer bulb → 

4. Set the choke lever to start position 

Pull the start cord out slowly from engine until resistance is felt. Then pull strongly in start cord. Always feed the start cord back into the engine by hand. Pull the start cord until engine starts, however max 10 times.

If engine does not start, wait a few minutes, push the primer bulb and try again.

5. Set the choke lever to running position 

How to start a warm engine

4. Set the choke lever to half choke 

5. Pull the start cord until engine starts

6. Set the choke lever to running position 

If the engine doesn't start, repeat the process: "How to start a cold engine"

How to stop the engine

3. Release the throttle trigger.

4. Set the switch to "STOP" position 

Note that the blower can only start if the dust bag is properly mounted.

Operation

Texas GBV 300 is designed to blow leaves and similar together into a pile, after which they can be vacuumed up into the bag.

The easiest way is therefore, first to blow the leaves together from different angles towards a corner or a wall, and from there vacuum the leaves up.

1. Start the machine as described
2. Leave the engine to idle for a few seconds
3. Place the shoulder strap over your right shoulder
4. With your left hand, take the front handle. With your right hand, take the rear handle.
5. Move the machine from side to side to vacuum/blow the leaves.

If using the vacuum function, place the lower tube a few centimetres from above the ground. The closer towards the ground, the bigger effect. If the vacuum tube gets too close to the ground, there is risk of sucking small stones up. Experiment with what height is most effective and suitable.

Notice: Wet leaves is heavy and can “stick” to the ground, so it can be difficult to blow/vacuum these away. This leaf blower performs better with dry leaves.



**Do not try to vacuum broken glass pieces, stones, cans and other hard objects.
This can damage the machine!**

Extra vacuum nozzle

This nozzle is suitable for use on e.g. the lawn, when leaves need to be removed. To mount it on the leaf blower, push it into the lower blower tube.

The wheels on the nozzle can be adjusted in 3 heights (see figure 5):

1. Pull out both wheels, and move them into one of the 3 positions.
2. Release the wheels again, so they are locked into the chosen position.

Switch between vacuum and blower function

The machine is switched from vacuum to blow by changing the position of the black handle – back or forward.

Notice: The handle should be pressed fully into position. If this is not possible, the air tube under the engine unit and the impeller might be blocked with leaves.
(See section “Blockages”)



Blockages

If the leaf blower has been used to vacuum wet leaves or similar, these can accumulate and block the impeller when they dry. Make sure this is cleared after finishing each use.

Remove blockages by switching the machine to "Stop". Then squeeze the collector bag together. The return air flow is often enough to clear the blockage.

If not, follow this procedure:

1. Remove and check the suction tube
2. Check the nozzle.
3. Remove blocked leaves from around the impeller
4. Refit the vacuum tube.



Never use the leaf blower without the dust bag properly mounted

Air Filter

Cleaning of air filter

1. Release the screw holding the cover of the air filter (under the choke lever).
2. Remove the cover and filter.
3. Wash the filter in mild soapy water. Rinse in warm water. Allow to dry.
4. Wipe the filter with some oil. Remove surplus oil.
5. Re-install the air filter and cover.



Replace the air filter if it is damaged or cannot be cleaned. Pay attention to, that the air filter cover is fitted properly again.

Never use the leaf blower without a correctly mounted airfilter!

Carburettor and fuel tank

The carburettor is factory-set to the optimum performance. To adjust, contact your local service workshop.

There is a small filter fitted at the end of the fuel hose inside the fuel tank.

Check it regularly to make sure it is clean.

Replace if necessary.

Avoid that dust/dirt gets inside the fuel tank, as it can cause start problems.



Dust bag

If the bag is full, the leaf vacuum performance will decrease. So empty the dust bag often.

1. Switch off the machine.
2. Remove dust bag.
3. Open the zip and remove the waste. Turn the bag inside out and shake it.
4. Turn the bag the right way round, close the zip and refit.

Note: If the bag is very dirty, it should be washed by hand in a mild soap solution. Rinse thoroughly in lukewarm water and allow to dry before refitting.

Do not store the dust bag with wet leafs/material inside. Always empty the dust bag before storage or else the fabric can be destroyed.



Never use the machine as a leaf vacuum without the dust bag fitted.

Spark Plug

This machine is fitted with a spark plug, which is hidden under the black plastic on the rear handle.

To remove the black plastic part, grasp from top and pull it off.

To fit the black plastic again, first place the lower part in the rear of handle hole (make sure the plastic is fixed properly on the rear edge) and then press it into position on top of the rear handle.

For optimal performance, the spark plug should be replaced every year.

Texas art. no. for the spark plug is: 427517

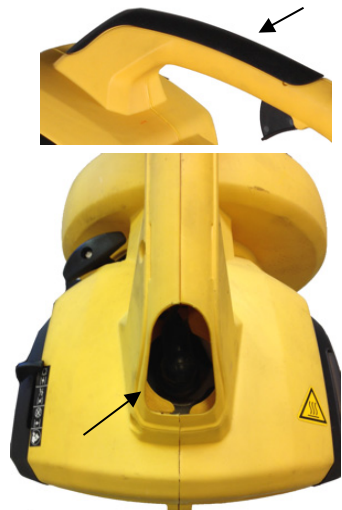

Storage

Preparation for storage

1. Clean the machine with a soft brush.
2. Drain the fuel tank.
3. Start the machine and allow it to run out of fuel.
4. Leave the engine to cool down for at least 5 minutes.
5. Remove spark plug with a spark plug spanner.
6. Pour 1 teaspoon of 2-stroke oil into the compression chamber. Carefully pull the starter cord a few times. This will distribute the oil through the engine.
7. Refit spark plug.
8. Store the leaf blower in a warm dry place, away from harm.

Restart After Storage

1. Remove spark plug.
2. Pull the starter cord a few times, the piston will expel surplus oil.
3. Clean the spark plug or fit a new one.
4. Refill with fuel (gasoline mixed with 2-stroke oil).

Troubleshooting

Problem	Cause	Solution
Engine will not run or start	Wrong start procedure	Follow instructions in User Manual
	Wrong carburettor setting	Adjust choke / contact service workshop
	Dirty spark plug	Clean / replace spark plug
	Blocked fuel filter	Clean filter
Engine starts but will only run on low power	Wrong choke position	Set choke to "Run"
	Dirty air filter	Clean or change air filter
	Wrong choke setting	Adjust choke / contact service workshop
Engine hesitates	Wrong choke setting	Adjust choke / contact service workshop
No engine power under load		
Engine runs irregularly	Dirty / wrong spark plug	Clean / replace spark plug
Engine smoking heavily	Wrong choke setting	Adjust choke / contact service workshop
	Wrong fuel mixture	Check mixture ratio

Specifications

Model	GBV 300
Engine	30 cc / 1.0 kW, 2-stroke
Max wind speed	Max 216 km/h
Max air quantity	Max 10 m ³ /min
Engine rpm	7300-8500 rpm
Collector bag capacity	40 litres
Composting capacity	Max 15:1 (in perfect conditions)
Fuel capacity	500 ml
Weight	7.2 kg (without extra nozzle)
Noise level	108 dB(A)

CE Overensstemmelseserklæring
CE Declaration of conformity

DK
GB



EU-importør • EU-importer •

Texas Andreas Petersen A/S

Erklærer herved at materiel • Hereby certifies that the following • Undertecknad förklarar på företagets vägnar att •

Benzin løvsuger/blæser • Blow Vac gasoline •

GBV 300

Er fremstillet i overensstemmelse med følgende direktiver • Is in compliance with the specifications of the machine directive and subsequent modifications •

2006/42/EC

Materiellet er udført i henhold til følgende standarder • Conforms with the following standards •

EN 15503:2009

Guaranteed L_{WA} : 108 dB(A) Measured L_{WA} : 105.6 dB(A)
Vibration a_h = 5.528 m/s² K = 1.5 m/s²

Engine emission type approval:
e11*97/68SA*2010/26*1398*00

Serial number: 141001 - 169999

Texas Andreas Petersen A/S
Knullen 22 • DK-5260 Odense S

19.06.2014

Verner Hansen

Managing Director

Responsible person for documentation
Johnny Lolk
Purchase Manager