

TRIMRITE

BRUGS ANVISNING



80-TR553

KANTSKÆRER

**LÆS DENNE BRUGSANVISNING
GRUNDIGT FØR MASKINEN
TAGES I BRUG !!!!**

ADVARSEL !!!

- * Læs denne brugsanvisning grundigt før maskinen tages i brug.
- * Lær alle kontrolgreb at kende inden maskinen startes.
- * Gem denne brugsanvisning et sikkert sted, hvor du altid kan finde den.

SIKKERHEDSREGLER !!!

FARE !!

Det kan være forbundet med stor fare, hvis anvisningerne og sikkerhedsreglerne ikke følges.

- * Vær sikker på hvordan maskinen stoppes før den tages i brug.
- * Brug altid beskyttelsesbriller, handsker og solidt fodtøj.
- * Bær aldrig løsthængende tøj eller smykker under brug af maskinen.
- * Hold altid begge hænder på håndtaget når maskinen er i brug.
- * Hold fødderne væk fra den roterende kniv.
- * Hold børn, dyr og andre væk fra arbejdsområdet.
- * Kontroller at arbejdsområdet er fri for fremmedelementer som f. eks. ståltråd, snore, sten og andet der kan blive fanget af den roterende kniv.
- * Brug aldrig maskinen hvis du er træt, har taget medicin eller alkohol.
- * Kontroller at låget til brændstoftanken er forsvarligt monteret og lukket.
- * Denne maskiner er **kun** beregnet til at skære kanter på græsplæner. Brug aldrig maskinen til andre formål.
- * Lad aldrig personer under 18 år, eller personer der ikke er fortrolig med instruktionerne bruge maskinen.
- * Vær altid ekstra omhyggelig med sikkerheden i ujævnt terræn.
- * Fjern altid tændrørshætten før enhver reparation eller service for at undgå start i utide.
- * Sørg altid for at maskinen er omhyggelig rengjort. Det øger sikkerheden og forlænger maskinens levetid.

ADVARSEL !!!

- * Denne maskine er monteret med en 4-takt bensinmotor. Bensinmotorer er altid forbundet med fare. Vær altid meget omhyggelig med brændstof.
- * Brug altid en godkendt brændstofdunk.
- * Fyld aldrig brændstof på en varm motor, eller mens motoren er startet.
- * Tør altid spildt brændstof af før motoren startes igen.
- * Rygning og brug af åben ild under påfyldning af brændstof er strengt forbudt og forbundet med dødelig risiko.
- * Start eller køр aldrig med maskinen indendørs. Udstødningssgassen er livsfarlig.
- * Vær altid opmærksom på og kontroller, at maskinen er fri for fejl som f. eks. løse bolte, møtrikker, revner i metallet m.m.
- * Læs og lær også instruktionsbogen for motoren.

SAMLING AF MASKINEN !!!

Maskinen er delvis adskilt af transportmæssige årsager. Gem altid kartonen og alle indpakninger af hensyn til kontrol af, at alle komponenter er til stede.

Denne karton skal indholde:

1. Understel med motor og nederste håndtag
2. Øverste håndtag
3. Skærm
4. Håndtag for dybdekontrol
5. Pose med nødvendige bolte, møtrikker m.m.

VÆRKTØJ DER SKAL BRUGES FOR AT SAMLE MASKINEN:

Skruetrækker alm. kærв.
3/8" Skruenøgle
7/16" Skruenøgle (2 stk.)
Universaltang (Bidetang)

TRIN 1: ØVERSTE HÅNDTAG

Fig. 1:

Monter det øverste håndtag til nederste håndtag på stellet.

Brug 4 bolte, låseskiver og møtrikker.

Håndtaget for dybdekontrol skal vende fremad mod motoren ved montering.

Kontroller at alle bolte og møtrikker er forsvarligt spændte.

Se fig. 2 for montering af øjebolt.

Starthåndtag og startsnor er sikret i øjet på denne bolt.

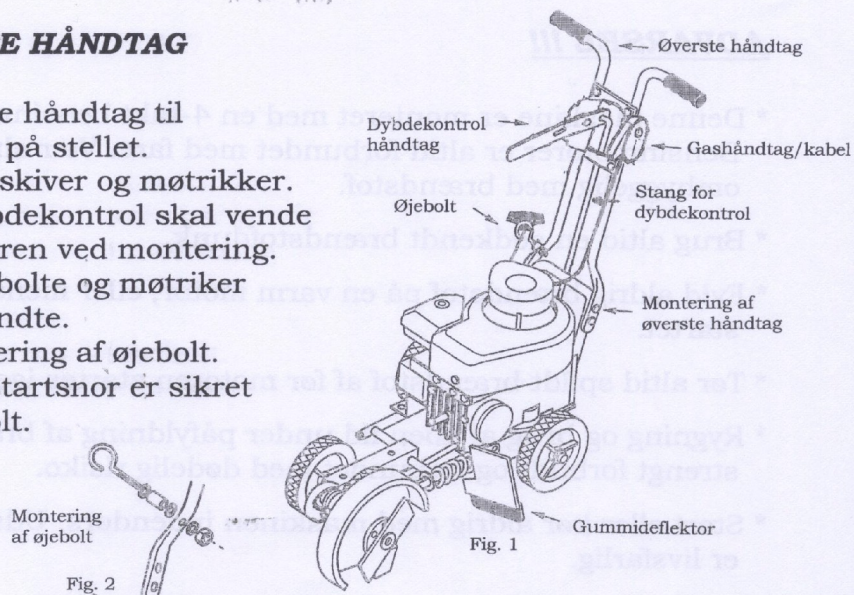

TRIN 2: DYBDEKONTROL

Stang for dybdekontrolhåndtag skubbes ind i hullet i håndtaget og sikres med hårnålesplit. (Se fig. 1)

Derefter sættes nederste del af stangen ind i kontrolbeslaget nederst og sikres med hårnålesplit.

TRIN 3: GASKABEL

Monter gashåndtag m. kabel på håndtagets øverste venstre del (set bagfra) ved siden af beslaget til dybdekontrollen.

TRIN 4: GUMMIDEFLEKTOR

Gummideflektoren monteres på venstre side forrest i de to vertikale huller med de to selvskærende skruer.

!!! VIGTIGT !!!

På modeller med bronzeleje(r) i skærehovedet, er det vigtigt at smøre regelmæssigt. (Se fig. 7)

På disse modeller er der monteret en smørenippel til dette formål.

Maskinen er fra fabrikken påfyldt fedt i skærehovedet, men det er vigtigt at efterfylde jævnlige. (Før hver brug)

Brug altid en godkendt "00" fedt – eller få din forhandler til at gøre dette.

Modeller med kuglelejer **SKAL IKKE SMØRES !!!**

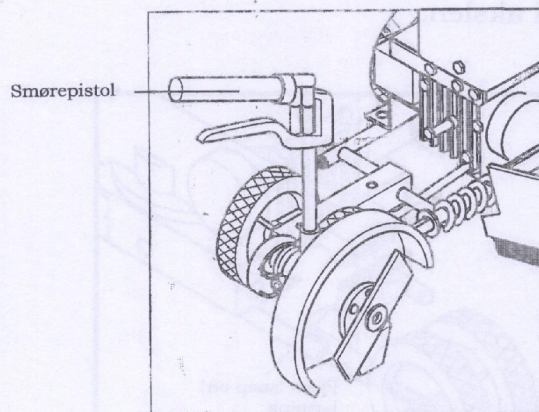

Fig. 7

!!! H U S K !!!

DER ER NORMALT IKKE PÅFYLDT OLIE PÅ MOTOREN !!!!

Påfyld motorolie og bensin i henhold til den medfølgende instruktion for B&S motoren.

Kontroller indstillingerne af gaskablet før maskinen bruges. Normalt er fuld gas når gashåndtaget er trukket helt tilbage mod operatøren, og stop er når håndtaget skubbes helt frem – væk fra operatøren. Fuld gas skal kun bruges hvis jorden er meget hård eller "sej"

KANTSKÆRING

Skæredybden indstilles efter hvor dybt det er nødvendigt.

Normal skæredybde for at skære græsrodderne helt igennem er normalt fra ca. 2.5 – 5 cm.

FORSKYDNING AF DE DOBBELTE FORHJUL

Ved kørsel i kurver og ujævnt terræn kan det være en fordel at forskyde det forreste hjulpar i forhold til skærehovedet. Se fig. 5 og fig. 6.

ADVARSEL: STOP ALTID MASKINEN OG FJERN TÆNDRØRSHÆTTEN FØR ENHVER ÆNDRING OG JUSTERING.

Fjern snapbøsningen ved at presse opad fra modsatte side af bøsningens åbne side. Forskyd hjulsættet og pres bøsningen ned igen med den åbne side mod akslen.

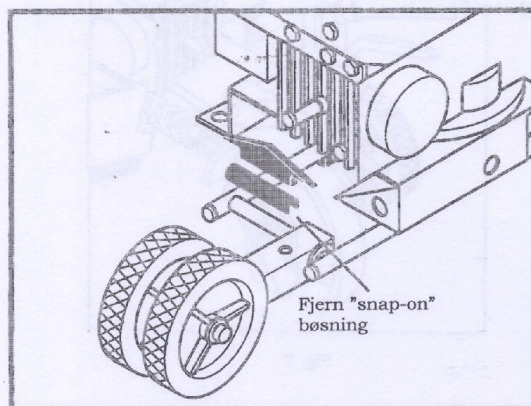

Fig. 5

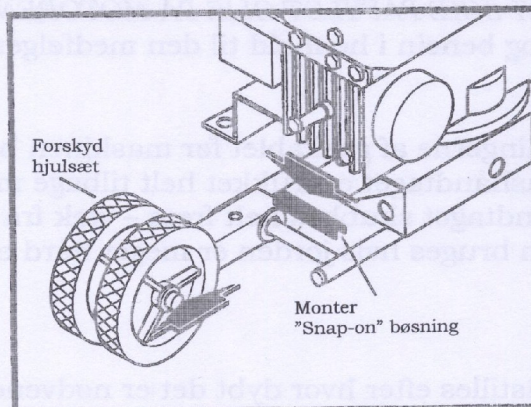

Fig. 6

VEDLIGEHOLDELSE AF KNIV

Kontroller før hver ibrugtagning at kniven er fri for brud og andre skader. Kniven slides og bør udskiftes før den er kortere end til bunden af skærmen. Brug altid en original kniv, da det ellers kan volde skade på maskinen eller personer.

Kontroller altid at kniven er ordentlig fastspændt.

Stop altid maskinen og fjern tændrørshætten før udskiftning af kniven.

UDSKIFTNING ELLER JUSTERING AF KILEREM

Gå altid til en autoriseret forhandler. Ved forkert montering eller justering af kilerem bortfalder al garanti. Og det kan også medføre skader på maskinen eller på personer.

TRIMRITE

No turf too tuff