

# BETJENINGSVEJLEDNING

## TEXAS hækkeklippere

Model HT230A  
Model CHT230B

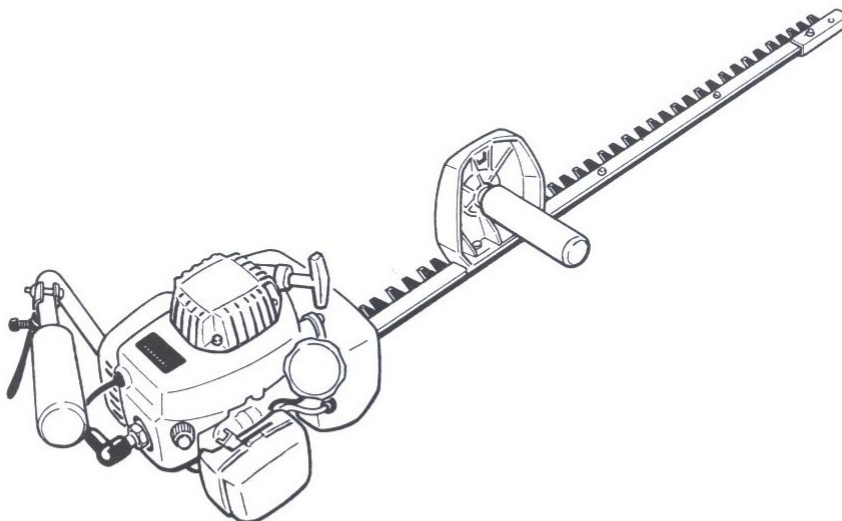

## Vigtigt!

Læs denne vejledning grundigt,  
før du bruger din Texas Hækkeklipper.

Olie-blanding i benzinen!  
Blandingsforhold: 1:25

## Introduktion

Tak for dit valg af **TEXAS HÆKKEKLIPPER**.

Denne betjeningsvejledning skal gøre dig bekendt med anvendelse og vedligeholdelse af din Hækkeklipper, så du får det optimale udbytte af den. Har du spørgsmål til betjeningsvejledningen, står din Texas-forhandler gerne til rådighed med råd og vejledning. Da der løbende foretages produktudvikling på Texas hækkeklippere, kan det forekomme, at denne vejledning på visse områder ikke stemmer overens med din hækkeklipper. Vi beder dig være opmærksom på dette.

<b>Indhold:</b>	side
Sikkerhedsforskrifter (HT230A & CHT230B) . . . . .	2-3
Navn på hovedkomponenter (HT230A & CHT230B) . .	3
Samling af Hækkeklipper (HT230A). . . . .	4-5
Samling af hækkeklipper (CHT230B) . . . . .	5-6
Betjening:	
Benzinpåfyldning (HT230A & CHT230B) . . . . .	6
Start (HT230A) . . . . .	7
Start (CHT230B) . . . . .	8
Øvrige betjening (HT230A & CHT230B) . . . . .	8-9
Vedligeholdelse (HT230A & CHT230B) . . . . .	9-10
Opbevaring (HT230A & CHT230B) . . . . .	10
Fejlfinding (HT230A & CHT230B) . . . . .	10
Garantibestemmelser (HT230A & CHT230B) . . . . .	11
Tekniske specifikationer (HT230A & CHT230B) . . . . .	12

## Sikkerhedsforskrifter (HT230A & CHT230B)

### Kend din maskine

- \* Læs denne betjeningsvejledning grundigt, så du forstår og kan følge alle sikkerhedsforskrifter og betjeningsinstrukser fuldstændigt, før du går i gang med at arbejde med maskinen.
- \* Gå aldrig med løsthængende tøj, når du klipper hæk. Brug for din egen beskyttelse altid beskyttelsesbriller og handsker.
- \* Sørg for, at eventuelle tilskuere er mindst 5 meter fra det sted, hvor du arbejder med maskinen.
- \* Start maskinen på et solidt underlag med en plan, fast overflade.
- \* Hold godt fast i begge håndtag hele tiden, mens du arbejder med maskinen.
- \* Sørg for at have godt fodfæste med begge fødder, og hold kroppen i balance under arbejdet.
- \* Hold maskinen bort fra kroppen, når du starter den og arbejder med den.
- \* Knivene må ikke berøres med hænderne, når maskinen er startet.

- \* Forsøg aldrig at fjerne genstande, der sidder fast i knivene, uden at stoppe motoren og fjerne tændkablet.
- \* Stop altid motoren, når klipperen ikke bruges, og hold udstødningen bort fra kroppen, når du bærer på maskinen.
- \* Brændstof må kun påfyldes i fri luft. Aftør spildt brændstof, før maskinen startes. Gå mindst 3 meter væk fra brændstofbeholderen og påfyldningsstedet, før maskinen startes. Fyld aldrig brændstof på en varm motor. Vent til den er afkølet.
- \* Udstødningen må ikke komme i kontakt med tørt græs eller andet let antændeligt materiale. Husk altid at holde udstødningen bort fra kroppen.
- \* Berør aldrig tændrøret, når du starter maskinen eller arbejder med den.
- \* Mens du arbejder med maskinen, skal du hele tiden være opmærksom på genstande, der kan beskadige knivene (f.eks. ledninger, hegn, pæle o.l.).
- \* Lad aldrig maskinen køre i et rum med dårlig ventilation.

## Navn på hovedkomponenter

### (HT230A)

1. Rekyllstart
2. Benzintank
3. Stopkontakt
4. Gashåndtag
5. Venstre håndtag
6. Højre håndtag
7. Gear
8. Luftfilter
9. Kniv

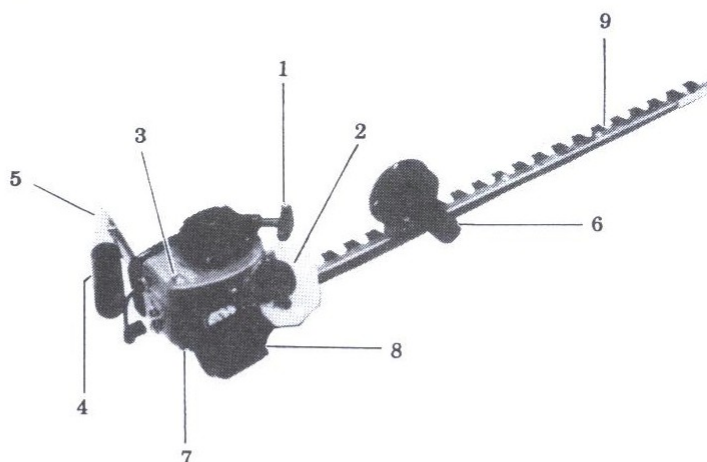

### (CHT230B)

1. Tankdæksel
2. Lås for gashåndtag
3. Gashåndtag
4. Bageste håndtag
5. Stopkontakt
6. Gaskabel
7. Rekyllstart
8. Motor (G2D)
9. Forreste håndtag
10. Beskyttelsesplade
11. Knivholder
12. Kniv

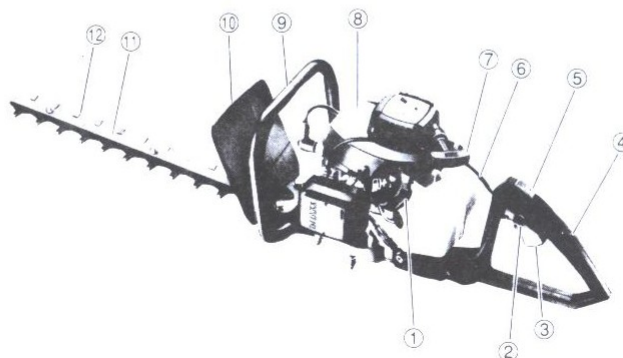

## Samling af hækkeklipper (HT230A)

### Motor

- \* Placer motoren med starteren opad og benzintanken fremad mod kniven. Tilpas nu motor og koblingshus til hinanden som vist på billedet. Sørg for at spænde de 3 bolte lige kraftigt.

1. Benzintank
2. Koblingshus
3. Bolt
4. Kniv

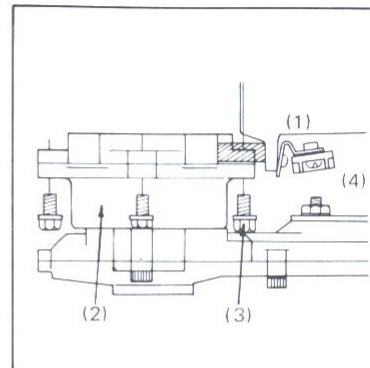

### Håndtag - højre

- \* Monter håndtaget på knivbjælken 2. bolt på følgende måde: Fjern bolt, møtrik og skive fra knivbjælken, og monter håndtaget som vist på billedet.

#### BEMÆRK:

Bolt og møtrik må kun spændes let til, således at skiven kan bevæges ganske lidt. Hvis boltten spændes for hårdt, vil kniven blive låst fast eller blive slidt alt for hurtigt!

1. Højre håndtag
2. Bolt
3. Møtrik
4. Knivbjælke
5. Skive

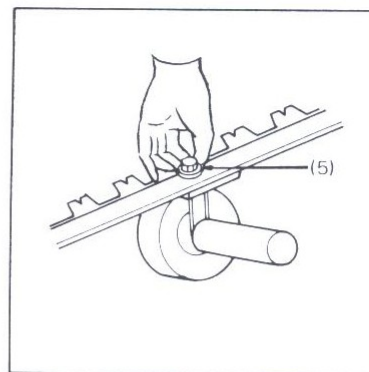
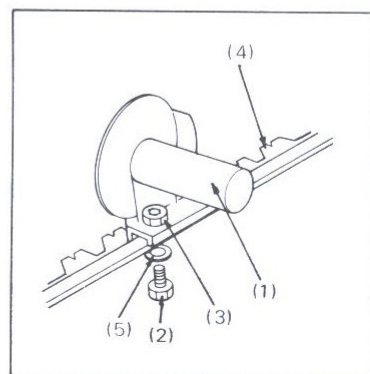

### Håndtag - venstre

- \* Venstre håndtag monteres med gummiophæng og afstandsbøsninger som vist på billedet.

1. Venstre håndtag
2. Gummiophæng
3. Bøsning
4. Bolt
5. Gear

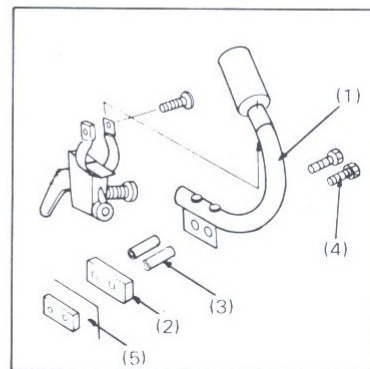

### Gaskabel

- \* Gaskablet føres rundt langs med det venstre håndtag, og enden af kablet stikkes ind i hullet på gashåndtaget.
- \* Gaskablet skal have et spillerum på ca. 1-2 mm. Dette reguleres i den ende af gaskablet, der sidder ind i karburatoren på følgende måde: Møtrikken på gaskablet (billednr. 1) løsnes, og justereskruen (billednr. 2) drejes. Mål gaskablets spillerum ved at trække forsigtigt i gaskablet. **HUSK** at spænde møtrikken igen.

1. Møtrik
2. Justereskrue

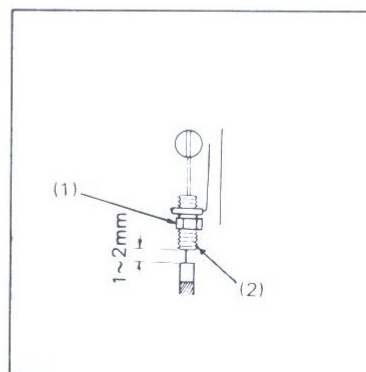
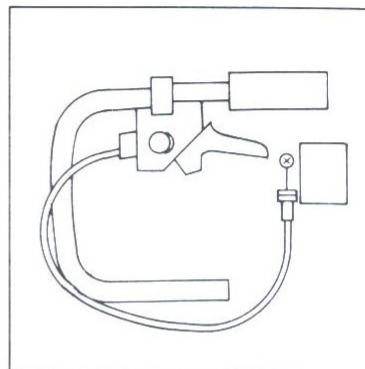

### **Samling af hækkeklipper (CHT230B)**

- \* Placer motoren med starteren opad og tændrøret fremad mod kniven. Tilpas nu motor og koblingshus til hinanden som vist på billedet. Husk kablet (billednr. 10) for stopkontakten, når motorbolten (billednr. 6) monteres igennem bageste håndtag. Sørg for at spænde alle bolte lige kraftigt.

1. Bolt for håndtag
2. Forreste håndtag
3. Motor
4. Bageste håndtag
5. Møtrik
6. Bolt for motor
7. Skive
8. Skive
9. Bolt for bageste håndtag
10. Kabel for stopknap

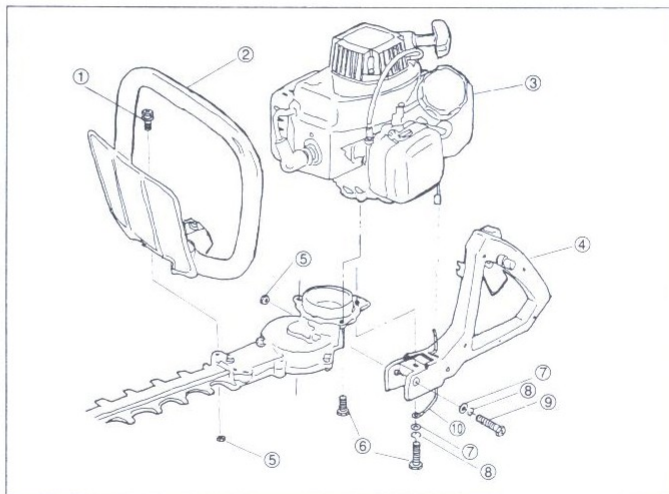

## Gaskabel (CHT230B)

- \* Gaskablet (billednr. 1) monteres i bageste håndtags kabelholder (billednr. 7), føres over kabelholder (billednr. 9) på starthuset og ned i beslaget (billednr. 4) ved karburatoren.

1. Gaskabel
2. Justereskrue
3. Ventil
4. Beslag
5. Kabellås
6. Gashåndtag
7. Kabelholder
8. Forreste håndtag
9. Kabelholder

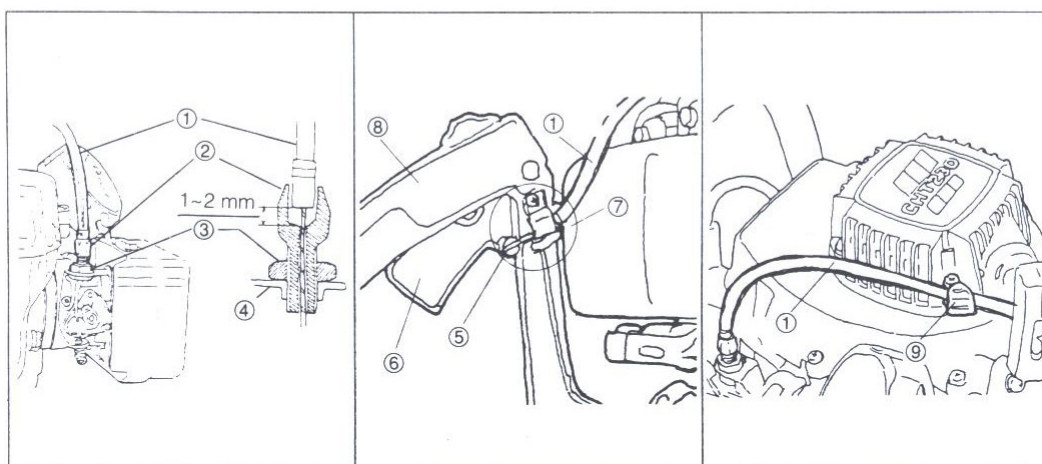

## Betjening

### Benzinpåfyldning (HT230A & CHT230B)

- \* Benzinen (oktan 95 eller 96) blandes med totaktsolie i forholdet 25:1. Fyld denne blanding på benzintanken.

**BEMÆRK!** Påfyld aldrig brændstof i nærheden af åben ild. Ved alle påfyldninger skal motoren stoppes.

**BEMÆRK!** Hvis benzin/olieblandingen står blandet i en dunk, skal denne omrystes omhyggeligt før påfyldning.

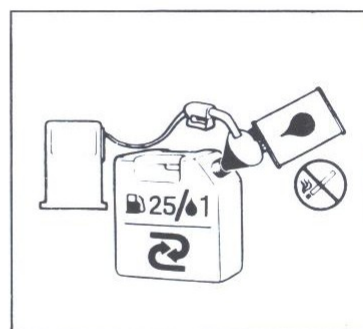

### Start (HT230A)

- \* Stil kontakten på "ON".

1. Kontakt
2. Retning for "start"

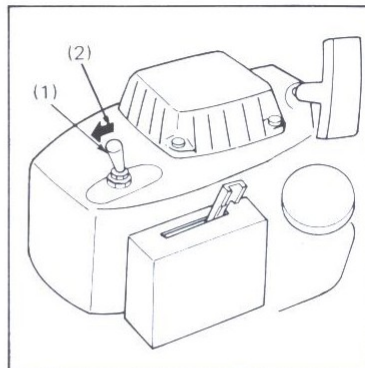

- \* Tryk på tipperen (billednr. 3) nogle gange, indtil benzinen løber ind i overløbsslangen (billednr. 4).

3. Tipper
4. Overløbsslange

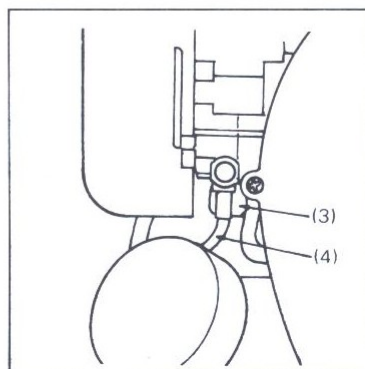

- \* Stil chokeren på "CLOSE" (lukket).

- \* Indstil gashåndtaget i startposition. Træk gashåndtaget opad, tryk på låseknappen, og slip gashåndtaget.

- \* Træk i startsnoren.

- \* Stil chokeren på "HALF OPEN" (halv choker), og lad motoren gå i tomgang i 3-5 sekunder.

- \* Stil chokeren på "OPEN" (fuld choker). Træk forsigtigt gashåndtaget ind, og slip det igen med det samme, så låseknappen frigøres.

1. Choker
2. Retning for at lukke choker
3. Gashåndtag
4. Låseknop

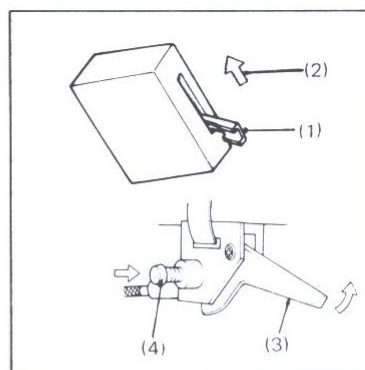

### Start (CHT230B)

- \* Kontakten (billednr. 9) skubbes frem mod motoren til position "ON" (billednr. 7).
- \* Tryk på tipperen (billednr. 5), indtil der løber benzin ud i overløbsslangen.
- \* Skub chokeren (billednr. 3) frem mod forreste håndtag i position "CLOSE" (lukket).
- \* Indstil gashåndtaget (billednr. 11) i startposition. Træk gashåndtaget opad, tryk på låseknappen (billednr. 10) og slip gashåndtaget.
- \* Træk i startsnoren.
- \* Stil chokeren på "HALF OPEN" (halv choker), og lad motoren gå i tomgang i 3-5 sekunder.
- \* Stil chokeren på "OPEN" (fuld choker). Træk forsigtigt gashåndtaget ind, og slip det igen med det samme, så låseknappen frigøres.

1. Position "CLOSE"
2. Position "OPEN"
3. Chokerarm
4. Luftfilterdæksel
5. Tipper
6. Benzintank
7. Position "ON"
8. Position "STOP"
9. Kontakt
10. Låseknop
11. Gashåndtag

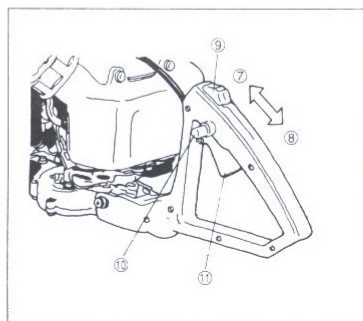
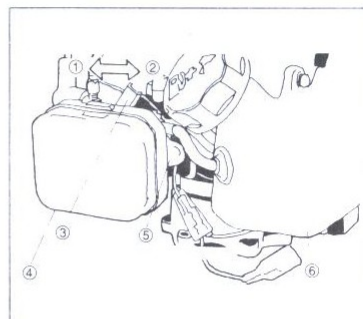

(HT230A & CHT230B)

**BEMÆRK!** Hvis motoren skal startes straks efter at den er stoppet, skal chokeren åbnes, så snart motoren er startet.

Hvis motoren er "druket", åbnes både gashåndtag og choket helt, og der trækkes i startsnoren, til motoren starter.

Lad motoren gå i tomgang 2-3 minutter, inden du begynder at arbejde med maskinen.

### Tips til hækkeklippingen (HT230A & CHT230B)

- \* Sørg for at karburatoren altid vender mod kroppen og udstødningen **væk fra** kroppen.
- \* Brug kun så meget gas som nødvendigt for at udføre arbejdet. Det er unødvendigt at køre med for høj omdrejningshastighed.
- \* Vip skæret af hækkeklipperen 5-10° i forhold til hækken - det gør det lettere at klippe, og resultatet bliver pænere, fordi klippet bliver renere.

1. Klipperetning

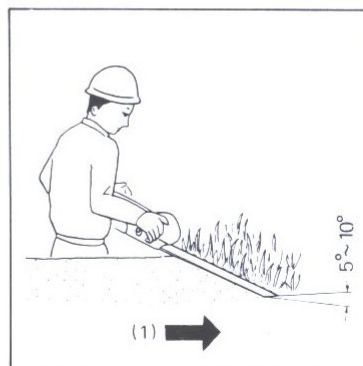



### Justering af tomgang (HT230A & CHT230B)

- \* Tomgangen indstilles ved at dreje på tomgangsskruen på karburatoren. Når tomgangen står så lavt, at motoren ind imellem er ved at stoppe, drejes skruen med uret (=højre om). Når tomgangen står så højt, at knivene bevæger sig, drejes skruen mod uret (= venstre om) indtil knivene står stille.

1. Tomgangsskrue

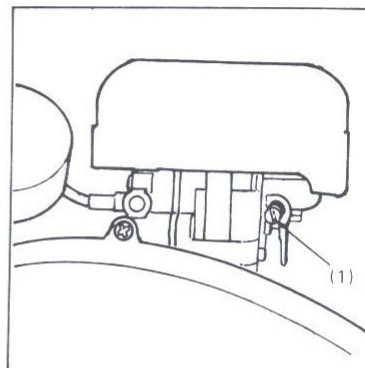

### Stop (HT230A & CHT230B)

- \* Lad motoren gå i tomgang et par minutter, før du stopper den.
- \* Tryk kontakten tilbage på "STOP". (For placering af stopkontakt, se afsnittet "Start" på side 7 eller 8).

**BEMÆRK!** Undgå pludselige stop ved høje hastigheder - undtaget i nødstilfælde.

## **Vedligeholdelse** (HT230A & CHT230B)

### Daglig vedligeholdelse

- \* Fjern afklip og snavs fra hele maskinen.
- \* Kontroller hele maskinen for løse eller manglende dele. Sørg for at få spændt løse dele fast og bestil evt. manglende dele hos din Texas-forhandler.
- \* Kontroller motoren for eventuelle utætheder i brændstofsystemet.
- \* Et snavset luftfilter vanskeliggør start af maskinen og mindsker arbejdsydelsen. Undersøg derfor dagligt, om der er snavs i filteret. Skumelementet (billednr. 3) renses i benzin og **vædes derefter med olie.**

3. Luftfilterelement (skumelement)  
4. Luftfilterdæksel

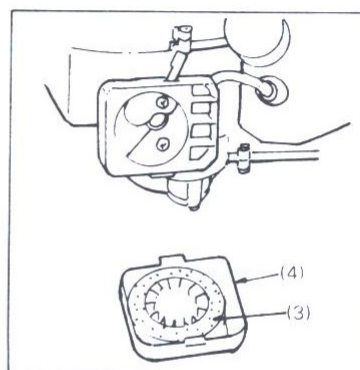

\* **Vedligeholdelse af knivene:**

Aftør knivene for støv og snavs, og smør dem ind i olie (evt. blandet med petroleum), hver gang du har brugt hækkeklipperen.

Saft fra hækken kan være svært at få af knivene. Derfor anbefales det at børste knivene med en børste, der er dyppet i sæbevand. **NB!** Tør knivene grundigt, og smør dem ind i olie, når de er tørre.

**Vedligeholdelse efter hver 25 timers kørsel**

- \* Efterfyld gearhuset med fedt gennem smørenippen (billednr. 1) indtil det begynder at løbe ud ved knivene (billednr. 2).

1. Smørenippel
2. Kniv

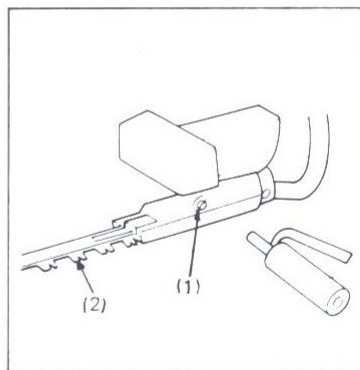

**Vedligeholdelse efter hver 100 timers kørsel**

- \* Afmonter udstødningen, og fjern kulaflejringerne med en skruetrækker som vist på billedet. Monter udstødningen igen, og sørg for, at den er spændt godt fast.

- \* Efterspænd endnu engang alle bolte og møtrikker.

**BEMÆRK:**

Skiverne på knivboltene skal kunne bevæges ganske let – også når bolte og møtrikker er efterspændt (se side 5).

- \* Kontroller om der er olierester mellem kobling og koblingstrømle. Hvis der er olierester, aftørres dette med benzin.

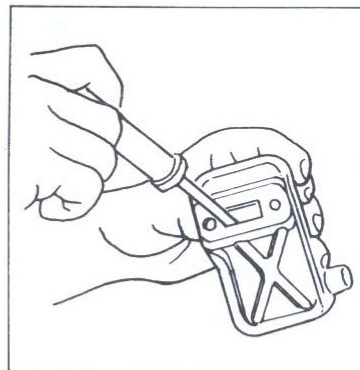

**Opbevaring (HT230A & CHT230B)**

- \* Tøm benzintanken, og lad motoren køre, indtil al brændstoffet i karburatoren er brugt op.
- \* Fjern tændrøret, og hæld en spiseskefuld olie ned i cylinderen. Vip motoren fra side til side, og træk i startsnoren indtil du kan mærke kompression. Monter tændrøret igen.
- \* Eventuelle skader repareres.
- \* Hækkeklipperen rengøres omhyggeligt, og knivene smøres godt ind i olie.
- \* Opbevar hækkeklipperen i et tørt og støvfrit lokale.

## Fejlfinding (HT230A & CHT230B)

### Motoren starter ikke

Står kontakten på "ON"?	Tryk kontakten over på "ON"
Anvendes korrekt brændstof (oktan 92 blandet med totaktsolie i forholdet 25:1)?	Tøm tanken og påfyld brændstof med korrekt blanding.
Er motoren "druknnet"?	Lad chokeren stå helt åben, og træk flere gange i startsnoren.
Er udstødningen stoppet?	Rengør udstødningen.

### Hækkeklipperen yder for lidt

Anvendes korrekt brændstof (oktan 92 blandet med totaktsolie i forholdet 25:1)?	Tøm tanken og påfyld brændstof med korrekt blanding.
Er køleribberne på cylinderen stoppet til af snavs?	Rengør disse.
Er knivene spændt for stramt?	Knivboltene spændes, så skiverne kan bevæges let (se side 5).
Er luftfilteret stoppet?	Rens luftfilteret (se side 9).
Er ventilen i tankdækslet stoppet?	Rens ventilen.

### Gearhuset er overophedet

Mangler der fedt i gearhuset?	Påfyld fedt (se side 9).
-------------------------------	--------------------------

## Garantibestemmelser (HT230A & CHT230B)

- \* Texas yder 12 måneders garanti på TEXAS Hækkeklippere.
- \* Garantien omfatter materiale- og/eller fabrikationsfejl.
- \* Der ydes **ikke** garanti for skader opstået på grund af slid samt dårlig behandling og manglende vedligeholdelse. Garantien dækker **ikke** rensning af brændstofsyste­met, udskiftning af startsnor og startfjeder, idet disse er indbefattet af naturligt slid. Garantien dækker **ikke**, hvis der er anvendt uoriginale reservedele.
- \* Udgifter til eventuel transport samt rengøring af maskinen vil ske for købers regning.
- \* Hvorvidt en sag er en garantisag eller ej, afgøres i hvert tilfælde af et autoriseret serviceværksted.
- \* Din købskvittering er gældende som garantibevis, hvorfor den altid bør gemmes. Der leveres ikke separat garantibevis til din TEXAS Hækkeklipper.

**HUSK: Ved køb af reservedele samt ved enhver anmodning om garantireparation SKAL motornummer opgives!**

## Tekniske specifikationer

Modelbetegnelse . . . . .	TEXAS HT230A	TEXAS CHT230B
Knivlængde . . . . .	750 mm	600 mm
Klippeafstand mellem tænderne . . .	27 mm	
Vægt uden brændstof . . . . .	5,3 kg	5,2 kg
Type . . . . .	2 knivblade med enkeltskær	2 knivblade med dobbeltskær
<b>Motor</b> . . . . .	G2D	
Type . . . . .	Luftkølet 2-takts benzinmotor	
Cylindervolumen . . . . .	22,5 cc	
Tændingssystem . . . . .	Elektronisk	
Karburator . . . . .	Membran	
Brændstof . . . . .	Benzin (oktan 95 eller 96) blandet med 2-taktsolie i forholdet: benzin 25: olie 1	
Tændrør . . . . .	NGK BMR7A	
Tankindhold . . . . .	0,6 liter	0,7 liter
Maksimal ydelse . . . . .	0,9 Kw (1,2 HK) ved 7500 O/min	
Knivhastighed . . . . .	1,167 m/sek ved 8000 O/min	

