

TEXAS TD 5B

BETJENINGSVEJLEDNING



ANDREAS PETERSEN HØJBY ApS
Knullen 2, DK-5260 Odense S
Tlf.: +45 95 81 80 - Fax: +45 65 95 86 58

TEXAS TD 5B – 94

Vi ønsker dig tillykke med din nye TEXAS havefræser. Vi er overbevist om, at denne maskine fuldt ud vil opfylde dine forventninger. For at opnå det maksimale udbytte af din maskine, bør du gennemlæse denne betjeningsvejledning grundigt. Det vil spare dig for unødige besværligheder. Du bør især være opmærksom på sikkerhedsforskrifterne, som er markeret med dette symbol:



INDHOLDSFORTEGNELSE:

	Side
MONTERING / JUSTERING	
Kassens indhold	3
Montering af sideskærme	3
Justering af styr	4
Justering af koblingskabel	4
Justering af jordspyd	4
Montering af knive	5
Montering af gaskabel	5
Justering af støttehjul	5
Færdigmonteret maskine	5
KLARGØRING	6
Før start	7
Olietype – motor og valg af benzin	7
SIKKERHEDSFORSKRIFTER	8
BETJENING	9
Start og stop af motor	10
Placering af choker	10
Tilkobling/frakobling	10
FRÆSNING	11
RENGØRING AF FRÆSER	11
TRANSPORT AF FRÆSER	12
VEDLIGEHOLDELSE AF MOTOR	12
Rensning af tændrør og elektrodeindstilling	12
Rensning af luftfilter	12
Olieskift på motor	13
VEDLIGEHOLDELSE AF FRÆSER	14
Chassis-kædekasse	14
Udskiftning af kilerem	14
Vedligeholdelse af knivakser	14
Vedligeholdelse af støttehjul	14
SPECIFIKATIONER FRÆSER	15
SPECIFIKATIONER MOTOR	15
VEDLIGEHOLDELSESSKEMA	15
OPBEVARING	16
FEJLFINDING	16
GARANTIBETINGELSER	17
GENERELLE GARANTIBETINGELSER	20

Kassens indhold:

- 1 stk. fræser grundmaskine
- 1 stk. styr
- 2 stk. sideskærme
- 1 stk. brystplade

- Plastikpose indeholdende:
- 1 stk. betjeningsvejledning
 - 1 stk. reservedelsliste
 - 1 stk. garantibevis
 - 1 stk. svarkuvert
 - 1 stk. tændrørsnøgle



Montering af sideskærme:

I kassen er der pakket to sideskærme, en til højre side og en til venstre side. Disse sideskærme bliver monteret på følgende vis:

1. Hold sideskærmen imod undersiden af metalskærmen (1).
2. Stik de tre skruer igennem hullerne og monter skive og møtrikker på undersiden.
3. Spænd skruerne fast.

Den modsatte sideskærm monteres på præcis samme måde.

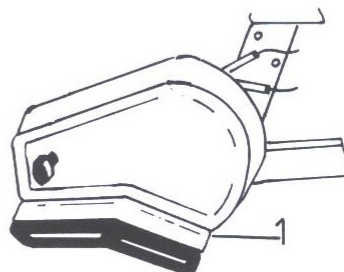

Justering af styr:

Styret kan justeres til siderne for at arbejde langs mure, hække m.m. Endvidere kan styret justeres i højden for korrekt arbejdsstilling.

A. Ved sidelæns justering løsnes håndhjulet og styret løftes ned over en af styretappene, og håndhjulet spændes godt til igen.

B. Højdejusteringen foretages ved at tage den nederste bolt i styrbeslaget ud, og ændre højdeindstillingen på styret. Bolten monteres i det nye hul og spændes godt til igen. (Der er 3 højdeindstillingsmuligheder)

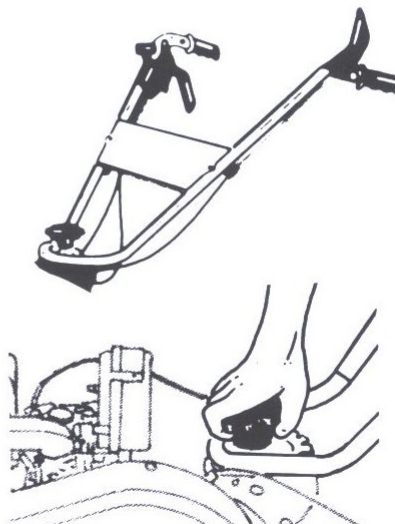

Justering af koblingskablerne:

Koblingskablerne er ikke monteret fra fabrikken, de skal derfor monteres på følgende vis:

Den øverste ende af koblingskablet hægtes på holderen på koblingsgrebet.

Træk nedad i kablet indtil strammerullen bevæger sig.

Spænd kablet fast med torxskruerne i kabelholderne, samtidig med at kablet holdes stramt.

Koblingskablerne skal herefter ikke justeres pga. slid af kileremmene, da de bliver holdt stramme vha. en fjeder.

Koblingskabel A monteres på greb A og koblingskabel B monteres på greb B.

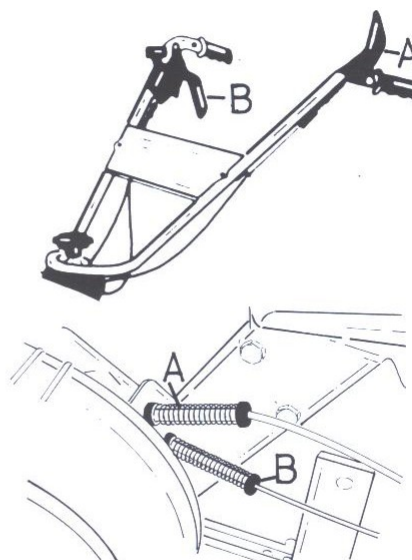

Justering af jordspyd:

Jordspydet er monteret fra fabrik. Jordspydet justeres ved at trække det bagud, og opad, til ønsket højde findes. Sæt derefter jordspydet lodret, og det vil gå i hak.

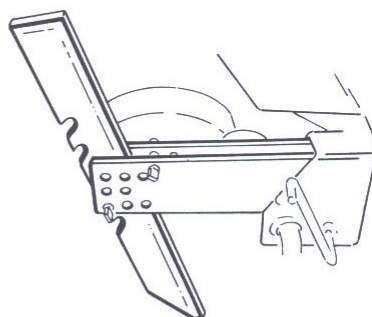

Montering af knive:

Knivrotorene er monteret fra fabrikken, men før ibrugtagning skal de fastgøres på drivakslen. Dette gøres ved at man afmonterer splitbolten der sidder i knivrøret. Træk nu knivene udaf indtil hullet i knivrøret og hullet i drivakslen er ud for hinanden. Sæt splitbolten på plads igen. Det samme gøres på den modsatte side.



**HUSK AF EFTERSPÆNDE
BOLTENE PÅ KNIVENE
INDEN IBRUGTAGNING**

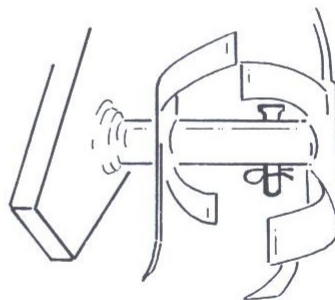

Montering af gashåndtag:

Gashåndtaget er ikke monteret fra fabrikken, det skal monteres på følgende måde:

- Hold gashåndtaget (1) mod styret.
- Put skruen (2) gennem hullet.
- Sæt skive (4) og møtrik (3) på.
- Spænd skruen så håndtaget sidder fast.

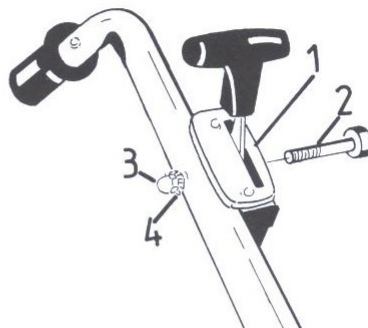

Justering af støttehjul:

Støttehjulsbøjlen er monteret på maskinen fra fabrik. Justeringsmekanismen er fodbetjent. Giv pedalen et let tryk med foden, og løft eller sænk fræseren med styret til den ønskede højde findes.



HUSK at rengøre justeringsmekanismen grundigt efter hver brug af fræseren. Smør evt. med lidt olie, mellem plade og mekanisme. Anbefalede arbejds højder for hjulbøjle –se afsnit Fræsning.

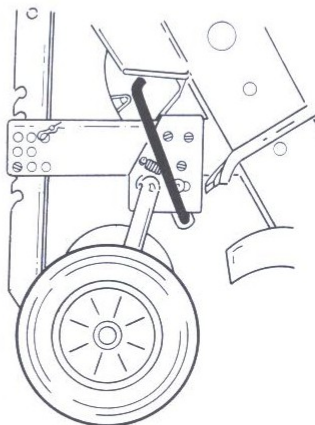

Færdigmonteret maskine:



Alle bolte og møtrikker efterspændes – specielt på knivene.
Husk at checke at der er olie på motoren.



Før start:

KAWASAKI MOTORER



BEMÆRK – MOTOREN ER LEVERET UDEN OLIE !
Motoren skal stå i vandret stilling. Fyld olie på motoren.



Oliepåfyldningsskruen løsnes, oliepinden aftørres og placeres igen. Endnu engang afskrues oliepinden, og oliestanden måles. På Kawasaki motorer har oliepinden indgraverede mærker. Er oliestanden under den nederste graving, påfyldes olie indtil oliestanden befinder sig på den øverste graving på oliepinden

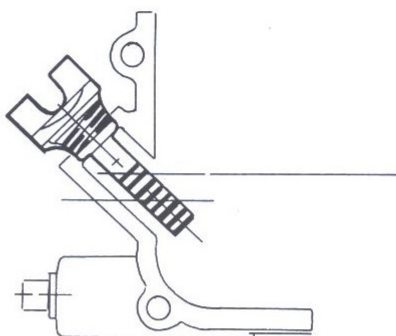

Påfyld benzin. BRUG ALDRIG GAMMEL BENZIN. (Se motorvejledningen)

B&S MOTORER



BEMÆRK – MOTOREN ER LEVERET UDEN OLIE !
Motoren skal stå i vandret stilling. Fyld olie på motoren.



Oliepåfyldningsskruen løsnes, og olie påfyldes, til den står op til kanten på påfyldningshullet.

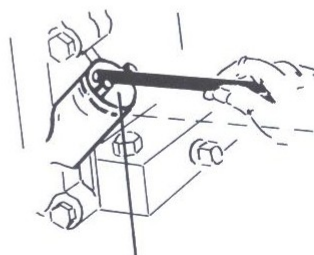

Påfyld benzin. BRUG ALDRIG GAMMEL BENZIN. (Se motorvejledningen)

Sikkerhedsforskrifter:



For at opnå den største sikkerhed bør du **ALTID** læse betjeningsvejledningen grundigt, inden du starter din maskine.



Maskinen bør **KUN** anvendes af personer, der forstår og kan følge alle sikkerhedsforskrifter og betjeningsinstrukser, som er nævnt i denne betjeningsvejledning. Lad aldrig børn betjene maskinen. Hold kæledyr borte fra maskinen og sørg for at rydde arbejdsområdet for store sten o.lign.



Lad **ALDRIG** motoren køre i lukkede rum, da udstødningssømmen indeholder kulilte, der kan medføre utilpashed og i værste fald død.



Fyld **ALDRIG** benzin på indendørs og husk at motoren skal være standset. Du må **ALDRIG** fylde benzin på en varm motor, da der er fare for antændelse. Undgå åben ild, hvor brændstof påfyldes og aftør evt. spildt brændstof, før maskinen startes.



Vær altid iklædt fornuftigt tøj og fortøj, såsom arbejdstøj eller fritidstøj og gummistøvler. Gå **ALDRIG** med løsthængende tøj, når du bruger maskinen. Maskinens beskyttelseskærme må **IKKE** fjernes.



De roterende dele må **ALDRIG** berøres, medens motoren kører. Foretag **ALDRIG** justeringer, medens motoren kører, ligeledes bør maskinen **ALDRIG** forlades med motoren kørende. Tændrørshætten bør **ALTID** fjernes, inden reparationer foretages på maskinen.



Check **ALTID** bolte og møtrikker før hvert brug – vær især opmærksom på knivbolte og knivmøtrikker.



Vedligehold din maskine efter den anbefalede fremgangsmåde og benyt kun **ORIGINALE** reservedele. Hvis der opstår fejl på din fræser, bør du **ALTID** henvende dig til din autoriserede forhandler eller serviceværksted, som er i stand til at udføre evt. reparationer på forsvarlig vis.



Check **ALTID** olieniveau på motoren, inden du bruger din fræser.



Du bør **ALTID** sørge for, at enhver, der benytter din fræser, læser denne betjeningsvejledning inden fræsere anvendes.

Start og stop af motor:

Ved start sættes gasgreb i stilling START.
(Se figur af choker næste side)



For Kawasaki motorer uden chokomatic:

- Kold motor : Træk chokeren helt ud.
- Varm motor : Træk chokeren halvt ud.

Se placering af choker på side 10.



For B&S med chokomatic:

- Sæt gasgreb på

Se placering af choker på side 10.

Træk først et par gange i startsnoren, ganske kort, indtil den føles stram at trække. Startsnoren holdes nu helt lige, sæt venstre hånd på motoren for at holde igen og træk hårdt en gang i snoren.



BEMÆRK! Lad aldrig startsnoren løbe tilbage af sig selv, men følg den helt tilbage med hånden.

Når motoren er startet skubbes chokeren helt tilbage og gasreguleringen flyttes fra start til den ønskede hastighed.

Hvis motoren ikke starter efter adskillige forsøg, kan dette skyldes at der er kommet for meget brændstof ind i cylinderen/karburatoren og tændrøret er blevet fugtigt. Afmonter tændrøret og tør det af. Træk 6 – 8 gange i startsnoren for at få det overskydende benzin ud af cylinderen. Montér herefter tændrøret igen og gentag normal startprocedure.

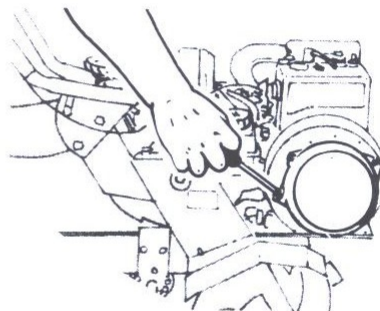

Såfremt motoren ikke har været i brug i længere tid, eller efter reparation/service fyld da brændstoftanken helt op.

Efter start kontrollér, at motoren går jævnt.

Placering af choker:

KAWASAKI MOTOR:

Ved kold motor:

Træk chokeren helt ud.
Efter start skubbes chokeren ind igen.

Ved varm motor:

Træk chokeren halvt ud.
Efter start skubbes chokeren ind igen.



B&S MOTOR MED CHOKOMATIC:

Ved kold motor:

Sæt gasgreb i stilling 

Stop af motor:

Stil gasregulator i stilling »STOP«



Forlad aldrig fræseren uden at stoppe motoren.

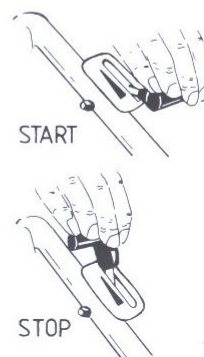

Tilkobling/frakobling:



Knivene er frakoblede, når koblingshåndtaget ikke er trykket ned. Når fremkoblingshåndtaget A trykkes ned, kobles knivene/hjulene til og maskinen kører fremad. Når bakkoblingshåndtaget B trykkes ned, kobles knivene/hjulene til og maskinen kører baglæns.



Din maskine er udstyret med fjederbelastede koblingsgreb. Når grebene slippes stopper knivene/hjulene.

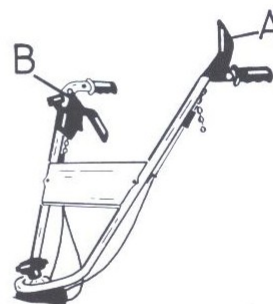

Fræsning:

En TEXAS fræser er bygget på en sådan måde, at der er rigeligt med trækraft til at udføre det stykke arbejde, den bliver sat til. Derfor er det sjældent nødvendigt at arbejde med fuld gas. Gearingen i kædekassen gør, at motoren på din TEXAS fræser ikke mister trækraft ved lave omdrejninger på motoren.

Fræserknivene trækker maskinen fremad dvs. at den mængde gas du giver motoren bestemmer hvor hurtigt maskinen kører.

Udover omdrejningstallet på motoren bestemmes hastigheden også af jordspyddet, som sidder bag på maskinen. Jordspyddet kan indstilles til fræsning i 5 forskellige dybder. Jo dybere jordspyddet sidder, jo dybere arbejder fræserknivene og desto langsommere kører maskinen fremad.

Den korrekte fræserdybde er nøglen til det lette arbejde. Indstillingen af jordspyddet varierer efter jordbundsforholdene, og vi anbefaler, at du foretager flere forsøg med hvor dybt jordspyddet skal stå for at du kan arbejde optimalt i din jord. En vigtig ting er, at du som bruger ikke skal holde maskinen krampagtig tilbage – det skal være sjovt og afslappende at køre med den.

 **BEMÆRK:** det er vigtigt, at jordspyddet står lodret under arbejde.

Sammen med jordspyddet bestemmer støttejule-nes placering dybden på det stykke arbejde, du ønsker udført. Når du skal arbejde dybt, skal jordspyddet langt ned og støttejule- ne helt op, hvis du skal arbejde i det øverste jordlag, bør støttejule- ne være helt nede og jordspyddet helt oppe.

Rengøring af fræser:

Efter hvert brug bør fræseren rengøres. Brug haveslangen og spul jord og snavs af. Frigør knivakslen for sensgræs, snor m.m.

 Hvis du bruger en højtryksrenser til rengøringen, så spul ikke direkte på pakdå- serne ved knivaksel/kædekasse.

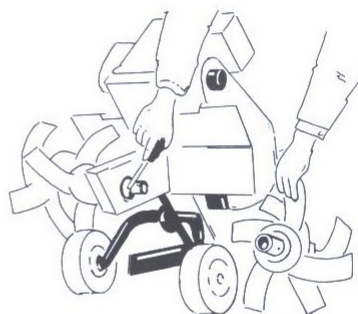
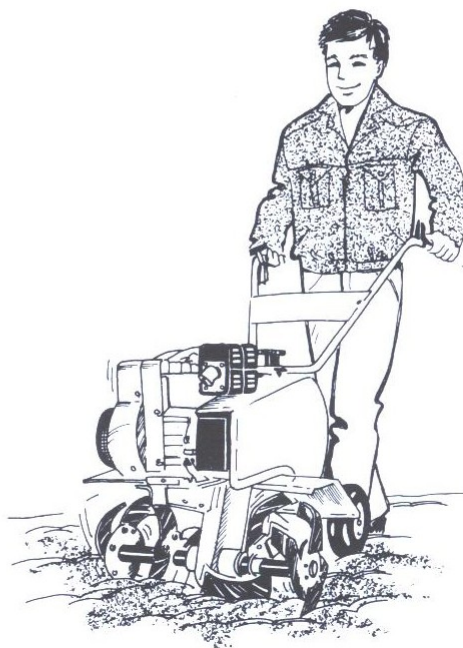

Transport af fræser:

Når du skal transportere fræseren, stilles hjulbøjlen i lodret position, knivene vipkes op, og maskinen skubbes fremad.



Rensning af tændrør og elektrodeindstilling:

Fjern tændrøret og rens elektroden med en stål-børste. Justér derefter afstanden mellem elektroderne til mellem 0,6 og 0,7 mm.

! BEMÆRK! Anvend kun godkendte tændrør. Et uoriginalt tændrør kan forvolde en overvarm motor, røgudvikling, dårlig kapacitet, ujævn gang, utilstrækkelig ydeevne m.m.

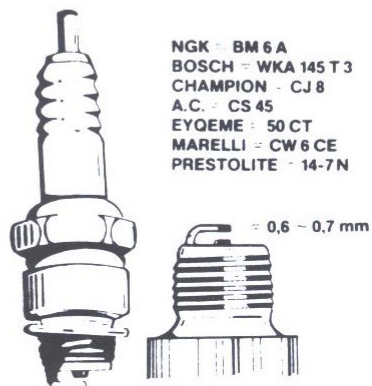

Rensning af luftfilter:

KAWASAKI MOTORER:

Fjern dæksel uden brug af værktøj.

Tag filterelementet forsigtigt ud, så der ikke kommer snavs i karburatoren.

Afvask skumelementet i petroleum eller benzin. Vrid elementet og lad det tørre. Gennemvæd derefter elementet i ny olie og vrid overskydende olie ud.

Rens filterbeholderens topdæksel og bundstykke.

! Kontrollér, at filteret er korrekt monteret, før filterdækslet sættes på plads.

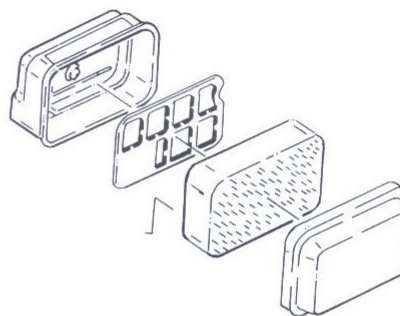

BRIGGS & STRATTON MOTORER:

Fjern dæksel ved enten at bruge en kærnskruetrækker nr. 5 eller en 8 mm stjerne/gaffelnøgle.

Tag filterelementet forsigtigt ud, så der ikke kommer snavs i karburatoren.

Børst først forsigtigt papirfiltret, så snavs og urenheder fjernes.

 NB! Brug ikke trykluft til rensning af filterpapir og bundstykke!

 BEMÆRK! Der må under **ingen** omstændigheder komme olie på filterpapiret.

Rens filterbeholderens topdæksel og bundstykke.

 Kontrollér, at filteret er korrekt monteret, før filterdækslet sættes på plads.

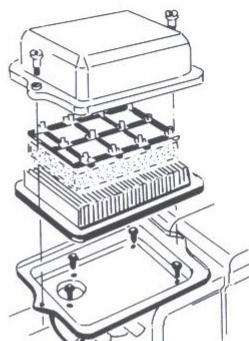

Olieskift på motor:

KAWASAKI MOTORER: →

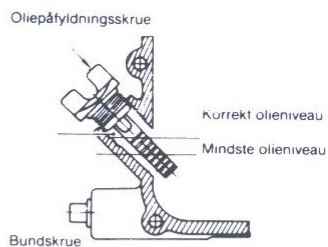

BRIGGS & STRATTON MOTORER: ↘

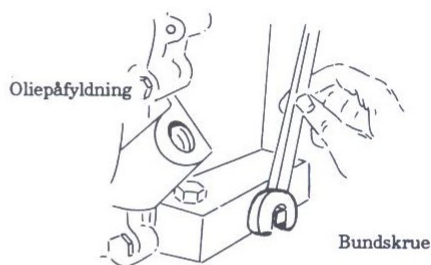

Når olien bliver snavset vil der ske slitage på de bevægelige dele i motoren. For at forlænge motorens levetid bør olien skiftes regelmæssigt – mindst en gang årligt.

Det anbefales, at skifte motorolien for hver 10. arbejdstime. Medens motoren endnu er varm fjernes bundproppen, og olien løber ud. Husk at opsamle olien i en beholder/skål.

Hvis oliepipen/olieproppen fjernes vil olien løbe hurtigere ud.

 Bundproppen fastgøres igen og motoren placeres i vandret stilling. Påfyld ny ren olie.

Olieindhold: B&S = 0,6 l og Kawasaki = 0,6 l

Chassis & kædekasse:

- ⚠ Kædekassen er fra fabrikken smurt med 0,4 liter TEXACO Multifak 283 EP00 olie, som ikke skal skiftes.

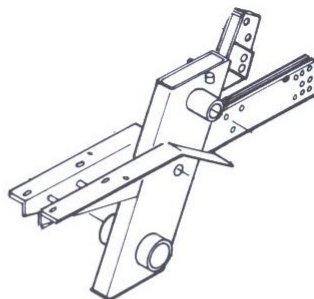

Udskiftning af kilerem:

Kileremsskærmen fjernes og den defekte kilerem afmonteres. Anvend **ALTID ORIGINAL** kilerem. Kileremmen bliver påvirket på bagsiden/ryggen, og derfor kan en uoriginal rem ikke kan anvendes.

- ⚠ Knivene tilkobles og herefter bør du **altid** kontrollere, at kileremmen kører korrekt.

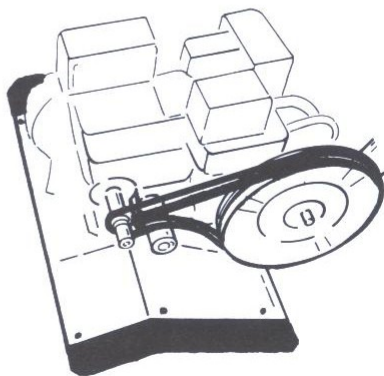

Vedligeholdelse af knivaksler:

- ⚠ Ved fræsning kan senegræs og lign. vikle sig rundt om knivakserne. HUSK at rengøre knivrotor og knivaksel (Se fig.), for at undgå unødvendigt slid på pakkåsen.

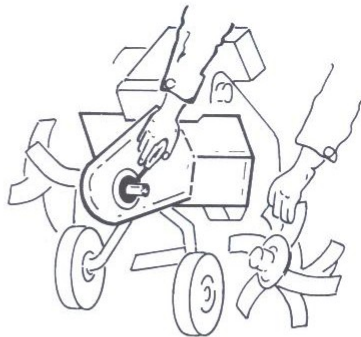

Vedligeholdelse af støttehjul:

- ⚠ Rengør **ALTID** justeringsmekanismen efter hver brug af maskinen. Smør med olie mellem plade og justeringsmekanisme.

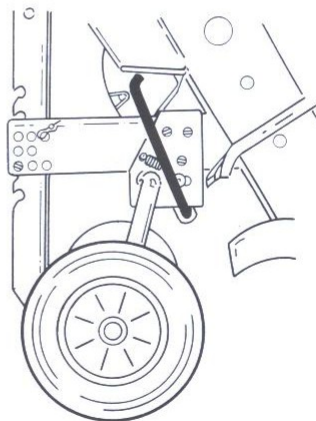

Opbevaring:

Såfremt maskinen ikke anvendes over en længere periode bør følgende forskrifter overholdes. Det vil give din maskine en længere levetid.

Skift olie (se side 13) 

Kawasaki : Check at olien står op til den øverste streg på oliepinden.
Briggs & Stratton : Når motoren står vandret, skal olien stå op til påfyldningshullet.



Tøm maskinen for brændstof. Lad motoren køre indtil karburatoren er helt tom (motoren stopper af sig selv). Hvis der efterlades brændstof i tanken i en længere periode, kan eventuelle urenheder i benzinen tilstoppe karburatoren, hvilket kan medføre besværlig start, tab af ydeevne m.m.

Afmonter tændrøret. Hæld ca 0,1 liter motorolie ned i tændrørsåbningen. Træk i startsnoren 4-5 gange og sæt tændrøret på plads igen. Træk nu langsomt i startsnoren, indtil der mærkes modstand. Dette lukker indsugningsventilen og udstødningsventilen, og derved forhindrer du rustdannelse i cylinderen.

Du bør altid opbevare din maskine et tørt og rent sted.

Fejlfinding:

Symtom:	Løsning:
Knive trækker ikke med	Kilerem defekt Koblingskabel defekt Splitbolt mangler i knivrør Montér ny Justér eller montér nyt Montér ny
Støttehjul takker over	Løsne møtrikker ved fjeder Rens hjulbøjle for jord
Motor stopper ikke	Justér gaskabel/holder på motor, så holderen påvirker afbryder.
Motor starter ikke	Se motorvejledning
Fræserknive vil ikke gå i jorden	Er knivene rigtigt monteret, vender den skarpe kant fremad?
Gasregulering virker ikke	Kabel defekt.
Koblingskabler virker ikke	Justér koblingskabler på kabelholder. De to skruer i kabelholderen løsnes, kablet trækkes tilbage og skruerne spændes igen.

Garantibetingelser:

Se generelle betingelser på bagsiden af omslaget.

I Danmark yder TEXAS 3 års garanti på TD 5B havefræseren.

Garantien omfatter materiale- og/eller fabrikationsfejl.

Der yder ikke rensning af brændstofsystemet, udskiftning af startsnor, olietætningsringe og startfjeder, idet disse er indbefattet af naturligt slid.

Garantien dækker ikke, hvis der er anvendt uoriginale reservedele eller tilbehør.

Udgifter til eventuel transport samt rengøring af maskinen vil ske for købers regning.

Hvorvidt en sag er en garantisag eller ej, afgøres i hvert tilfælde af et autoriseret serviceværksted.

Garantibevis, betjeningsvejledning samt købskvittering bør altid opbevares.



HUSK Ved anmodning om garantireparation på motoren SKAL motornummer opgives. Ved anmodning om garantireparation på fræseren SKAL art. nr. og serienr. ALTID oplyses.