

2008/1

DK Betjeningsvejledning
GB User Manual

EF300



1. Indholdsfortegnelse

2. Sikkerhedsforeskrifter	3
3. Identifikation	4
4. Opsamling af maskinen	4
5. Opstart af maskinen	5
6. Knive	6
8. Vedligeholdelse og opbevaring	7
9. Fejlfinding	7
10. Specifikationer	7
11. EU-overensstemmelses erklæring	14

Registrering af produkt / Reservedele

Registrer dit produkt online på Mit Texas. Mit Texas findes på **www.texas.dk**
Efter registrering kan Texas give dig en endnu bedre service.

Når du har registreret dit produkt, sørger Texas for at tilknytte relevant information til produktet såsom reservedelstegning, manual, fejlfinding m.m. Derudover kan Texas kontakte dig med relevant information vedrørende dit produkt.

Reservedelstegning over alle Texas' produkter findes på vores hjemmeside www.texas.dk. Finder du selv varenumre, giver det en hurtigere ekspedition.

Reservedele kan købes online på www.texas.dk eller kontakt din nærmeste forhandler. Du finder forhandlerliste på www.texas.dk

2. Sikkerhedsforeskrifter

- Læs denne betjeningsvejledning grundigt, så du forstår og kan følge alle sikkerhedsforeskrifter og betjeningsfunktioner fuldstændigt, før du går i gang med at arbejde med maskinen.
- Børn må ikke benytte maskinen.
- Hvis du føler dig syg, træt, eller har indtaget alkohol eller medicin, må du ikke arbejde med maskinen.
- Brug altid øjen- og ørebeskyttelse og kraftigt fodtøj, når du bruger maskinen. Undgå endvidere løsthængende tøj.
- Sørg for at have godt fodfæste, når du bruger maskinen, så du har god kontrol over maskinen.
- Sørg for at eventuelle tilskuere er mindst 10 meter fra det sted, hvor du starter / arbejder med maskinen.
- Brug ikke maskinen i nærheden af sprængfarlige væsker, gasser eller støv. Maskinen kan danne gnister, der kan antænde støv m.v.
- Begynd aldrig på at anvende maskinen før arbejdsområdet er ryddet.
- Alle reparationer, som ikke er beskrevet i denne betjeningsvejledning, må kun udføres af specieluddannet personale på et autoriseret serviceværksted. Maskinen skal altid være slukket, når reparationer udføres.
- Brug kun originale reservedele ved reparation.
- Maskinen må kun lånes ud til personer, som er fortrolig med betjening af maskinen.
- Betjeningsvejledningen skal under alle omstændigheder medfølge.

Bortskaffelse af elektriske produkter må ikke ske sammen med almindeligt husholdningsaffald. Elektriske produkter skal medbringes til det lokale genbrugscenter og bortskaffes på korrekt vis der.



3. Identifikation

- A. Stop/start kontakt
- B. Støtthåndtag
- C. vingemøtrik/bolt for montering
- D. Motorhus
- E. Fræserknive



4. Opsamling af maskinen

Monter øverste del af håndtaget på maskinens nederste del, som vist.

Drej støtthåndtaget op, til den mest behagelige højde.

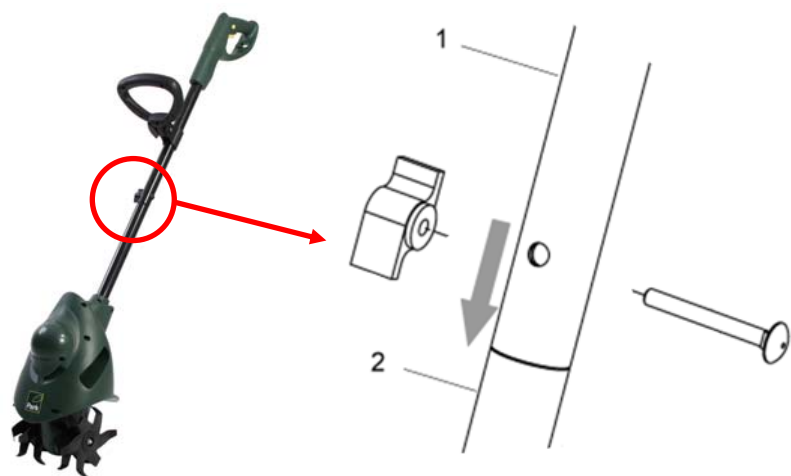

5. Opstart af maskinen

Tilslut strøm og sørg for at ledningen er placeret korrekt i ledningsholderen.



Start maskinen ved først at trykke sikkerhedsknappen A ind og dernæst trykke håndtaget B ind mod styret.

Maskinen standses ved at slippe håndtag B.

Gode råd:

Start først motoren når maskinen er på arbejdsområdet.
Hold altid godt fast i maskinen med begge hænder.

Knivene vil få maskinen til at køre fremad. Lad knivene langsomt sænke sig i jorden.

Når der skal fræses dybt - er den mest effektive måde først at lade knivene køre maskinen en armlængde fremad. Træk så maskinen tilbage mod dig selv. Kør derefter frem igen.

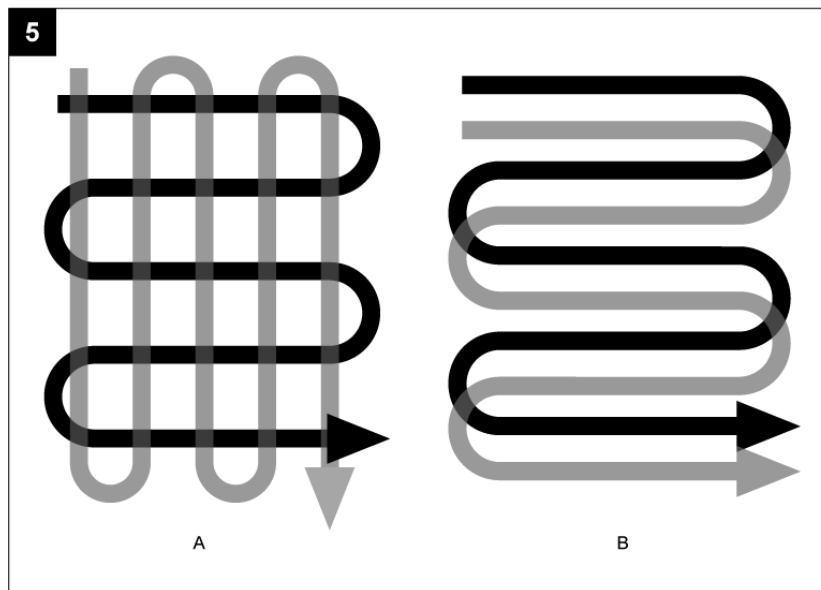

Brug et af de viste køremønstre, når du skal forberede et område til såning.

6. Knive

Hvis knivene slides eller knækker, kan de skiftes. Manglende vedligeholdelse af knivene medfører dårlige resultater ved fræsning eller overlastning af motoren. Brug altid handsker, når du arbejder nær ved knivene

Afmonter låsemøtrik og træk bolten ud. Herefter kan knivene afmonteres.



8. Vedligeholdelse og opbevaring

Efter hver brug bør maskinen renses fuldstændigt for græs og jord.

Hvis maskinen ikke skal benyttes i en længere periode skal alle metaldele indsmøres i fedt for at undgå korrosion og rust.

Brug kun originale reservedele

9. Fejlfinding

Problem	Årsag	Løsning
Motoren starter ikke	Ingen strøm	Check strømforsyningen og kabler
	Defekt sikkerhedsknap	Kontakt autoriseret værksted
Unormal støj	Knive blokeret	Sluk maskinen og afvent totalt stop. Fjern blokering.
	Løse bolte, møtrikker eller sikkerhedsudstyr	Fastspænd. Kontakt autoriseret værksted, hvis støjen fortsætter
Unormale vibrationer	Knivene ødelagte eller slidte	Udskift eller kontakt autoriseret værksted
	Arbejdsdybde for stor	Anvend korrekt arbejdsdybde
Dårlig udførelse af fræsningen	Arbejdsdybden for lav	Anvend korrekt arbejdsdybde
	Slidte knive	Udskift eller kontakt autoriseret værksted

10. Specifikationer

Model	EF 300
Strømforsyning	230 Volt - 50 Hz
Strømforbrug	300 Watt
Arbejdsbredde	210 mm
Max. arbejdsdybde	150 mm

1. Table of Contents

2. Safety precautions	8
3. Identification	9
4. Assembly.....	10
5. Starting the machine	10
6. Blades	12
8. Maintenance and storage.....	12
9. Troubleshooting	13
10. Specifications.....	13
11. E.U. Declaration of conformity.....	14

Spare parts

Spare part drawings for the specific product can be found on our website **www.texas.dk**
If you find the part numbers yourself, this will facilitate more rapid service.
For purchase of spare parts, please contact your dealer.
You will find a list of dealers on the Texas website.

2. Safety precautions

- Read these user instructions carefully to familiarize yourself with all safety precautions and operating functions before starting to use the machine.
- Not for use by children.
- Do not use the machine if you are tired or ill, are on medication, or have consumed alcohol.
- Always wear ear and eye protection and heavy-duty footwear when using the machine. Avoid loose clothing.
- Make sure you have a good footing when using the machine, to maintain control.
- Keep any bystanders at least 10 meters from the place you start the machine or work with the machine.
- Do not use in the vicinity of explosive liquids, gases or dust as the machine can generate sparks which in turn can start fires.
- Never start to use the machine before the work area is clear of obstructions.

- All repairs not described in this user manual can only be performed by specially-trained personnel at an authorized service center. Always ensure the machine is switched off when performing repairs.
- Only use original spare parts.
- The machine should only be lent to persons who are familiar with its operation.
- The user manual must always be provided with the machine.

Check with your local authorities for rules governing the disposal of mechanical implements. Electrical products must always be handed in to a local recycling centre for correct disposal.



3. Identification

- A. Stop/start button
- B. Support grip
- C. Nut and bolt for attaching
- D. Motor housing
- E. Blades



4. Assembly

Attach the upper section of the handle to the lower section of the machine as shown.

Adjust the support grip to the appropriate height.

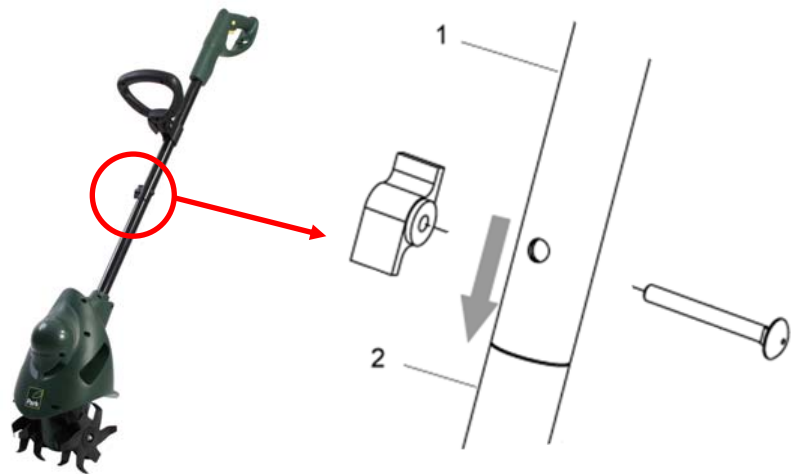

5. Starting the machine

Connect to mains electricity and ensure the cable is correctly secured in the cable holder.



To start the machine press safety button A and squeeze lever B.

Stop the machine by releasing lever B.

Tips:

Do not start the motor before the machine is at the area to be worked.

Always hold the machine securely in both hands.

The blades will propel the machine forwards. Allow the blades to slowly sink into the soil.

When cutting deeply, the most effective method is to allow the blades to propel the machine forwards for an arms length. Pull the machine back towards you. Allow it to run forwards again.

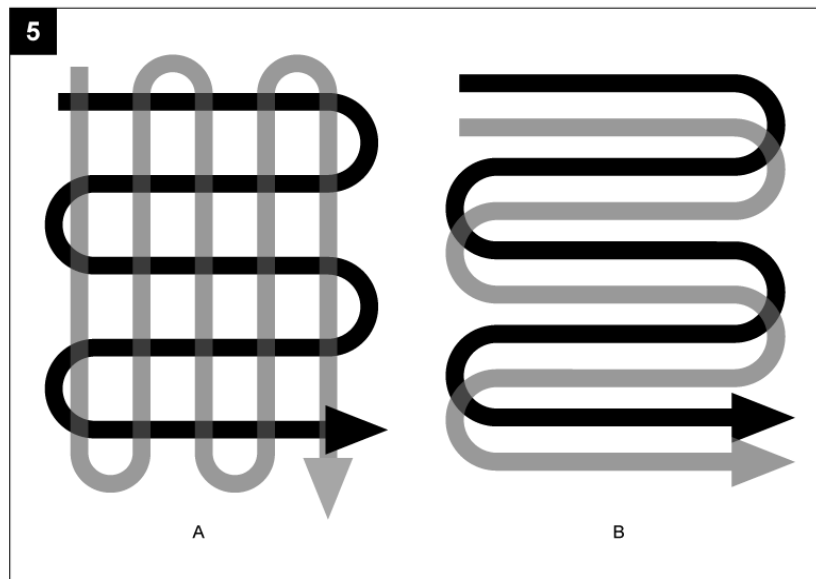

Use one of the patterns shown when preparing an area for sowing.

6. Blades

If the blades are worn or broken, they should be replaced. Failure to maintain the blades can cause poor results when cultivating, or overload the motor. Always use gloves when working with the blades.

Unfasten the security-nut and remove the bolt. The blades can now be detached.



8. Maintenance and storage

Clean all grass and soil from the machine after use.

If not to be used for an extended period, coat all metal parts in grease to avoid corrosion and rust.

Use original spare parts only

9. Troubleshooting

Problem	Cause	Solution
Motor will not start:	No power	Check power supply and cables
	Defective safety button	Contact authorised workshop
Abnormal noise	Blade stuck	Switch off machine and allow to stop completely. Remove obstruction.
	Loose bolts, nuts or safety equipment.	Tighten. Contact authorised workshop if noise persists
Abnormal vibrations	Depth too great	Replace or contact authorised workshop
	Depth too great	Use correct depth
Poor cutting action	Depth too shallow	Use correct depth
	Worn blade	Replace or contact authorised workshop

10. Specifications

Model	EF 300
Power supply	230 Volt - 50 Hz
Power consumption	300 Watt
Cutting width	8.27 in
Max. working depth	5.91 in

CE Overensstemmelseserklæring
CE Certificate of conformity

DK
GB



EU-importør • EU-importer •

Texas Andreas Petersen A/S

Erklærer herved at materiel • Hereby certifies that the following •

Kultivator elektrisk • Cultivator electric •

EF300

Er fremstillet i overensstemmelse med følgende direktiver • Is in compliance with the specifications of the machine directive and subsequent modifications •

98/37/EC

Materiellet er udført i henhold til følgende standarder • Conforms with the following standards •

EN 55014-1:2000+A1+A2 / EN 55014-2:1997+A1 /
EN 61000-3-2:2006 / EN 61000-3-3:1995+A1+A2

Texas Andreas Petersen A/S
Knullen 2 • DK-5260 Odense S

08.11.2007

A handwritten signature in blue ink, appearing to read 'Verner Hansen', is written over a horizontal line. The signature is stylized and cursive.

Verner Hansen

Administrerende Direktør •
Managing Director •