

# BETJENINGSVEJLEDNING

## TEXAS Ryobi Trimmer

Model:

RCT 2800

RCT 2800 CI

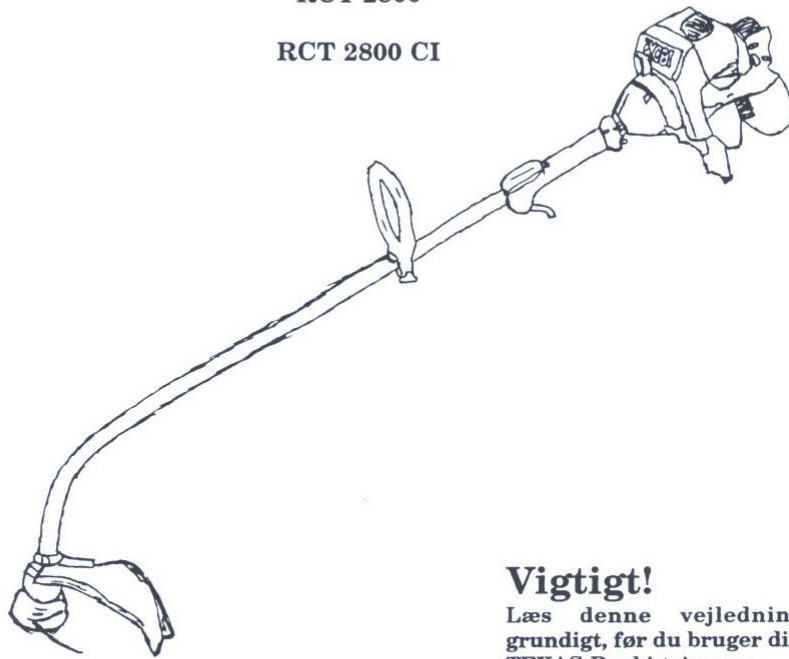

### Vigtigt!

Læs denne vejledning grundigt, før du bruger din TEXAS Ryobi trimmer.

Olie-blanding i benzinen!  
Blandingsforhold: 1:20

Model	
Serienr.	
Købsdato	
Forhandler	

## INTRODUKTION

Vi ønsker dig tillykke med din TEXAS Ryobi trimmer. Vi kan forsikre dig, at det er et godt valg.

For at opnå det optimale udbytte af maskinen, er det vigtigt først at læse denne betjeningsvejledning for at gøre dig bekendt med anvendelse og vedligeholdelse af denne maskine.

## INDHOLD

	Side
Sikkerhedsforskrifter .....	3
Samlingsinstruktioner .....	4
Olie og brændstofanbefalinger .....	4
Brugsinstruktioner .....	5-6
a. Start/stop	
b. Justering af snørelængde	
c. Dekorativ klipning	
d. Afskæring af kanter	
e. Trimmertips	
Vedligeholdelses- og reparationsinstruktioner .....	6-9
a. Oprulning på spole	
b. Korrekt snøre	
c. Fjernelse af spole	
d. Montering af snøre	
e. Indstilling af spole	
f. Isætning af ny spole	
g. Vedligeholdelse af luftfilter	
h. Justering af karburator	
Rengøring .....	9
Opbevaring .....	10
Tekniske specifikationer .....	10
Fejlfinding .....	11
Garantibestemmelser .....	12

## SIKKERHEDSFORSKRIFTER

- \* Brug for din egen beskyttelse altid skjorte med lange ærmer, benklæder med lange ben, handsker, sikkerhedssko samt sikkerhedsbriller.
- \* Brug ikke maskinen hvis du er overtræt.
- \* Hold maskinen væk fra åben ild.
- \* Ved start af maskinen indendørs, sørg altid for god ventilation.
- \* Vær sikker på at bolten, til fastspænding af klinger, er fastspændt.
- \* Undersøg altid klingens for revner eller buler.
- \* Brug kun originale reservedele.
- \* Ved start af maskinen, hold klinge/græsæderhoved over jorden og hold uvedkommende i en afstand af 10 mtr.
- \* Brug kun originale klinger fra TEXAS
- \* Stop altid motoren i arbejds pauser eller ved skift af arbejdssted.
- \* Ved undersøgelse af klingens skal motoren altid stoppes.
- \* Kør ikke uden sikkerhedsskærm.

Vær opmærksom: Trimmersnoren fortsætter med at køre rundt, når motoren er stoppet.

Stop altid motoren og lad den blive kold inden du starter påfyldning af benzin. Ryg ikke når tanken fyldes. Hold gnister og flammer væk fra tank.

Alle skærme skal installeres korrekt inden start af trimmer.

Brug kun trimmeren udendørs.

## SAMLINGSINSTRUKTIONER

### D-HÅNDTAG

1. Skub D-håndtaget ned over røret.
2. Installer håndtaget og stram det med en bolt, en spændeskive og en møtrik.

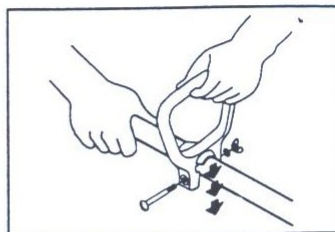

### SKÆRM

1. Placer skærmen til akselrøret.
2. Skub skærmen nedefter og drej den rundt indtil den peger imod motoren.

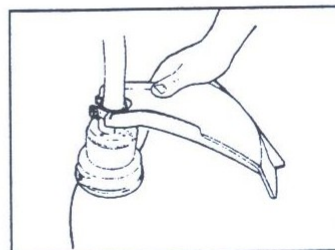

3. Brug sekskantnøgle eller en topnøgle, for at stramme disse skruer.

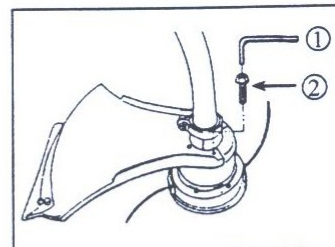

## OLIE OG BRÆNDSTOF's ANBEFALINGER

### ANBEFALET OLIETYPE.

Brug kvalitetsolie produceret til brug i 2-takts, luftkølede motorer. Bland olien, i henhold til instruktionerne = 20:1 (5%). Bland ikke direkte i tanken.

### ANBEFALET BRÆNDSTOFTYPE

Brug altid ren, frisk og almindelig brændstof (benzin). Blyfri benzin er et acceptabelt alternativ.

## BRUGSINSTRUKTIONER

### START/STOP

1. Skub kontakten til ON
2. Tryk tipperpuden langsomt i bund, 5 - 7 gange.

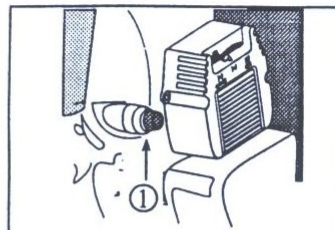
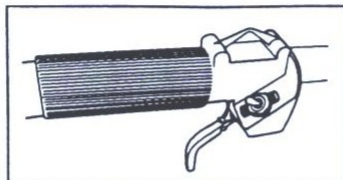

1. Tændingsknap

3. Drej chokerknappen til chokerposition.
4. Hold trimmer og snørehoved på afstand fra dig selv.
5. Tryk gasreguleringsgrebet i bund og træk hårdt i rekylstarteren 2 til 5 gange for at starte motoren.
6. Drej chokerknappen til halv gas. Træk i rekylstarteren 1 til 3 gange for at starte motoren.



7. Efter motoren har kørt nogle sekunder drejes chokerknap til fuld gas. Lad motoren varme op et kort stykke tid, inden trimningen påbegyndes.

2. Choker position
3. Gaskabel
4. Halv gas
5. Fuld gas

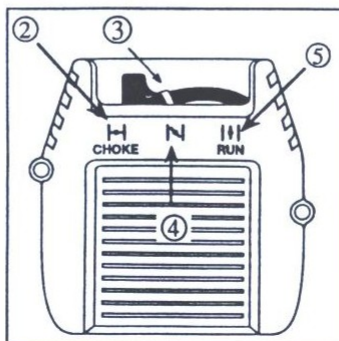

## JUSTERING AF SNØRELÆNGDE

Trimmeren har et selvfødende trimmerhoved som udløser mere trimmersnøre uden stop af motor.

Når snøren slipper op, banker man trimmerhovedet let mod jorden under brug af trimmeren i højeste hastighed. Gentag dette så ofte som nødvendigt.

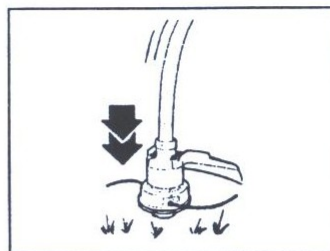

## DEKORATIV KLIPNING

Brug en 30 graders vinkel når der skal fjernes bevoksning omkring træer, master o.lign..

## AFSKÆRING AF KANTER

Når der skal klippes kanter, lad da det yderste af snøren gøre arbejdet. Klip med trimmeren som vist:

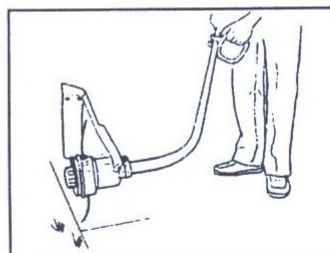

## TRIMMERTIPS

Snørehovedet vil have den korrekte vinkel hvis det holdes parallelt med overfladen.

### NB! Pres ikke trimmeren

Klip imod venstre for at få det bedste resultat og for at få det bedste resultat og for at kaste græsset væk fra brugeren.

Bevæg trimmeren langsomt ud og ind af det område der bliver klippet med en frem/tilbage eller side/side rotation.

Trim kun når græs og ukrudt er tørt.

Levetiden på Deres trimmersnøre er afhængig af Deres trimmerteknikker, hvad og hvor der bliver klippet. Evt. brud på snøren vil stamme fra:

- \* Sammenfiltrering med objekt
- \* Almindelig slidtage af snøre
- \* Forsøg på at klippe kraftigt ukrudt
- \* Snøren tvunget ind i mure, hegnspæle og lign.

## VEDLIGEHOLDELSE OG REPARATIONSINSTRUKTIONER

### INSTALLERING AF NY TRIMMERSNØRE

Trimmersnøren kan udskiftes på 2 forskellige måder – oprulning af snøre på eksisterende spole eller installering af velegnet ny spole med snøre.

## OPRULNING PÅ EKSISTERENDE SPOLE

Før at kunne rulle op på eksisterende spole skal følgende gøres:

1. Check at du har den korrekte snørelængde.
2. Fjern inderspølen.
3. Rul den nye snøre på spolen.
4. Sæt spolen på plads.

## DEN KORREKTE SNØRE

Brug en db. snørespole med 2 mm snøre til begge spoler. Motoren kan blive overbelastet og skadet hvis du bruger kraftigere snøre.

## FJERNELSE AF EKSISTERENDE SPOLE

1. Løsn tapen, som bruges til at slå i jorden, ved at dreje imod uret.
2. Fjern inderspølen.
3. Brug en ren klud til at rengøre indersiden af yderspølen.
4. Check tænderne for slidtage. Hvis nødvendigt udskiftes spolen.

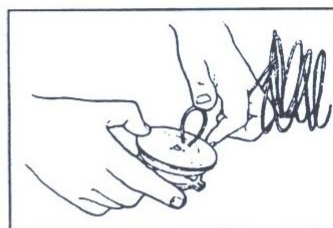
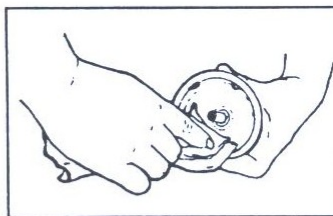
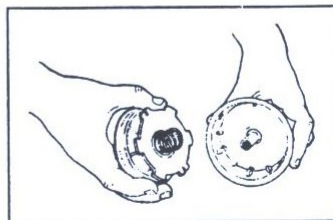

## MONTERING AF SNØRE - ca. 6 m /2mm

1. Kør snøren igennem hullerne på inderspølen.
2. Del snøren i to lige store længder og placer dem i hullerne.
3. Rul snøren op i stramme og tætte lag på spolen, og i den retning som det er anvist.

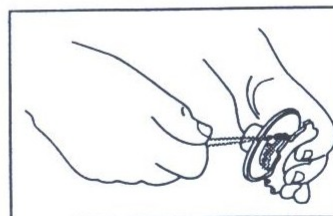

4. Placer snøreenderne i åbningerne.

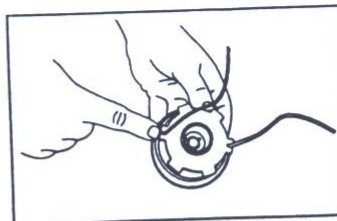

#### INDSTILLING AF SPOLE

1. Placer snøreenderne igennem hullerne på yderspølen.
2. Tag fat i enderne og træk forsigtigt, for at løsne snøren fra åbningerne i spølen.
3. Monter tapen, som bruges til at slå i jorden, ved at dreje med uret. Installeringen af snøre er nu komplet.

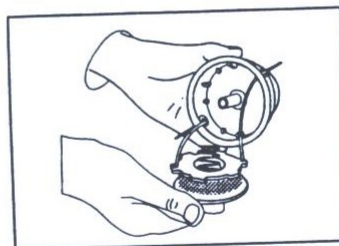

#### ISÆTNING AF NY SPOLE

1. Brug de samme instruktioner som ved eksisterende spole:
  - a. Den korrekte snøre - 6 m /2,0 mm
  - b. Fjernelse af eksisterende spole.
  - c. Installering af spole.

#### VEDLIGEHOLDELSE AF LUFT-FILTER

1. Fjern skruerne på hver side af luftfilter beskyttelsen.
2. Fjern luftfilteret.
3. Rens det med vaskemiddel og vand og lad det tørre.
4. Tilsæt ren SAE-30 olie i filteret, 1/2 tsk.

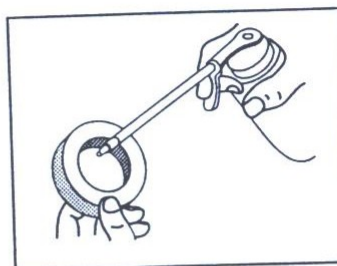

5. Vrid filteret for at fordele olien.

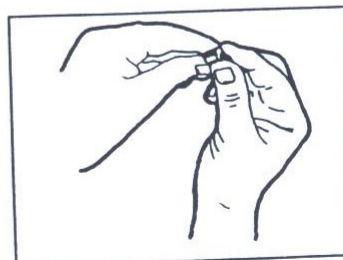



## KARBURATOR JUSTERING

Hvis følgende forekommer, justeres karburatoren:

- \* Motoren vil ikke køre i tomgang
- \* Motoren vil ikke stoppe og accelerere
- \* Motoren har formindsket effekt selv efter rengøring af luftfilter og gasrør.
- \* Motoren kører ujævnt, eller det er som om brændstoffet er for tykt.

Karburatoren har to justeringer:  
Justering af tomgang og blandings-  
tomgang.

1. Tomgangsjusteringsskru
2. Gashåndtag
3. Blandingsjusteringsskru

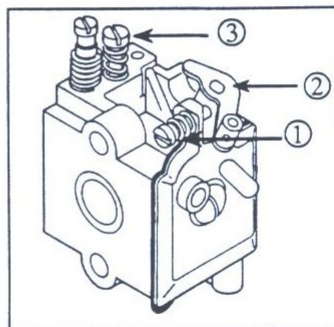

Stop motoren. Fjern karburator/luftfilter beskyttelsen.

1. Begynd justering af tomgang således:
  - a. Tomgangsskruen imod uret indtil den ikke rører karburatoren /gasregulering.
  - b. Drej justeringsskruen fast, med uret, indtil den begynder at få karburatorens gasregulering til at bevæge sig.
  - c. Kør trimmeren 2 gange med fuld omdrejning.
2. Begynd justering af blandingsomgang således:
  - a. Drej denne justeringsskru med uret indtil den er let fastspændt. Drej skruen imod uret 1/2 - 1 gang.
3. Start motoren og varm den op.
4. Slip gasreguleringsgrebet og lad motoren gå i tomgang. Hvis motoren stopper drejes tomgangsskruen med uret 1/8 omgang indtil motoren går i tomgang.
5. Afslut justering af tomgang og blandingsomgang: Udfør disse to justeringer således at motorens tomgang er så jævn som muligt.
  - a. Indstil blandingsjusterskruen indtil du har et optimalt omdrejningstal og drej den derefter 1/8 gang imod uret.
  - b. Tryk på gashåndtaget. Hvis motoren standser eller hoster, drejes blandingsjusteringsskruen 1/16 hver gang indtil du har den korrekte acceleration.

## RENGØRING

Brug en lille børste til at rengøre ydersiden af trimmeren. Anvend ikke stærkt rengøringsmiddel på håndtaget eller på andre dele af plast. Tør af med en blød klud.

## OPBEVARING

1. Tøm brændstoftanken og hæld brændstoffet i en beholder der indeholder samme 2-takts blanding.
2. Start motoren og lad den køre til den standser.
3. Lad motoren nedkøle. Fjern tændrøret og hæld ca. 30 ml. motorolie af høj kvalitet eller 2-taktsolie i cylinderen. Træk langsomt i rekylstarteren. Sæt tændrøret på plads.
4. Rengør trimmer og undersøg trimmer for løse eller beskadigede dele. Reparer eller udskift beskadigede dele og stram løse skruer, møtrikker og bolte.
5. Opbevar trimmeren i et tørt og godt ventileret rum.

## SPECIFIKATIONER

### RCT 2800

Vægt .....	4,5 kg
Omdrejningsretning .....	med uret
Standardtilbehør .....	aut. selvfødende græsæderhoved,
Motor .....	Ryobi
Type .....	2-takt benzinmotor
Cylindervolumen .....	28,5 cm <sup>3</sup>
Tankkapacitet .....	0,53 ltr.
Karburator type .....	membran
Tændingssystem .....	elektronisk
Tændrør .....	Champion Dj8j
Benzinblanding .....	oktan 96 blandet med 2-takt-olie i forholdet 20:1, 5%
Arbejdsomdrejning .....	7000 o/m
Start .....	rekyl
Snøre .....	ca. 6 m / 2,0 mm

---

### RCT 2800 CI

Vægt .....	4,5 kg
Omdrejningsretning .....	med uret
Standardtilbehør .....	universalklinge, græsæderhoved skuldersele, værktøj
Motor .....	Ryobi
Type .....	2-takt benzinmotor
Cylindervolumen .....	28,5 cm <sup>3</sup>
Tankkapacitet .....	0,53 ltr.
Karburator type .....	membran
Tændingssystem .....	elektronisk
Tændrør .....	champion Dj8j
Benzinblanding .....	oktan 96 blandet med 2-taktolie i forholdet 20:1 5%
Arbejdsomdrejning .....	7000 o/m
Start .....	rekyl
Snøre .....	ca. 6 m / 2,0 mm

## FEJLFINDING

PROBLEM	GRUND	LØSNING
Motoren vil ikke starte	Tændingskontakt er "OFF"  Tom brændstoftank  Du havde ikke trukket tilstrækkeligt i snoren på rekylstarteren  Motor overbelastet	Drej kontakt på "ON"  Fyld tanken op  Træk langsomt og sikkert i snoren 5 gange  Følg startproceduren uden brug af choker.
Motoren vil ikke køre i tomgang	Klippehovedet er indfiltret i græs og ukrudt  Karburator er ikke rigtig justeret	Stop motor og rengør klippehovedet  Juster karburator
Motoren vil ikke accelerere	Karburator er ikke justeret rigtigt	Juster karburator
Motoren har mindsket effekt eller stønner	Luftfilteret er snavset	Rengør eller skift luftfilter
Snøren kommer ikke ud fra trimmerhovedet	Trimmerhovedet er løbet tør for snøre  Inderspølen springer af  Trimmerhovedet er snavset  Tandpladen er opslidt eller ikke skarp  Snøren er filtret sammen  Snøren er sammenfiltret med objekt	Installer ny snøre  Erstat inderspøle  Rengør trimmerhovedet  Erstat pladen  Adskil trimmerhovedet og fjern sammenfiltrede dele og rul snøren op  Adskil og rul snøren op
	Ikke snøre nok i udløsning	Skub den lille tap der sidder nederst på trimmerhovedet i bund og træk 102 mm af snøren ud, indtil den når ud over trimmerens bredde.

Hvis yderligere hjælp er nødvendig kontaktes din lokale aut. serviceforhandler.

Alle informationer, illustrationer og specificationer i denne betjeningsvejledning er baseret på baggrund af de seneste produktinformationer, som var til stede ved udprintningstidspunktet. - Vi forbeholder os ret til ændringer når som helst.

## GARANTIBESTEMMELSER

I Danmark yder TEXAS 3 års garanti på alle TEXAS benzindrevne produkter. Garantien omfatter materiale- og/eller fabrikationsfejl.

Garantien træder i kraft fra salgsdato til endelig bruger og dækker ved privat brug og normal vedligeholdelse. Ved privat brug forstås brugen i egen have.

Ved professionelt brug er garantiperioden 1 år.

TEXAS forpligtelser vil i henhold til garantien være begrænset til udskiftning-/erstatning af de oprindeligt erhvervede dele – det, som indenfor garantiperioden er blevet forevist i defekt betjenings- eller materialetilstand for forhandleren.

Garantien omfatter ikke transportomkostninger samt rengøring af produktet.

TEXAS forbeholder sig ret til at foretage ændringer i design og forbedringer på produkterne uden at være forpligtet til at installere det samme på tidligere forhandlede produkter.

Hvorvidt en sag er en garantireparation eller ej, afgøres i hvert enkelt tilfælde af et autoriseret serviceværksted. I tvivlstilfælde skal de defekte dele indsendes til gennemsyn hos Andreas Petersen Højby ApS.

Der ydes ikke garanti på skader opstået på grund af naturligt slid samt ukyndig behandling og manglende vedligeholdelse.

Garantien dækker ikke rensning og justering af tændings- og karburatorsystem, udskiftning af startsnor/startfjeder samt koblingsdele, da dette er indbefattet i naturlig slidtage.

På alle elektriske dele er garantiperioden 1 år.

Ved alle garantikrav skal model-, motor- og serienummer altid oplyses.

Garantien dækker ikke skader, der er opstået p.g.a. brug af uoriginale reservedele og ikke anbefalet tilbehør.

## **TEXAS - ANDREAS PETERSEN HØJBY ApS**

Knollen 2 - 5260 Odense S

Tlf.: +45 63 95 55 55 Fax: +45 63 95 55 58

Internet adresse: [www.texas.dk](http://www.texas.dk) E-mail: [post@texas.dk](mailto:post@texas.dk)