

BETJENINGSVEJLEDNING

TEXAS Buskrydder

MODEL FBC 26

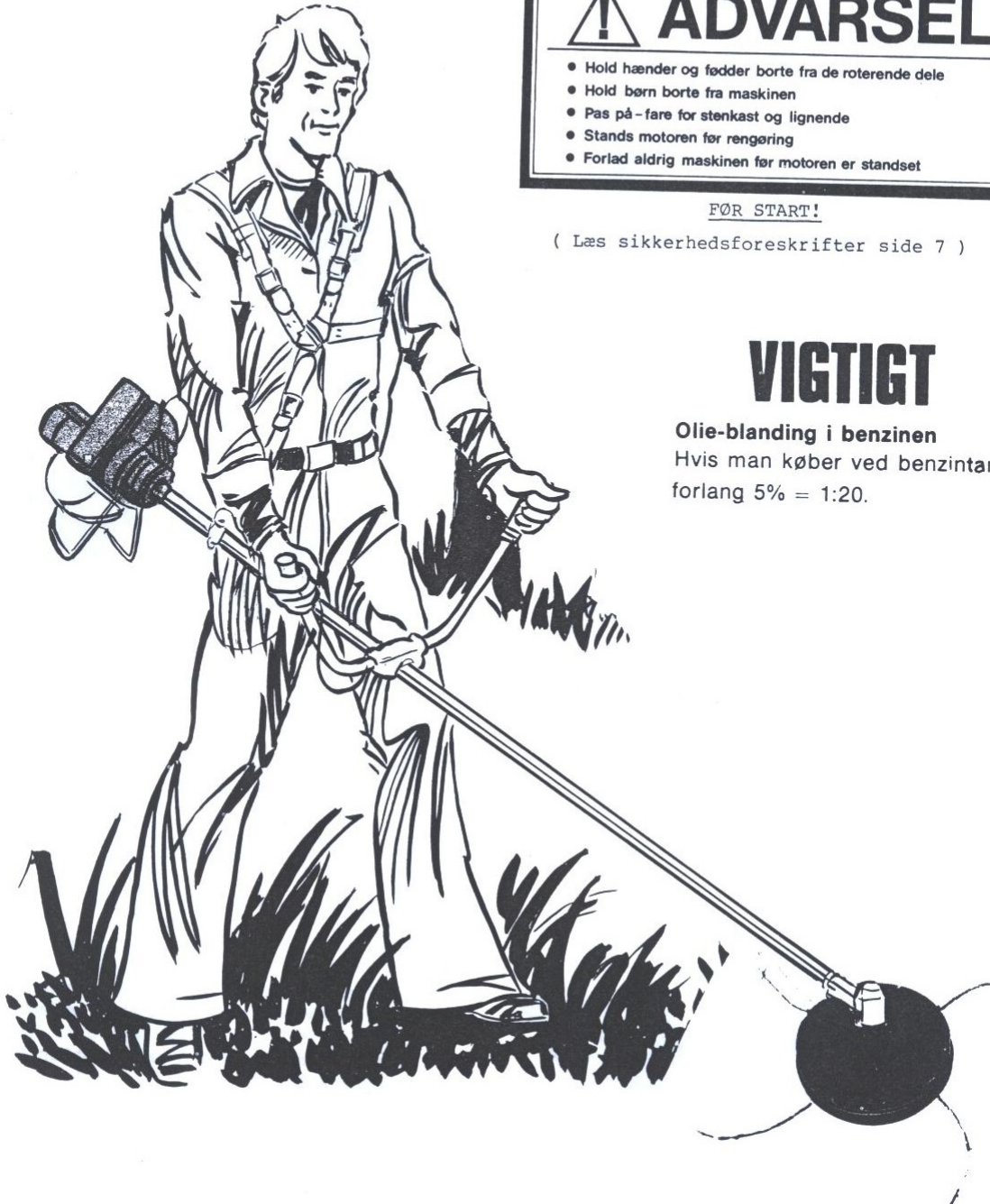

ADVARSEL

- Hold hænder og fødder borte fra de roterende dele
- Hold børn borte fra maskinen
- Pas på - fare for stenkast og lignende
- Stands motoren før rengøring
- Forlad aldrig maskinen før motoren er standset

FØR START!

(Læs sikkerhedsforeskrifter side 7)

VIGTIGT

Olie-blanding i benzinen

Hvis man køber ved benzintank
forlang 5% = 1:20.

SAMLING AF BUSKRYDDER

1. Påsætning af foden.

Boltene på hovedet af buskrydderarmen løsnes.
Sæt foden ind i koblingshovedet som vist på billedet.

2. Montering af motoren.

Motoren skal monteres med benzintanken opad.
Brug de bolte, som sidder der i forvejen.
Spænd boltene.

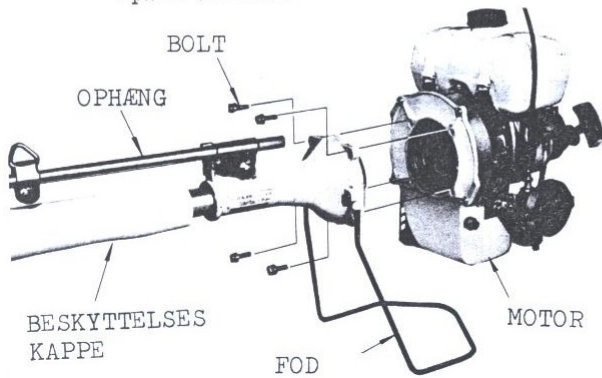

3. Påsætning af beskyttelseskappen.

Knap beskyttelseskappen på imellem koblingshuset og håndtagsbeslaget.

4. Samling af håndtaget.

De fire bolte på håndtagsbeslaget løsnes og den øverste del fjernes. Det højre håndtag er det med gasreguleringen på. Derefter sættes begge håndtag ind i beslaget og holdes fast med beslagets øverste del. Justér håndtagenes vinkler og efterspænd boltene. For at lette arbejdet med maskinen, er det en fordel at have det højre håndtag skudt en lille smule tilbage i forhold til det venstre.

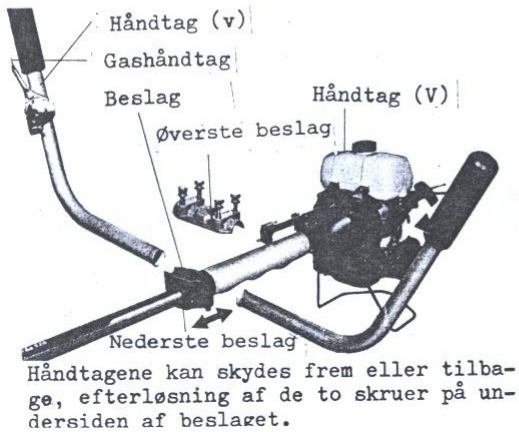

Håndtagene kan skydes frem eller tilbage, efterløsning af de to skruer på undersiden af beslaget.

MONTERING AF GASKABEL

1. Fastgør kablet med det lille vinylrør i kabelholderen på motoren.
2. Monter enden af kablet i gashåndtaget.
3. Fastgør evt. kablet med en kabelklips på styret, så man derved undgår at det hænger i.

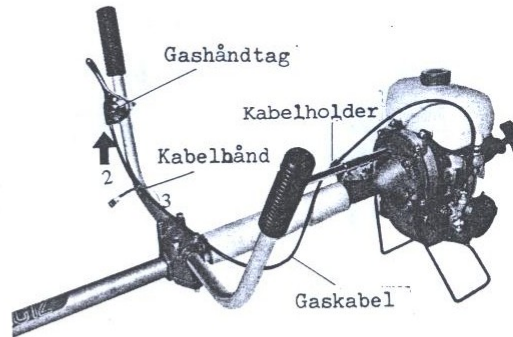
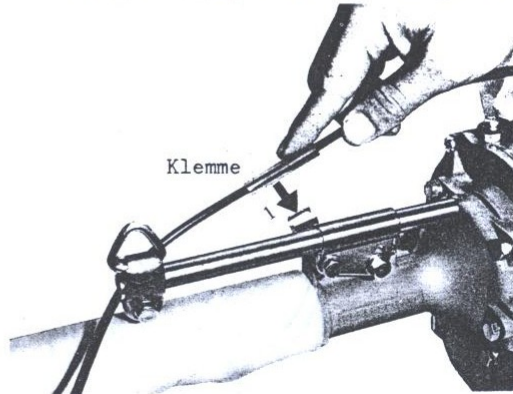

ADVARSLER OG FORBEREDELSE FØR START

1. Efterkontrol!

Undersøg om tændrør sidder løst eller nogle dele er løse eller mangler.

Da motoren er luftkølet, skal luftveje være rene. Undersøg om luften har fri og indgang.

Se efter om luftfilteret er rent. Uren er i luftfiltret vil medføre ringere nydelse eller forøget forbrug af brændstof.

Ved at trække en gang i startsnoren kan man se om kompressionen er i orden.

Smør med nogle dråber olie niblen på koblingshuset.

2. Olieblanding!

Fyld tanken op med brændstof. Blandingforholdet mellem olie og benzin skal være 1:20, d.v.s. 5%.

Tilsmudsning af tændrør og aflejring af slagger i udstødning og cylinder vil variere med kvaliteten af olieblandingen.

For at forebygge vedligeholdelsesvanskeligheder, er det tilrådeligt at bruge special to-taktsolie.

Når man smører koblingshovedet, bør maskinen standses, for at en antændelse ikke skal finde sted.

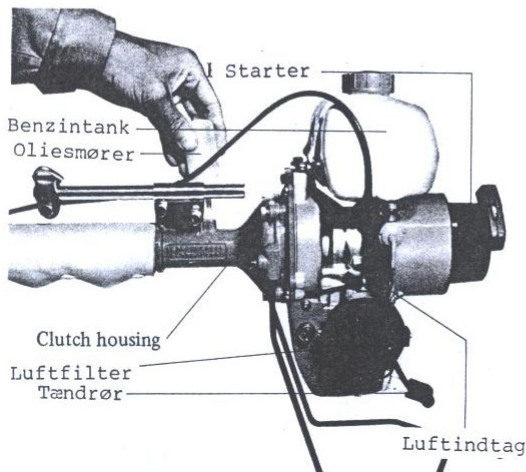

3. Forberedelse til start!

Åbn for benzinhane, og efter nogle sekunder er karburatoren fyldt med benzin. (se nr. 1 på fig.)
Sæt chokeren i lukket position (2) og luk helt op for gassen. (3).
Træk i starteren og motoren går i gang.(4)

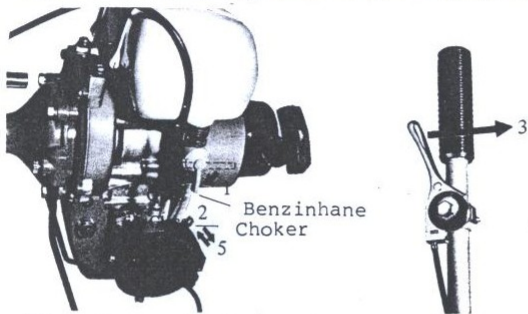

Når motoren starter, returneres chokeren til åben. (5). Hvis motoren ikke starter før chokeren er åben, er det ofte fordi der er tilført for meget brændstof. Prøv så at starte med åben choker.
Hvis motoren er varm, startes den med åben choker og en lille smule gas.
Hvis motoren ikke starter trods gentagne forsøg, kan det være fordi den er druknet. Så åbner man for choker og gasspjæld, tager tændrøret ud og trækker nogle gange i starteren, for at forstøve det oversky-

dende brændstof. Derefter begynder man i fra med starterinstruktion.

Når motorens omdrejningstal stiger, begynder den automatiske kobling at tage ved, og skærebladet begynder at rotere. Derefter justeres gassen, så motoren går i to gang.

Mens man arbejder med maskinen, bør man undgå at motoren går for hurtigt i tomgang.

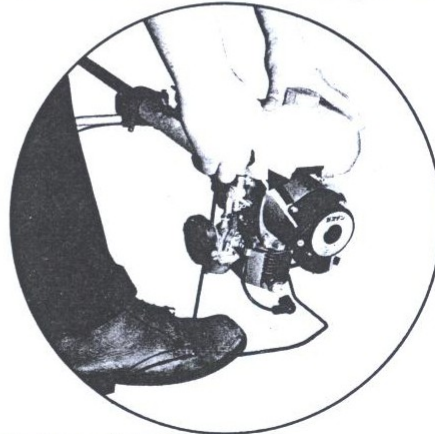

4. Justering af motoren!

Tomgangen.

a. Ved at dreje tomgangsskruen til højre, forøges motorens omdrejningstal. Ved at dreje til venstre vil motoren gå langsommere.

b. Efter at motoren starter bør man justere tomgangen, så den roterende klinge ikke tages med rundt af den automatiske kobling (2100-2300rpm.)

Tomgangshastigheden vil variere fra kold til varm motor. Sørg for at motoren går jævnt i tomgang, ved varm motor.

Justering af gaskablet.

Kablet skal have ca. 2mm frigang, når justeringsskruen er indstillet. Fastgør dem med kontramøtrikken.

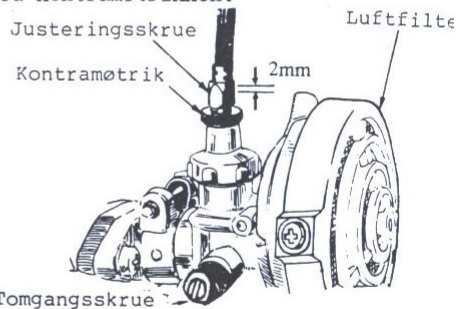

5. Afbrydelse af motoren.

Nedsæt motorens omdrejningstal et lille stykke tid, for at motoren kan køles en smule. Luk derefter benzinhane (1) og tryk på stopknappen indtil motoren går i stå. (2).

EFTERSYN OG JUSTERINGER

1. Daglige eftersyn!

Rens maskinen for græsrester og andre urenheder, især i luftfilter og luftindtagningen.
Kontroller om noget mangler eller sidder fast.

Undersøg om benzin eller smørelse mangler.

2. Efter 50 timers arbejde.

Fjern cylinderdækslet og rens køle-
ribberne for støv og græs.

Tag tændrøret ud og rens det. Til justering bruges et søgerblad 0,6 mm.
Ved udskiftning af tændrør bruges NGK B-6HS.

Tag luftfiltret ud. Rens det i benzin

Skift olie på buskrydderhovedet. Her kan også bruges konsistensfedt. Ligeledes er det MEGET VIGTIGT at smøre med olie ved koblingshuset.

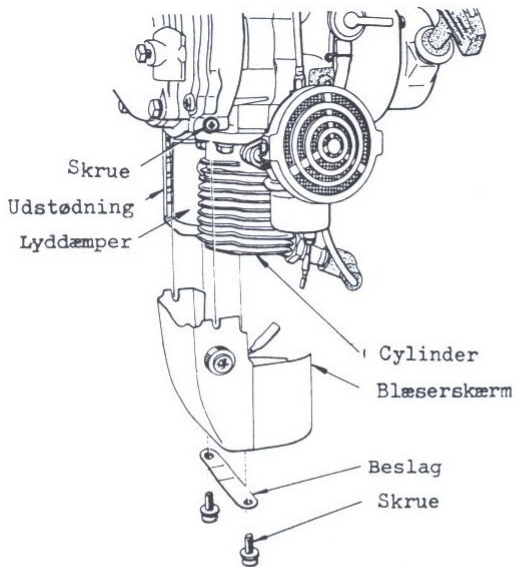

3. Efter 100 timers arbejde.

Spænd alle bolte.

Rens platinen og kontroller om tændinger står rigtigt.
Hvis motoren larmer unormalt eller er langsom til at starte eller bliver overvarmt er alt tegn på ukorrekt tændingsindstilling.

Platinerne skal være helt åbne, når afmærkningen er udfor hinanden.

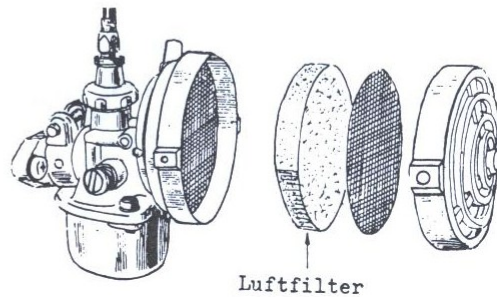
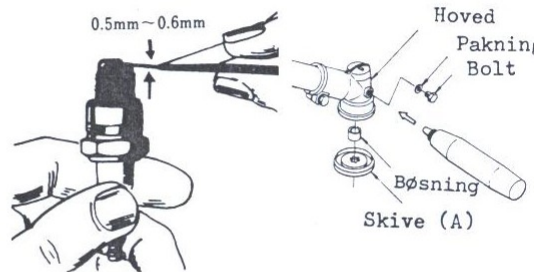

Opbevaring af maskinen i længere tid!

For at beskytte mod rust, smøres alle metaldele ind i olie.



Tøm karburator og benzintank for benzin.
Hæld en smule olie i cylinderen og fordel den ved at trække i starteren.
Stil maskinen på et tørt, men støvfrit sted.

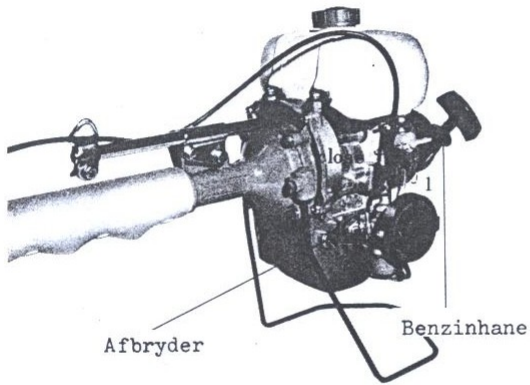

INSTRUKTION i brug af BUSKRYDDEREN

1. Selens brug!

Løs'n spændet på selen og hæng den op med spændet fremad. Fastgør det, og juster længden af selen med maskinen hængende på den højre side, så kniven er parallel med jorden.



2. Indstilling af ophænget.

Juster ophænget, så det passer til Deres højde eller arbejdsbetingelser. Ophængningsringen kan justeres ved at løsne skruen, og selve ophænget kan justeres med de to bolte på beslaget.

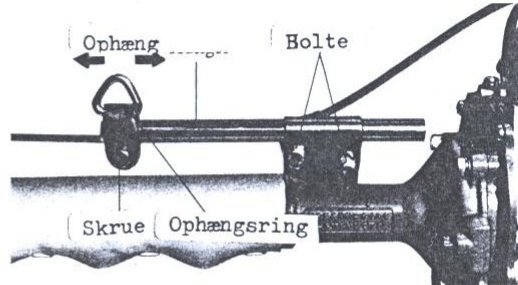

3 KORTFATTET INSTRUKTION I MASKINENS BRUG

Start motoren og giv gas. Når motorens omdrejninger stiger bliver knivene taget med rundt. Lad motoren køre nogle minutter for at den kan blive godt varm inden man begynder at arbejde.

Motoren går i tomgang når gashåndtaget er trukket tilbage.

Bladet drejer venstre om, og det er tilrådeligt at arbejde fra højre mod venstre.

Vær forsigtig med at lade motoren få forfulde omdrejninger uden belastning, da dette kan ødelægge motor eller buskrydderaksel.

Ved brug af buskrydderen under et relativt lavt omdrejningstal, kan man ikke alene risikere en dobbeltvibration, men også at kniv og buskrydderhoved bliver fyldt med græs.

Lad ikke andre komme nærmere en 10 m, når De arbejder med maskinen.

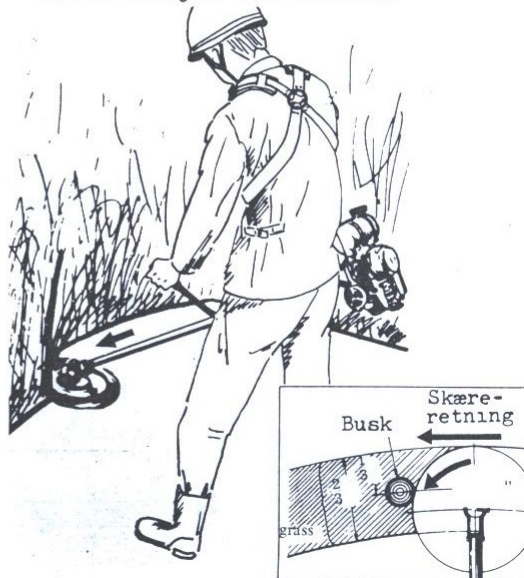

VALG OG MONTERING AF KLINGER!!

1. Valg af klinge.

Brug savklingen til beskæringer og rydning af underskov m.v.

Brug "universalklingen" til alt hvad der er "grønt".

Der findes også andre klinger til specielle formål, henvend Dem til Deres forhandler.

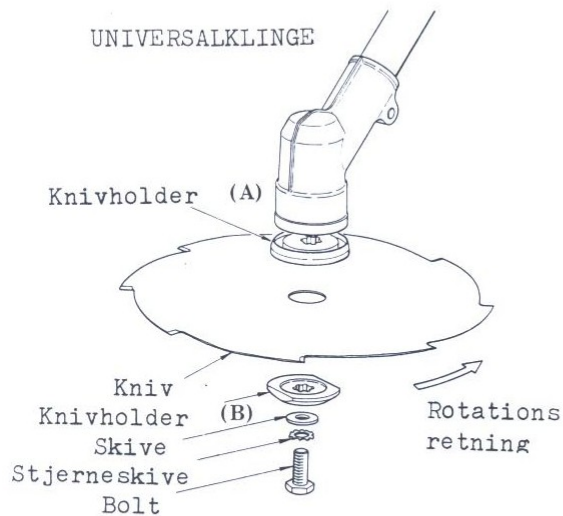

2. Montering af klingen.

Skrue boltene af og sæt bladet imellem (A) (B). Hold savbladsholderen med en skruenøgle og spænd boltene igen.

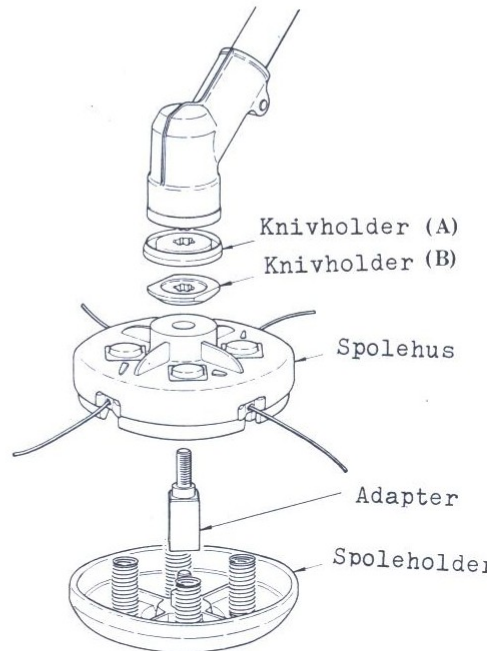

Montering af "GRÆSÆDERHOVED" på Texas Buskrydder selemodel.

1. Knivholder B. demonteres, og vendes en halv omgang, således at man opnår en spændeflade mod spolehuset.
2. Adapteren monteres i spolehuset, som vist på tegning.
3. Spoleholder monteres på spolehuset.
4. Græsæderhovedet skrues med hånden links på, samtidig med der holdes kontra, på knivholder (B) med den store nøgle fra værktøjssættet.



UDSKIFTNING AF SNØRE
PÅ "GRÆSÆDERHOVED".

1. Spoleholder demonteres, hvorved man får de 4 spoler løsnet. (se ill.)

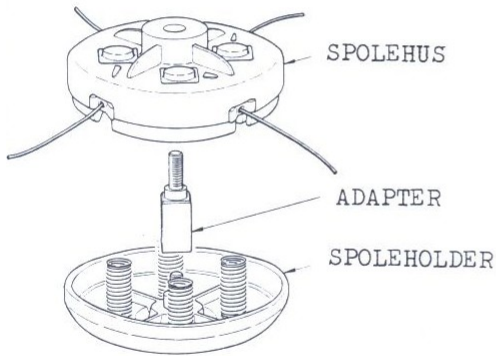

2. Ny snøre kan nu påspoles. NB! Snøren skal påspoles i pilens retning, i modsat fald, vil man ikke kunne trække snøren ud.

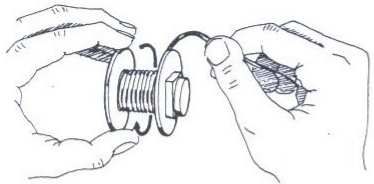

3. Græsæderhovedet kan nu monteres.

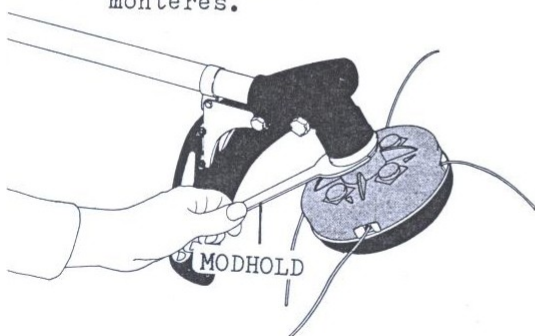

4. Snøren trækkes frem ved at tryk på spolen (pilen), og samtidig trække ud i snøren.



5. Snøren skal max. være 15cm lang.

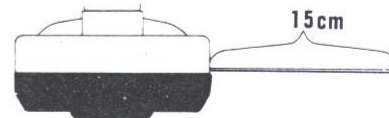

SIKKERHEDSFORSKRIFTER.

1. Operatøren bør forvise sig, at ingen kommer nærmere til rydningsstedet end 5 m.
2. Sørg for at "Græsæderhovedet" er godt fastspændt.
3. Kontroller området som skal ryddes, forefterladenskaber, det være sig ståltråd, wire, eller lign. material, som kan vikles sig rundt om hovedet, og evt. forvolde skade.
4. Tilse at tomgangen er rigtig justeret.
5. Ved afprøvning af tændrøret, tag Dem i agt for brandfaren.
6. Brug beskyttelsesbriller.
7. Skær altid med højre side af kniven, dette gælder også "Græsæderhovedet", når man skærer med højre side, vil græs, spåner og evt. småsten blive kastet væk fra Dem.

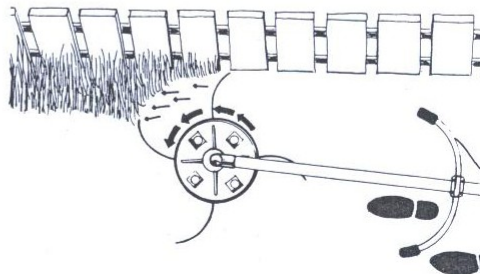

MONTERING AF SKÆRM.

1. Beslagene (1&2) monteres på Skærmen med tilhørende bolte (12).
2. Fjern bolten som holder "hovedet", og monter den nye bolt (8), gennem skærmbeslagene.
3. Monter spænderingen (3) om røret, og spænd skærmen fast gennem spændebøsset (4).

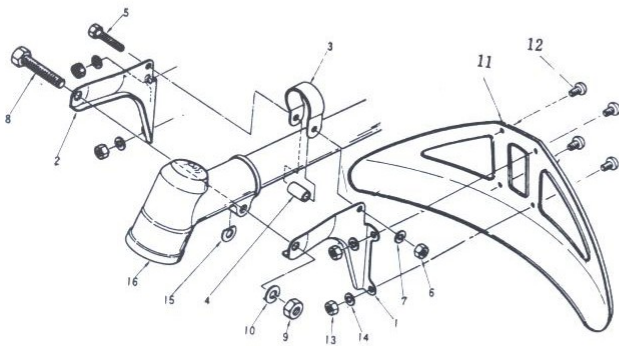
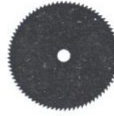
TILBEHØR.

Rundsavklingen er speciel til fældning af små træer og afskæring af grene ca. en arms tykkelse.



Universalklingen er specielt til underskov, krat, busk, siv, hæk, kraftig ukrudt og græs op til 2-3cm.



Ekstra snøre lev. i 4 store pakninger, snøren er på spoler med 20 fod på kassen.

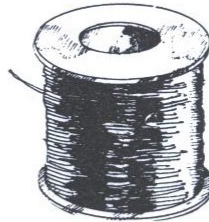

Ekstra snøre kan også leveres på en større rulle, der indeholder ca. 350 fod, som selv kan spole på kassen.

FORHANDLER: