

**ZENOAH**  
**KOMATSU**

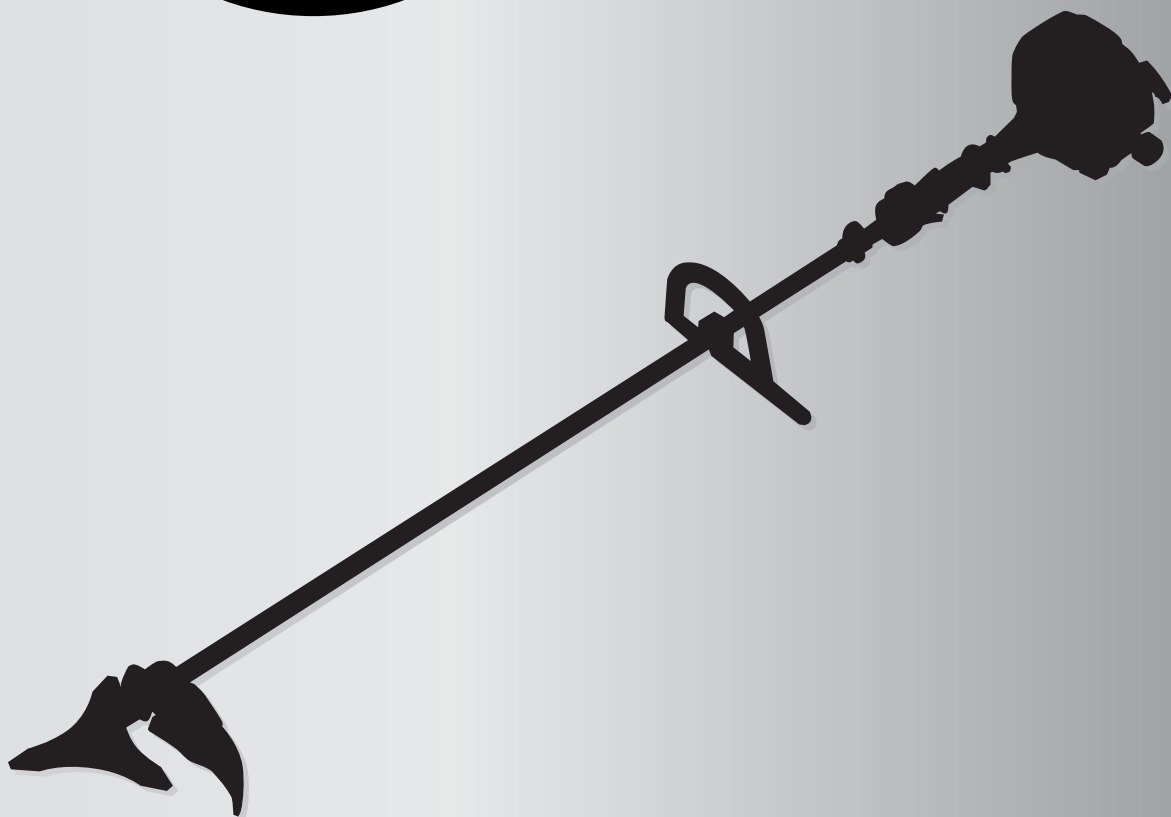

BETJENINGSVEJLEDNING

BUSKRYDDERE



**BCZ2602DL**

D  
K

## EU ERKLÆRING OM OVERENSSTEMMELSE

Undertegnede, KOMATSU ZENOAH CO.

1-9, Minamidai, Kawagoe, Saitama, Japan

erklærer som eneansvarlig, at nedenstående produkter, som omtales i denne erklæring, er i overensstemmelse med:

DIREKTIV 89/336/EØF, 98/37/EC

EN ISO 11806 : 1997-2000—714/EU Intern kontrolproduktion

De omtalte produkter er følgende:

**BETEGNELSE** : BUSKRYDDERE  
**MODELLER** : BCZ2602DL

**SERIENUMRE** : 100101 og opefter

Ovennævnte selskab vil i sine arkiver opbevare nedenstående tekniske dokumentation fore eventuelle inspektionsformål.

- Betjeningsvejledning
- Planer og tegninger
- Beskrivelse af forholdsregler, der skal sikre overensstemmelse
- Anden teknisk dokumentation : Specifikationsark  
Inspektionsstandard

Saitama, Japan

Den 1. september 2003



Isamu NAKAZATO

Administrerende direktør, Afdelingen for kvalitetssikring

## FORKLARING AF SYMBOLER OG SIKKERHEDSADVARSLER



### ADVARSEL!!! RISIKO FOR BESKADIGELSE AF HØRELSEN



UNDER NORMALE ARBEJDSFORHOLD MED DENNE MASKINE KAN DET  
BETYDE, AT MAN UDSÆTTER SIG SELV FOR ET DAGLIGT STØJNIVEAU  
DER ER LIG MED, ELLER STØRRE END

**85 dB(A)**

MODEL	LYDNIVEAU		VIBRATIONSLEVEL		
	EN27917	ISO 10884	ISO 7916		
	LpA	LwA		tomgang	fuld belastning
		målt	garanteret		
25,4 cm <sup>3</sup>	86 dB(A)	102,8 dB(A)	104 dB(A)	5,9 m/s <sup>2</sup>	7,0 m/s <sup>2</sup>

**GODKENDELSESNUMMER AF CE-DIREKTIVET OM Udstødningsemission  
RICHTLIJN 97/68/EC AANGEPAST 2002/88/EC  
e13\*97/68SH2G3\*2002/88\*0094\*00**

## ▲ SIKKERHEDEN FØRST

Advarselsvejledningerne, markeret med et ▲ symbol, omhandler vigtige oplysninger, der skal tages i betragtning for at undgå mulig personskade. Du anmodes derfor om at gennemlæse alle disse vejledninger, og efterfølg dem.

## ADVARSLER I VEJLEDNINGEN

### ▲ ADVARSEL

Dette symbol henviser til vejledninger der skal efterfølges for at forhindre ulykker, der kan føre til alvorlige personskader eller død.

### ❗ VIGTIGT

Dette symbol henviser til vejledninger der, hvis de ikke følges, fører til mekanisk svigt, maskinskade eller beskadigelse.

### 📖 BEMÆRK

Dette symbol henviser til tips eller vejledninger der kan være nyttige under anvendelse af udstyret.

## Indhold

1. Oversigt over udstyret .....	3
2. Specifikationer .....	4
3. Advarselssymboler på maskinen .....	4
4. Symboler på maskinen .....	4
5. For sikker brug .....	5
6. Klargøring .....	8
7. Brændstof .....	9
8. Betjening .....	10
9. Vedligeholdelse .....	14
10. Opbevaring .....	15
11. Fejlfindingsvejledning .....	16

## 1. Oversigt over udstyret

1. Tipperpumpe
2. Luftfilterdæksel
3. Choker
4. Benzintank
5. Startgreb
6. Gniststandser
7. Bladet
8. Gearhus
9. Beskyttelsesafskærmning
10. Loophåndtag
11. Kardanakselhus
12. Skuldrelens holder
13. Gasreguleringsgreb
14. Tændingsafbryder
15. Gaskabel

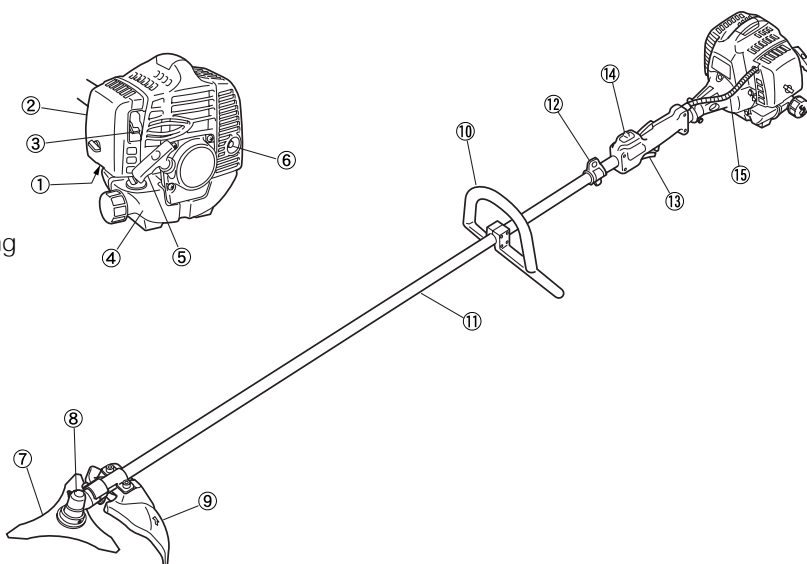

## 2. Specifikationer

Ydermål (L x B x H) .....	1830 x 400 x 365 mm
Tørvægt uden tilbehør .....	5,7 kg
Motor	
Type .....	Luftkølet totakt, benzin
Model .....	Zenoah GZ25N
Slagvolumen .....	25,4 cm <sup>3</sup>
Max. Effekt .....	1,2 Hk (0,9 W) ved 7500 min <sup>-1</sup> (o/min)
Tomgang .....	3000 ± 200 min <sup>-1</sup> (o/min)
Brændstof .....	Blanding (benzin 50 : olie 1)
Karburator .....	Walbro Diaphragm type
Tændrør .....	NGK CMR7A
Benzintankens volumen .....	0,65 L
Starter .....	Rekylstarter
Kobling .....	Centrifugaltype
Udvekslingsforhold .....	1,357
Skærehovedets rotationsretning .....	Mod uret, set fra brugerens vinkel

Specifikationerne kan ændres uden varsel.

## 3. Advarselssymboler på maskinen



**Læs brugsvejledningen før maskinen tages i brug.**



**Bær hoved-, øjen- og øreværn.**



**Advarsel/Opmærksomhed**

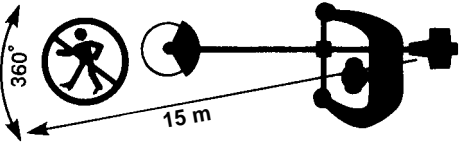

**Sikre at børn, omkringstående og hjælpere oprettholder en afstand på 15 meter fra maskinen.**



Hvis advarselsskiltet falder af eller bliver snavset og det ikke længere er læseligt, skal du kontakte forhandleren hvorfra du købte udstyret for at bestille nye skilte, der derefter skal fastsættes de påkrævede steder på udstyret.



**Foretag aldrig ændringer på maskinen. Maskinens garanti bortfalder hvis du ændrer på buskrydderen og derefter bruger den eller hvis du ikke overholder retningslinjerne i denne betjeningsvejledning.**

## 4. Symboler på maskinen

Der er symboler, indgraverede i maskinen, for at sikre sikker brug og vedligeholdelse. Vær forsigtig, følg vejledningerne og symbolerne, for at undgå fejl.



Påfyldningsåbning "MIX GASOLIN" (BLANDET BENZIN)  
**Position:** BENZINDÆKSEL



Startluftklappens tillukningsretning  
**Position:** LUFTFILTERDÆKSEL



Startluftklappens åbningsretning  
**Position:** LUFTFILTERDÆKSEL

## ▲ 5. For sikker brug



1. Gennemlæs denne vejledning omhyggeligt indtil du forstår den fuldstændigt og er i stand til at følge alle brugsvejledningerne.
2. Gem denne vejledning et sted hvor den er let tilgængelig, så du kan bruge den til at besvare spørgsmål der måtte opstå senere. Bemærk også: Hvis du har spørgsmål der ikke er besvaret i denne vejledning, kan du kontakte forhandleren, hvorfra du købte udstyret.
3. Vedlæg altid denne vejledning når du sælger, udlåner og på anden måde overfører udstyrets ejerskab.
4. Man må aldrig lade børn – eller andre der ikke er i stand til fuldt ud at forstå retningslinjerne i vejledningen – bruge maskinen.



### ARBEJDSBETINGELSER

1. Når du arbejder med maskinen skal du være iklædt passende tøj og beskyttelsesudstyr.

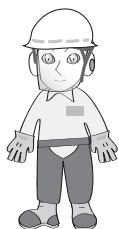

- (1) Hjelm
- (2) Øreværn
- (3) Beskyttelsesbriller eller ansigtsbeskyttelse
- (4) Tykke arbejdshandsker
- (5) Arbejdsstøvler med skridsikre såler

2. Og du bør have følgende med:
  - (1) Vedhæftede værktøjer
  - (2) Reservetank med den korrekte brændstofblanding
  - (3) Reserveklinge
  - (4) Udstyr til at afspærre arbejdsområdet (reb, advarselsskilte)
  - (5) Fløjte (til samarbejde eller hvis der opstår en nødsituation)
  - (6) Økse eller sav (til at fjerne forhindringer)



3. Man må ikke være iklædt løstsiddende tøj, smykker, korte bukser, sandaler eller gå med bare fødder. Man må ikke bære løse genstande eller andet løsthængende der kan opfanges i maskinen. Opsæt langt hår så det er over skulderhøjde.



### ARBEJDSFORHOLD

1. Motoren må aldrig startes inde i et lukket rum eller i en bygning. Ud-stødningsgas indeholder kulilte der er farlig.



2. Brug aldrig maskinen
  - a. Når terrænet er fedtet og glat eller når du ikke er i stand til let at opretholde balancen.
  - b. Om natten, i tæt tåge eller på andre tidspunkter når dit synsfelt er begrænset og du ikke umiddelbart kan få et klart overblik over arbejdsområdet.
  - c. Under regn, torden, stærke vinde eller på et hvilket som helst tidspunkt hvor vejrforholdene gør det farligt at bruge maskinen.

### ARBEJDSPLAN

1. Du må aldrig bruge maskinen når du er under indflydelse af alkohol, når du er udmattet og har fået for lidt søvn, når du søvngig som et resultat af at have taget medicin eller på et hvilket som helst tidspunkt når der eksisterer en mulighed for, at din dømmekraft kan være påvirket – eller hvis du ikke er i stand til at bruge udstyret på en sikker måde.
2. Når du planlægger din arbejdsdag, beregn rigeligt med tid til at hvile. Begræns den tid, hvor du bruger udstyret, til omkring 30 til 40 minutter per omgang, og tag 10 til 20 minutter til at hvile mellem omgangene. Prøv også at holde den totale arbejdsbyrde nede på under 2 timer om dagen.

### ▲ ADVARSEL



1. Hvis du ikke overholder den foreslåede tidsbegrænsning, eller arbejdsmetoderne (Se "**ARBEJDE MED MASKINEN**") kan der opstå RSI (Repetitive Stress Injury). Hvis du føler ubehag, rødme og opsvulmen af fingrene eller på en hvilken som helst anden kropsdel skal man konsultere med en læge før det bliver værre.
2. Du kan, generelt, undgå støjklager ved kun at bruge udstyret mellem kl. 8:00 og 17:00 på ugedage, og mellem kl. 9:00 og 17:00 i weekendene.

### 📖 BEMÆRK

Check og efterfølg de lokale bestemmelser angående støjniveau og tider for brug af udstyret.

## ⚠ 5. For sikker brug



### FØR DU STARTER MOTOREN

1. Området omkring brugeren af udstyret i en omkreds af 15 m fra brugeren skal betragtes som farligt, og ingen andre må træde ind i området. Om nødvendigt kan der placeres gule advarselsreb og advarselsskilte rundt om området. Når arbejdet udføres af to eller flere personer samtidigt skal man være opmærksom på at se sig omkring hele tiden for at sikre tilbørlig afstand mellem alle personer.
2. Check arbejdsområdet for at undgå at ramme skjulte forhindringer såsom stubbe, sten, dåser eller glasskår.

### ❗ VIGTIGT

Fjern all forhindringer før arbejdet begyndes.

3. Efterse hele maskinen for løse dele og brændstoffækage. Sikre at skæretilbehøret er monteret korrekt og sikkert fastgjort.
4. Sikre at beskyttelsesafskærmningen er på plads.
5. Man skal altid bruge skulderselen. Juster selen så den sidder komfortabelt før motoren startes. Selen skal justeres således at den venstre hånd let kan holde styrehåndtaget i hoftehøjde.

### STARTE MOTOREN

1. Omkringstående og dyr skal være i en afstand af mindst 15 m fra den kørende maskine. Hvis nogen nærmer sig skal du straks slukke for maskinen.
2. Maskinen er udstyret med en centrifugalkobling der bevirker at skæretilbehøret straks begynder at rotere så snart motoren startes med gasspjældet i startposition. Når motoren startes skal maskinen placeres på et fladt stykke jord og holdes fast for at sikre at hverken skæredelen eller gasspjældet kommer i kontakt med forhindringer når motoren starter.

### ⚠ ADVARSEL

**Gasspjældet må aldrig sættes i den høje position under start af motoren.**

3. Efter motoren er startet skal det sikres at skæretilbehøret standser rotationen når gasspjældet trækkes helt tilbage til begyndelsespositionen. Hvis den fortsætter med at rotere efter gasspjældet er trukket helt tilbage skal du slukke for motoren og tage maskinen til din autoriserede KOMATSU ZENOAH serviceforhandler for reparation.

### ARBEJDE MED MASKINEN

### ❗ VIGTIGT

Skær kun i materialer der er anbefalet af fabrikanten. Og brug kun maskinen til opgaver der er beskrevet i vejledningen.

1. Tag et godt tag i håndtagene med begge hænder, og brug hele håndfladen. Sæt fødderne let fra hinanden (lidt mere end skulderbredde) således at din vægt er ligeligt fordelt mellem dine ben, og bevar altid en rank, balanceret holdning mens du arbejder.
2. Hold skæretilbehøret under hoftehøjde.
3. Hold motorens hastighed på den påkrævede hastighed for at kunne udføre et tilfredsstillende arbejde, og hæv ikke motorens hastighed højere end nødvendigt.
4. Hvis udstyret begynder at ryste eller vibrere skal du slukke for motoren og checke hele maskinen. Genoptag ikke arbejdet før problemet er udbedret.
5. Hold alle kropsdele væk fra det roterende skæretilbehør og varme overflader.
6. Rør aldrig lydtdæmperen, tændrøret eller andre metalliske dele af motoren mens motoren kører eller umiddelbart efter der er slukket for motoren. Det kan forårsage alvorlige forbrændinger eller elektrisk chok.

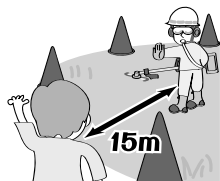

## ▲ 5. For sikker brug

### • HVIS NOGEN NÆRMER SIG

1. Vær hele tiden på vagt mod farlige situationer. Voksne bør advares om at holde børn og husdyr væk fra området. Udvis agtpågivenhed hvis nogen nærmer sig. Der kan opstå skade fra ophvirvlet materiale.
2. Hvis nogen kalder på dig eller på anden måde afbryder dig mens du arbejder skal du altid slukke for motoren før du vender dig om.



### VEDLIGEHOLDELSE

1. For at kunne sikre at maskinen bibeholder sin fulde arbejdskraft skal du regelmæssigt udføre vedligeholdelses- og kontrolservicen beskrevet i vejledningen.
2. Du skal altid slukke for motoren før du udfører nogen former for vedligeholdelses- og kontrolservicer.

### ▲ ADVARSEL

**Metaldelene kan være meget varme umiddelbart efter der er slukket for motoren.**

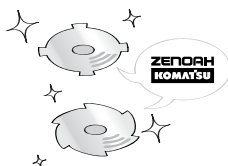

3. Når du udskifter skæretilbehøret eller en hvilken som helst anden del eller når du **skifter olie eller smører udstyret skal du altid sikre dig at du kun bruger KOMATSU ZENOAH produkter, der er godkendt til brug med KOMATSU ZENOAH produkter.**
4. Hvis det skulle være nødvendigt at udskifte en del, eller udføre vedligeholdelses- eller reparationsarbejde, der ikke er beskrevet i denne vejledning, kontakt venligst en repræsentant fra den nærmeste autoriserede KOMATSU ZENOAH serviceforhandler for hjælp.
5. Brug ikke andet tilbehør eller ekstraudstyr end det der bærer mærket KOMATSU ZENOAH og som er anbefalet til maskinen.
6. Du må under ingen omstændigheder skille udstyret ad eller ændre det på nogen måde. Det kan resultere i at udstyret beskadiges under brug eller udstyret ikke længere kan fungerer korrekt.



### FORHOLDSREGLER OMKRING BRÆNDSTOF

1. Motoren i KOMATSU ZENOAH udstyret er designet til at køre på en brændstofblanding der indeholder letantændelig benzin. Du må aldrig gemme brændstofbeholdere eller reservedunke et sted hvor der også befinder sig en kedel, ovn, brænde, forekommer elektriske gnister, svejsegnister eller nogen former for varme eller ild der kan antænde brændstoffet.
2. Ryg aldrig mens du arbejder med udstyret eller påfylder benzintanken.
3. Du skal altid slukke for motoren og lad den køle af inden du fylder tanken op igen. Check omhyggeligt omkring dig for gnister eller åben ild inden du fylder tanken.
4. Hvis du spilder brændstof skal det tørres op fuldstændigt med en tør klud.
5. Efter påfyldning skruer du benzindækslet på plads, og bærer maskinen mindst 3 m væk fra det sted hvor du påfyldte brændstoffet, før du starter motoren.

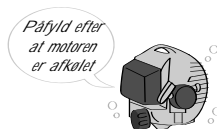

### TRANSPORT

1. Når du bærer udstyret i hånden skal du, om nødvendigt, dække skæredelen til og løfte udstyret op mens du er opmærksom på klingens position.
2. Du må ikke transportere udstyret over ujævne områder gennem længere tid i et køretøj uden først at fjerne al brændstoffet fra tanken. Hvis du ikke tømmer udstyret for brændstof først, kan det lække fra tanken under transport.

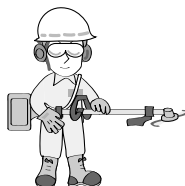

## 6. Klargøring

### SÅDAN MONTERES HÅNDTAGET

- Monter håndtaget på røret omkring akslen og spænd det fast på et sted, der føles behageligt.

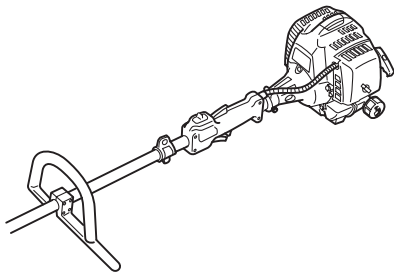

### SÅDAN MONTERES LINJEHOVEDETS AFFALDSSKÆRM

- Fastgør affaldsskærmen (RØD) med de medfølgende bolte.

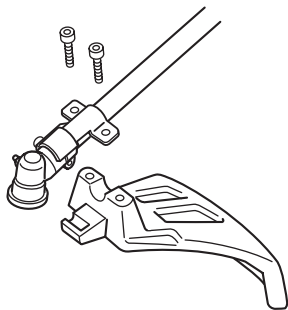

### SÅDAN MONTERES LINJEHOVEDET

1. Mens gearakslen låses ved at stikke det medfølgende værktøj ind i øverste holder på gearkassen, så løsnes og fjernes boltene (venstre hånd).
2. Sæt linjehovedets samling på gearakslen ved hjælp af boltene (A). Den spændes godt til med håndkraft.

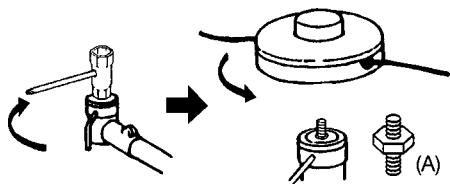

### SÅDAN MONTERES METALBLADETS AFFALDSBESKYTTER

- Fastgør affaldsskærmen (SORT) med de medfølgende bolte.

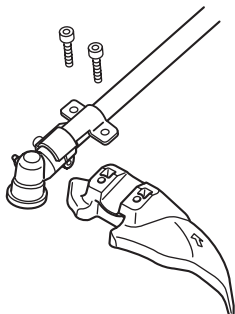

### BLADET

1. Stik den vinklede stang ind i hullerne i den indvendige holders side og i gearkassen.
2. Bladets bolt tages af (venstre hånd) og gearakslens udvendige holder.
3. Sæt bladet på den indvendige holder. Sørg for at den mærkede side vender mod holderen.
4. Sæt den udvendige holder på gearakslen, så siden med fordybning vender mod bladet.
5. Bladet fastgøres nu med den bolt, der er til bladet, og med fjederskiven og bolt-dækslet.

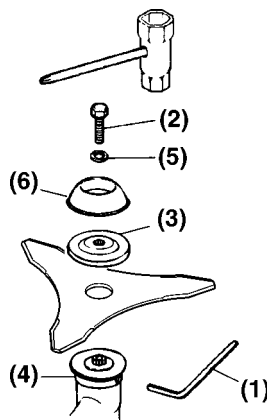

### BALANCERE UDSTYRET

1. Tag selen på, og hæft udstyret på selen.
2. Lad klemmen glide op og ned, indtil enheden er i balance med hovedet i en passende afstand fra jorden, mens den er i brug.





# 7. Brændstof

## ■ BRÆNDSTOF

### ⚠ ADVARSEL

- **Benzin er meget brændbart. Undgå at ryge eller at bringe flammer eller gnister tæt på brændstoffet. Sørg for at stoppe motoren og lad den afkøle inden påfyldning. Find et udendørs åbent terræn til at tanke op og flyt mindst 3 m væk fra optankningsstedet, inden du starter motoren.**



- Komatsu Zenoah motorer smøres med olie, der er specielt udformet til brug for luftkølede 2-takts benzinmotorer. Hvis der ikke kan fås Komatsu Zenoah olie, skal du bruge en kvalitetsolie, der er tilføjet antioxidant, udtrykkeligt mærket til brug for luftkølede 2-taktsmotorer (JASO FC GRADE OIL eller ISO EGC GRADE).
- Brug ikke BIA eller TCW (2-takts vandkølingstype) blandet olie.

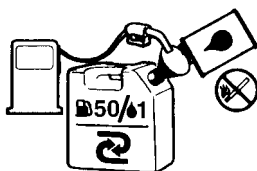

## ■ ANBEFALET BLANDINGSFORHOLD BENZIN 50 : OLIE 1

- **Udstødning af udblæsningsgas kontrolleres af de fundamentale motorparametre og -komponenter (f.eks. karburering, tændingsindstilling og indstilling af port åbning), uden tilsættelse af betydeligt maskinudstyr eller introduceres et inaktivt materiale under forbrændingen.**
- Disse motorer er certificerede til at køre på blyfri benzin.
- Sørg for at bruge benzin med et mindste oktantal på 89RON (USA/Canada: 87AL).
- Hvis du bruger benzin med et lavere oktantal end anvist, er der fare for, at motortemperaturen øges, og der kan efterfølgende opstå et motorproblem som f.eks. sammenbrænding af stemplet.
- Der anbefales blyfri benzin til at reducere luftforureningen for dit helbreds skyld og for miljøet.
- Benzin eller olie af dårlig kvalitet kan ødelægge motorens tætningsringe, brændstoffledninger eller brændstoftank.

## ■ SÅDAN BLANDES BRÆNDSTOF

### ⚠ ADVARSEL

- Vær opmærksom på omrøringen.

1. Afmål de mængder benzin og olie, der skal blandes.
2. Hæld noget af benzinen i en ren, godkendt brændstofbeholder.
3. Hæld al olien i og omrør godt.
4. Hæld resten af benzinen i og omrør igen i mindst et minut. Da nogle olier kan være svære at omrøre, afhængigt af olieingredienserne, er tilstrækkelig omrøring nødvendig for

at motoren skal holde i lang tid. Vær påpasselig med, hvis omrøringen er utilstrækkelig, at der er en større fare for tidlig sammenbrænding af stemplet på grund af en unormalt mager blanding.

5. Sæt en tydelig indikation på beholderens yderside for at undgå at forveksle beholdere med benzin eller andre beholdere.
6. Indiker indholdet på beholderens yderside, så det er nemt at identificere.

## ■ OPTANKNING AF ENHEDEN

1. Vrid af og fjern hættten til brændstoffet. Læg hættten et støvfrit sted.
2. Hæld brændstof i brændstoftanken op til 80% af den fulde kapacitet.
3. Spænd hættten til brændstoffet sikkert fast og tør eventuelt spildt brændstof op rundt om enheden.

### ⚠ ADVARSEL

1. Vælg et ubeklædt terræn til at tanke op.
2. Flyt mindst 3 meter væk fra optankningsstedet, inden du starter motoren.
3. Stop motoren, inden enheden tankes op igen. På det tidspunkt skal du være sikker på at omrøre den blandede benzin i beholderen tilstrækkeligt.

## ■ FOR DIN MOTORS LEVETID SKAL DU UNDGÅ:

1. **BRÆNDSTOF UDEN OLIE (RÅ BENZIN)** – Det vil meget hurtigt forårsage alvorlig ødelæggelse på de indre motordele.
2. **DIESELOLIE** – Det kan forårsage forurening af gummi- og/eller plasticdele og afbrydelse af motorsmøring.
3. **OLIE TIL BRUG FOR 4-TAKTSMOTOR** – Det kan forårsage tilsmudsning af tændrør, blokering af udstødningsport eller tilklæbning af stempling.
4. **Blandingsbrændstoffer, som har ligget ubrugt i mindst en måned eller mere** kan tilstoppe karburatoren og resultere i, at motoren ikke virker ordentligt.
5. Hvis produktet skal opbevares over en lang periode, skal brændstoftanken renses, efter den er tømt. Dernæst skal motoren startes og karburatoren med det sammensatte brændstof tømmes.
6. Hvis den brugte beholder til blandingsolie skal skrottes, skal den kun skrottes på et autoriseret depotsted.

### 📖 BEMÆRK

- Hvad angår detaljerne af kvalitetssikring, skal du læse beskrivelsen i afsnittet Begrænset garanti grundigt igennem. Desuden dækkes normalt slid og ændring i et produkt uden funktionel påvirkning ikke af garantien. Du skal også være påpasselig, at hvis anvendelsen, der er beskrevet i instruktionshåndbogen, ikke overholdes hvad angår blandingsbenzin etc., dækker garantien muligvis ikke.

# 8. Betjening

## STARTE MOTOREN

### ▲ ADVARSEL

**Skærehovedet begynder at rotere når motoren starter.**

1. Fyld tanken op og sæt dækslet på igen.
2. Sæt maskinen ned på en jævn overflade. Hold skærehovedet over jorden og fri af omkringliggende genstande, da det begynder at rotere når motoren starter.
3. Tryk tipperpumpen adskillige gange indtil du ser et overløb af brændstof i den gennemsigtige slange.

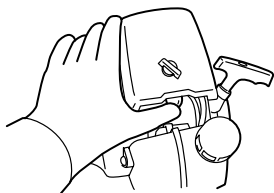

4. Flyt chokeren til lukket position.

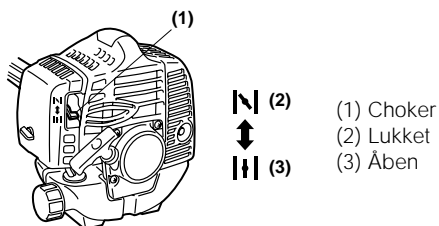

5. Sæt tændingskontakten til position "I". Sæt gasreguleringsgrebet til position start (1 → 2 → 3). Sæt maskinen ned på en jævn overflade. Hold skærehovedet fri af andre genstande.

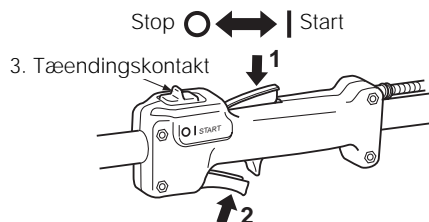

6. Træk hurtigt startrebet ud indtil motoren starter, mens du holder maskinen fast.

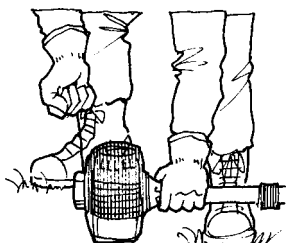

### ▲ ADVARSEL

Maskinen er udstyret med en centrifugalkobling der bevirker at skæretilbehøret straks begynder at rotere så snart motoren startes med gasspjældet i startposition. Når motoren startes skal maskinen placeres på et fladt stykke jord og holdes fast for at sikre at hverken skæredelen eller gasspjældet kommer i kontakt med forhindringer når motoren starter.

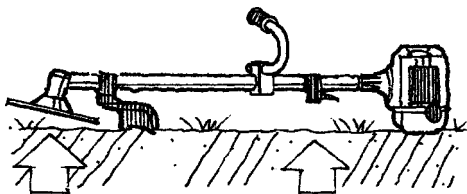

### ⓘ VIGTIGT

- Undgå at trække rebet helt ud til endestykket, eller at lade det tilbagevikle sig selv hurtigt ved at slippe grebet. Det kan forårsage startsvigt.
7. Flyt chokeren nedad for at åbne den. Start motoren.
  8. Lad motoren varme op i adskillige minutter før du begynder arbejdet.

### 📖 BEMÆRK

1. Når du starter motoren igen umiddelbart efter at have standset den skal du lade chokeren være åben.
2. Hvis du giver den for meget choker kan det være svært at starte motoren pga. for meget benzin. Når motoren ikke starter efter adskillige forsøg skal du åbne chokeren og trække i rebet gentagne gange eller fjerne tændrøret og aftørre det.

## STOPPE MOTOREN

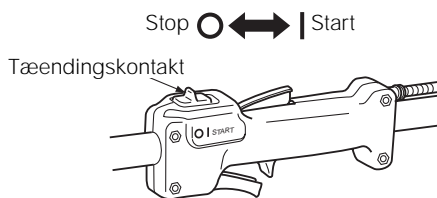

1. Udløs gasreguleringsgrebet og lad motoren køre i et halvt minut.
2. Sæt tændingskontakten til position STOP.

### ⓘ VIGTIGT

- Undtaget ved nødstop skal du undgå at stoppe motoren mens du trækker i gasreguleringsgrebet.

## 8. Betjening

### JUSTERE GASREGULERINGSKABLET

- Det normale spillerum er på 1 eller 2 mm målt fra karburatorens ende. Efterreguler med kabelregulatoren som nødvendigt.

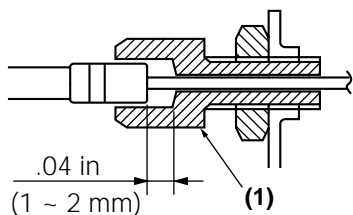

(1) Kabelregulator

### JUSTERE TOMGANGEN

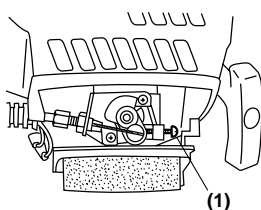

(1) Justeringsskruer for tomgang

1. Hvis motoren har en tendens til at dø ud i tomgang kan du dreje justeringsskruen med uret.
2. Når skærehovedet fortsætter med at rotere efter du har udløst gasgrebet skal du dreje justeringsskruen mod uret.

### BEMÆRK

- Motoren skal være varm når du justerer tomgangen.

### OVERSIGT OVER BRUG AF KLIPPER

- Udskift med et klipperedskab, der egner sig til det, der skal klippes.
- Sørg altid for at anvende produkter, der er certificerede af KOMATSU ZENOAH, når bladet skal udskiftes.

### ADVARSEL

- Sørg for at bære tykke, kraftige handsker, når bladet slibes, tages af eller sættes på igen, og anvend kun korrekt værktøj og udstyr, så skader forebygges.

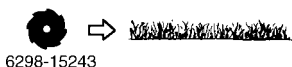
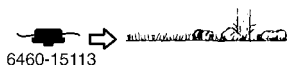

### BRUG AF METALBLAD

1. Kontrollér den bolt, der fastholder knivbladet og vær sikker på, at bolten er fejlfri og uden slitage.
2. Se efter at bladet og holderen er blevet fastgjort ifølge instruktionerne, og at bladet drejer jævnt uden unormal støj.



### ADVARSEL

- Er de roterende dele ikke korrekt fastgjort, kan brugeren blive udsat for en alvorlig ulykke.
- Kontrollér at bladet ikke er bøjet, vredet, revnet, itu eller ødelagt
- Opdages der nogen fejl ved bladet, skal det kasseres, og der skal skiftes til et nyt, som er certificeret af KOMATSU ZENOAH.
- Hæng enheden op på din højre side ved hjælp af skulderstroppen. Justér stropkens længde, så klippehovedet holdes parallelt med jorden.

### ADVARSEL

- Sørg endelig for at bruge skulderstrop og affaldsskærm. Uden dem er det meget farligt, hvis du skulle komme til at glide eller miste balancen.



## 8. Betjening

### KLIPPEMETODE

- Brug forreste venstre side til at klippe med.
- Styr bladet fra din højre side til venstre, mens det er vipet en smule til venstre.
- Når græsset skal slås på et bredt område, så begynd med at arbejde fra venstre ende, så det afskårne græs ikke kommer til at lige i vejen.
- Ukrudt kan gribe fat om bladet, hvis motorhastigheden er for langsom, eller hvis bladet skærer for dybt ind ukrudtsplanterne. Justér motorhastighed og skæredybde ud fra hvad det er, der skal klippes i.

### ▲ ADVARSEL

- Hvis græsset eller en anden genstand bliver indfanget i knivbladet, eller hvis enheden begynder at ryste eller vibrere, så stands motoren og efterse hele enheden. Udskift bladet, hvis det er beskadiget.
- Stands motoren og vær sikker på, at bladet er helt stoppet, før det kontrolleres, og fjern enhver genstand, der er blevet fanget i det.

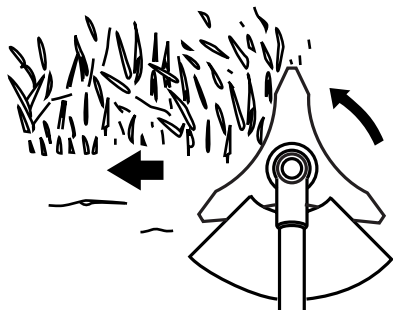

### ▲ ADVARSEL

### SÅDAN KONTROLLERES BLADETS TILBAGESLAG

- Udspark kan forårsage alvorlige personskader. Læs omhyggeligt dette afsnit. Det er vigtigt, at du forstår, hvad der forårsager udspark, hvordan du reducerer chancen for det, og hvordan du stadig kan bevare herredømmet over enheden, hvis der indtræffer udspark.

#### 1. Hvad forårsager udspark:

- Udspark kan forekomme, når det roterende knivblad kommer i berøring med en genstand, som det ikke kan skære igennem. Denne nærkontakt får bladet til at standse et kort øjeblik, og så pludseligt rotere eller "springe tilbage" fra den ramte genstand. Brugeren kan derved miste herredømmet over enheden, og bladet kan forårsage alvorlige personskader på brugeren eller enhver person i nærheden, hvis bladet kommer i berøring med nogen kropsdel.

#### 2. Hvordan chancen for udspark kan reduceres:

- Se i øjnene at udspark kan forekomme. Du kan medvirke til at eliminere overraskelsesmomentet ved at forstå og vide, hvad tilbageslag er for noget.
- Klip kun i fiberholdigt ukrudt og græs. Lad ikke knivbladet komme i kontakt med materialer, som det ikke kan skære igennem, f.eks. hårde, træagtige slyngplanter og buske eller sten, klippestykker, hegn, metal osv.
- Vær ekstra forberedt på tilbageslag, hvis du er nødt til at skære på steder, hvor du ikke rigtig kan se, hvad bladet kommer i berøring med, f.eks. på området med tæt plantevækst.
- Sørg for at holde bladet skarpt. Et sløvt blad øger chancen for tilbageslag.
- Undgå at tilføre bladet for hurtigt. Bladet kan springe væk fra det materiale, der klippes, hvis det tilføres hurtigere end det er i stand til at skære.
- Klip kun fra din højre side mod venstre.
- Sørg for at en fremadgående bane holdes fri for afskåret materiale eller andet affald.

#### 3. Hvordan du bedst bevarer herredømmet:

- Sørg for at have et fast, solidt greb om enheden med begge hænder. Et fast greb kan medvirke til at neutralisere tilbageslag. Hold højde og venstre hånd helt omkring de respektive håndtag.
- Hold begge fødder godt spredt i en behagelig stilling og alligevel afstivet og parat, hvis enheden skulle slå tilbage. Ræk ikke for langt i nogen retning. Sørg for at stå godt fast

## 8. Betjening

### SKÆREARBEJDE (BRUG AF TRIMMERHOVED)

#### ▲ ADVARSEL

1. **Bær altid øjenbeskyttelse såsom sikkerhedsbriller. Du må aldrig læne dig ind over skærehovedet. Sten eller andet løst kan blive kastet ind i øjne og ansigt og forårsage alvorlig personskade.**
2. **Afskærmning mod løse genstande skal altid være monteret og på plads under arbejdet.**

### KLIPPE GRÆS OG UKRUDT

- Husk altid på at det er det yderste stykke af klippetråden der klipper. Du opnår bedre resultater hvis du ikke "maser" frem i arbejdsområdet. Lad maskinen klippe med sin egen hastighed.
1. Hold maskinen således at hovedet er hævet over jorden og i en vinkel på ca. 20 grader mod svingningsretningen.

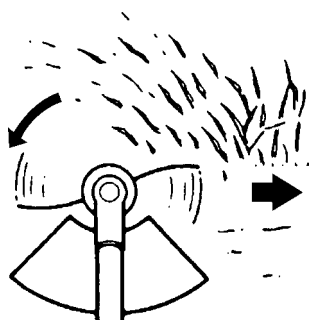

2. Du kan undgå løse genstande ved at svinge fra venstre mod højre.
3. Brug langsomme tilsigtede bevægelser når du klipper højt græs. Klippehastigheden afhænger af, hvad det er man forsøger at klippe. En tæt og tyk bevoksning kræver langsommere fremfærd end let bevoksning.
4. Du må aldrig svinge maskinen så hurtigt eller kraftigt at der er risiko for at du kan miste balancen.
5. Prøv at kontrollere de fejende bevægelser med hoften i stedet for at styre belastningen med arme og hænder.
6. Tag forholdsregler for at undgå brandfare og at tråd, græs og lange, døde ukrudtsplanter vikler sig rundt om hovedakslen. Den slags materialer kan give motorstop og forårsage at koblingen glider, hvilket igen kan forårsage at koblingsystemet beskadiges hvis det gentages regelmæssigt.

### JUSTERE TRÅDLÆNGDE

- Din buskrydder er udstyret med et halvautomatisk hoved med nylontråd, det gør det muligt for brugeren at fremføre tråden uden at stoppe motoren. Når tråden er for kort kan du blot banke hovedet let mod jorden mens motoren kører med fuld gas.
- Hver gang hovedet bankes ned fremføres tråden ca. 25 mm. For bedre resultat kan du banke hovedet mod et bart eller hårdt stykke jord. Undgå at banke ned i tykt, højt græs da motoren kan gå i stå pga. overbelastning.

## 9. Vedligeholdelse

	System/komponenter	Procedure	Før brug	Hver 25 timer derefter	Hver 50 timer derefter	Hver 100 timer derefter	Bemærk
MOTOR	brændstolfækage, brændstofspild	tør op	✓				
	benzintank, luftfilter, brændstoffilter	eftersyn/rengør	✓	✓			udskift om nødvendigt
	justeringsskrue for tomgang	se justeringer tomgang	✓				udskift karburatoren om nødvendigt
	tændrør	rengør og efterreguler tændrørsafstand			✓		MELLEMRUM: 0,6 ~ 0,7 mm udskift om nødvendigt
	cylinderribbe, luftindsugning for afkøling	rengør		✓			
AKSEL	lyddæmper, gnistskærm, cylinderens udstødningsport	rengør			✓		
	gasreguleringsgreb, tændingsafbryder	kontroller funktioner	✓				
	skæredele	udskift noget er galt	✓				
	gearhus	smøres		✓			
	skruer/møtrikker/bolte	efterspænd/udskift	✓			✓	ikke justeringsskruer
	beskyttelsesafskærmning	skal påsættes	✓				

### BLADET

- Kontrollér om bladet og dets holdere sidder løst, er revnede eller bøjer.
- Efterse skærekanten og slib til med en flad fil.

(A) Savbladet

(B) Blad med 8 tænder

(C) Blad med 3 tænder

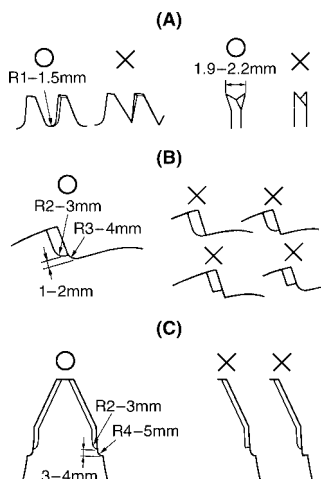

Takker:

1. Hold endehjørnet skarpt.
2. Afrund kantens rod med rundfil.
3. Brug ikke vand, når der bruges en sliber.

#### ❗ VIGTIGT

- Det anbefales at få fagfolk til at udføre slibningen.
- Overlad især savbladets slibning til fagfolk.

#### ⚠ ADVARSEL

- **Sikre at der er slukket for maskinen og den er afkølet før der udføres nogen form for service på den. Kontakt med et kørende skærehoved eller en varm lyddæmper kan forårsage personskade.**

### LUFTFILTER

- Hvis luftfilteret er tilstoppet reducerer det motorens ydeevne. Check og rengør eventuelt filteret i varmt sæbevand, efter behov. Det skal være fuldstændigt tørt før det genmonteres. Hvis det er itu eller krympet skal det udskiftes med et nyt.

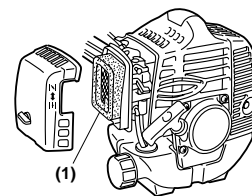

(1) Luftfilter

### BRÆNDSTOFFILTER

- Hvis motoren løber tør for benzin for hurtigt bør du checke om benzindækslet og brændstoffilteret er tilstoppede.

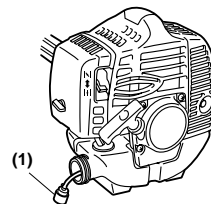

(1) Brændstoffilter

### TÆNDRØR

- Startvanskeligheder og fejltænding er ofte forårsaget af et snavset tændrør. Rengør tændrøret og check at tændrørets mellemrum er korrekt. Hvis tændrøret skal udskiftes skal du vælge en tændrørstype der er specificeret af KOMATSU ZENOAH.

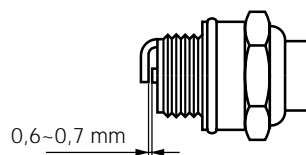

- **UDSKIFTNINGSTÆNDRØRET ER ET NGK CMR7A.**

## 9. Vedligeholdelse

### ❗ VIGTIGT

- Bemærk at hvis der anvendes et tændrør der ikke er anbefalet kan det resultere i motorsvigt eller overophedning og beskadigelse af motoren.
- Tændrøret monteres ved først at skrue røret fast med fingrene og derefter skrue en kvarts omdrejning til med en topnøgle.

TILSPÆNDINGSMOMENT: 87 ~ 104 in-lbs  
(9.8 ~ 11.8 N.m.)

### LYDDÆMPER

#### ⚠ ADVARSEL

- Efterse lyddæmperen periodisk for løsdeler, beskadigelse eller rust. Hvis der findes tegn på lækage skal du ophøre med at bruge maskinen og have den repareret.
- **Bemærk at hvis lyddæmperen ikke repareres kan det forårsage motorbrand.**

### GNISTSTANDSER

- Lyddæmperen er udstyret med en gniststandser, der skal forhindre brændende varmt kul i at flyve ud af udstødningsåbningen. Inspiceres med jævne mellemrum og renses efter behov med en stålborste.

(1) Grinststandser

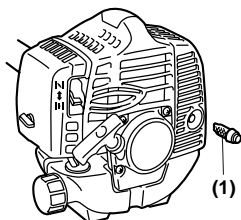

### GEARKASSE

- Reduktionsgearene smøres med litiumbaseret universalfedtstof i gearkassen. Kom nyt fedtstof i for hver 25 driftstimer eller hyppigere, alt afhængigt af hvilke forhold, der arbejdes under.
- Tag den bolt af, der sidder modsat fedtniplen, før der kommes nyt fedtstof i, så det gamle fedtstof kan tømmes ud.

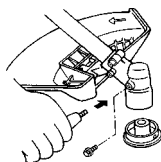

### LUFTINDSUGNING FOR LUFTAFKØLING

#### ⚠ ADVARSEL

- **Rør aldrig cylinderen, lyddæmperen eller tændrøret med dine bare hænder umiddelbart efter du har slukket for motoren. Motoren kan blive meget varm mens den arbejder, og berøring kan forårsage alvorlige forbrændinger.**

- Når du checker maskinen skal du sikre dig at alt er i orden før du bruger den, checke området omkring lyddæmperen og fjerne eventuelle træfliser eller blade der har sat sig fast i buskrydderen. Undladelse kan føre til at lyddæmperen bliver overophedet, og det kan foranledige motorbrand. Du skal altid sikre dig at lyddæmperen er ren og fri for træfliser, blade og andet før brug.
- Check luftafkølingens indsugning og området omkring cylinderens afkølingsribbe for tilstopning efter hver 25 timers brug, og fjern alt affald der har sat sig fast i buskrydderen. Bemærk at det er nødvendigt at fjerne motorens afskærmning, vist i MA5, for at kunne se den øverste del af cylinderen.

### ❗ VIGTIGT

- Hvis affald tilstopper luftafkølingens indsugning eller sætter sig fast mellem cylinderens afkølingsribbe kan det forårsage overophedning af motoren, som igen kan forårsage at buskrydderen svigter mekanisk.

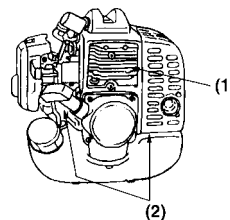

(1) Cylinder  
(2) Luftafkølingens indsugning

### PROCEDURER DER SKAL UDFØRES EFTER HVER 100 TIMERS BRUG

1. Aftag lyddæmperen, indsæt en skruetrækker i indsugningen og skrab al den opbyggede sod af. Aftag al den opbyggede sod på lyddæmperens udstødning og cylinderens udstødningsport på samme tid.
2. Spænd alle skrue, bolte og beslag.
3. Check om der er kommet olie eller fedt ind mellem koblingsbelægningen og tromlen, og aftør eventuel olie/fedt med oliefri, blyfri benzin.



## 10. Opbevaring

For gammelt brændstof er en af de almindeligste årsager til svigt ved motorstart. Før du opmagasinerer maskinen skal du tømme benzintanken og lade motoren køre indtil den har brugt al den resterende benzin i benzinslangen og karburatoren. Opbevar maskinen indendørs og tag de nødvendige foranstaltninger mod rust.

# 11. Fejlfindingsvejledning

## Tilfælde 1. Startsvigt

CHECK	SANDSYNLIG ÅRSAG	HANDLING
benzintank	→ forkert brændstof	→ tøm den og brug korrekt brændstof
brændstoffilter	→ brændstoffilteret er tilstoppet	→ rengør filteret
karburatorens justeringsskrue	→ indstillet udenfor justeringsområdet	→ indstil den indenfor det normale omfang
gnister (ingen gnister)	→ tændrøret er snavset/vådt	→ rengør/tørring
	→ tændrørsafstanden er forkert	→ justeres (MELLEMRUM: 0,6 – 0,7 mm)
tændrør	→ frakoblet	→ spænd tændrøret

## Tilfælde 2. Motoren starter men stopper snart igen/er svær at genstarte

CHECK	SANDSYNLIG ÅRSAG	HANDLING
benzintank	→ forkert eller gammelt brændstof	→ tøm tanken og påfyld korrekt brændstof
karburatorens justeringsskrue	→ indstillet udenfor justeringsområdet	→ indstil den indenfor det normale omfang
lyddæmper, cylinder (udstødningsport)	→ sodaflejringer	→ rengør
luftfilter	→ tilstoppet med støv	→ vask
cylinderribbe, ventilatorhus	→ tilstoppet med støv	→ rengør

Hvis din maskine har brug for yderligere service, tag venligst kontakt med det nærmeste KOMATSU ZENOAH® servicecenter.

## Begrænset garanti

Hvis der skulle opstå nogen fejl på produktet under normal betjening inden for garantiperioden, vil den fejlbehæftede del blive erstattet eller repareret uden beregning af en KOMATSU ZENOAH® autoriseret forhandler.

**GARANTI PERIODE:** 1 år (6 måneder hvis det er til professionel brug, og 30 dage hvis det er til udlejningsformål) fra den oprindelige købsdato.

KØBEREN SKAL AFHOLDE OMKOSTNINGER TIL AT TRANSPORTERE ENHEDEN TIL OG FRA KOMATSU ZENOAH FORHANDLEREN.

KØBEREN VIL IKKE BLIVE OPKRÆVET FOR FEJLFINDINGSARBEJDE, DER FØRER TIL AT PÅVISE, AT EN GARANTERET DEL ER FEJLBEHÆFTET, HVIS FEJLFINDINGSARBEJDET UDFØRES HOS KOMATSU ZENOAH FORHANDLEREN.

KØBEREN ELLER EJEREN ER ANSVARLIG FOR, AT DEN KRÆVEDE VEDLIGEHOLDELSE UDFØRES SOM DEFINERET AF PRODUCENTEN I BRUGERHÅNDBOGEN.

ENHVER GARANTERET DEL, SOM IKKE ER KLASSIFICERET TIL AT BLIVE UDSKIFTET SOM NØDVENDIG VEDLIGEHOLDELSE, ELLER SOM KUN ER KLASSIFICERET TIL REGelmæssig kontrol i retning af reparation eller "UDSKIFTNING EFTER BEHOV" ER GARANTERET I GARANTIPERIODEN. ENHVER GARANTERET DEL, SOM ER KLASSIFICERET TIL AT BLIVE UDSKIFTET SOM NØDVENDIG VEDLIGEHOLDELSE, ER GARANTERET I TIDSPERIODEN OP TIL DET FØRST PLANLAGTE UDSKIFTNINGSPUNKT FOR DEN DEL.

ENHVER UDSKIFTNINGSDEL, SOM ER TILSVARENDE I YDELSE OG HOLDBARHED, KAN BRUGES I IKKE-GARANTI

VEDLIGEHOLDELSE ELLER REPARATIONER, OG VIL IKKE REDUCERE FIRMAETS GARANTIPLIGT.

FIRMAET ER ERSTATNINGSPLIGTIGT FOR SKADER PÅ ANDRE MOTORKOMPONENTER, HVIS DE ER FORÅRSAGET AF FEJL PÅ GARANTEREDE DELE, DER STADIG ER UNDER GARANTI.

**GARANTIEN GÆLDER IKKE FOR DE ENHEDER, SOM ER BLEVET BESKADIGET PGA. FORSØMMELIGHED I INSTRUKTIONEN, DER ER OPLISTET I BETJENINGSVEJLEDNINGEN OMKRING RIGTIG BRUG OG VEDLIGEHOLDELSE AF ENHEDERNE: UHELD, MISBRUG, ÆNDRING, FORKERT SMØRING, BRUG AF ANDRE DELE ELLER TILBEHØRSDELE END DE AF FIRMAET ANGIVNE, ELLER ANDRE ÅRSAGER, DER ER UDEN FOR FIRMAETS KONTROL.**

**DENNE GARANTI DÆKKER IKKE DE DELE, DER ER UDSKIFTET PGA. SLID ELLER HARMLØSE ÆNDRINGER I DERES FREMTRÆDEN.**

**DER ER IKKE ANDRE UDTRYKKELIGE GARANTIER.**

**UNDERFORSTÅEDE GARANTIER** INKLUSIVE DE HANDELSMÆSSIGE OG DEM MED EGNETHED TIL EN BESTEMT ANVENDELSE **ER BEGRÆNSET** TIL TO (2) ÅRS HJEMMEBRUG [ET (1) ÅR FOR ENHVER ANDEN ANVENDELSE] FRA DEN OPRINDELIGE LEVERINGS DATO.

**ERSTATNINGSANSVAR SOM FØLGE AF UHELD ELLER FØLGESKADER UNDER ENHVER OG ALLE GARANTIER ER IKKE OMFATTET.**

HVIS DU ØNSKER YDERLIGERE INFORMATIONER, SKAL DU RINGE TIL DIT NÆRMESTE SERVICECENTER, ELLER INSPIRERE KOMATSU ZENOAH WEBSITE <http://www.zenoah.net>