

skærm venstre / fender left : 50228
 skærm højre / fender right : 50229

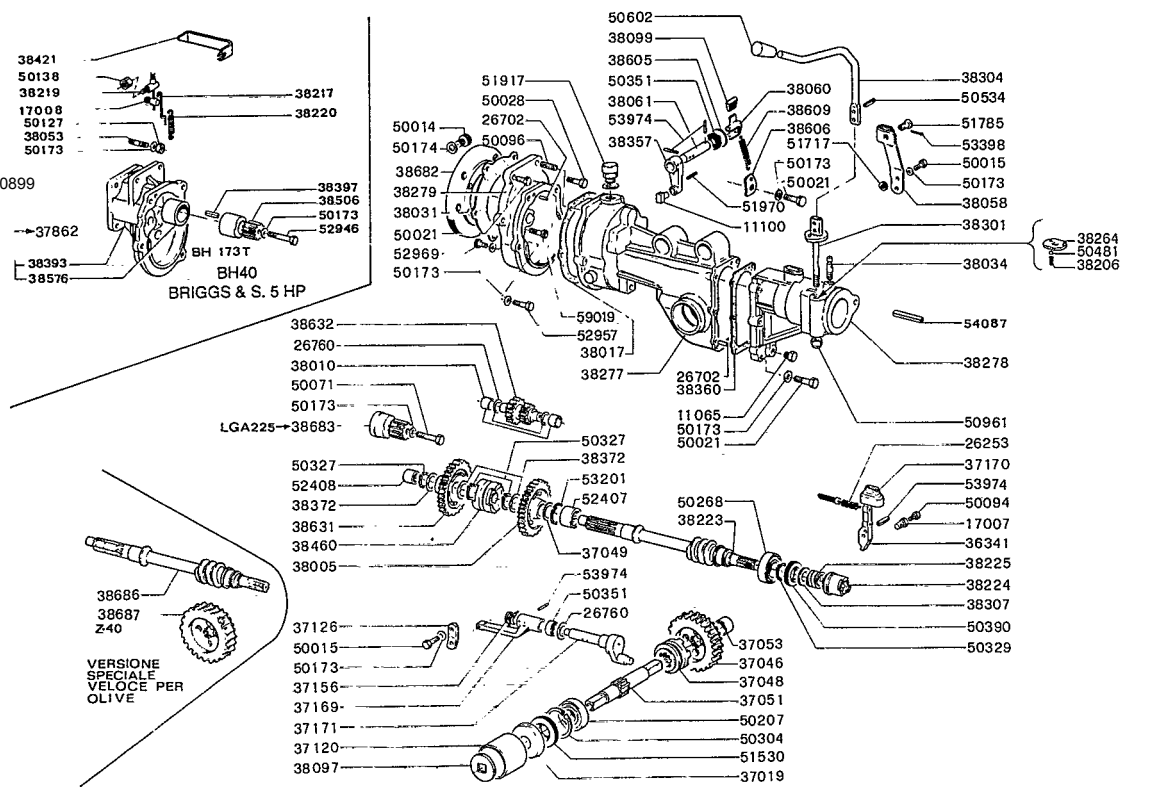

PINBOLT, MOTOR FLANGE: 50899

BUSH : 38020
 BEARING : 52408

VERSIONE
 SPECIALE
 VELOCE PER
 OLIVE

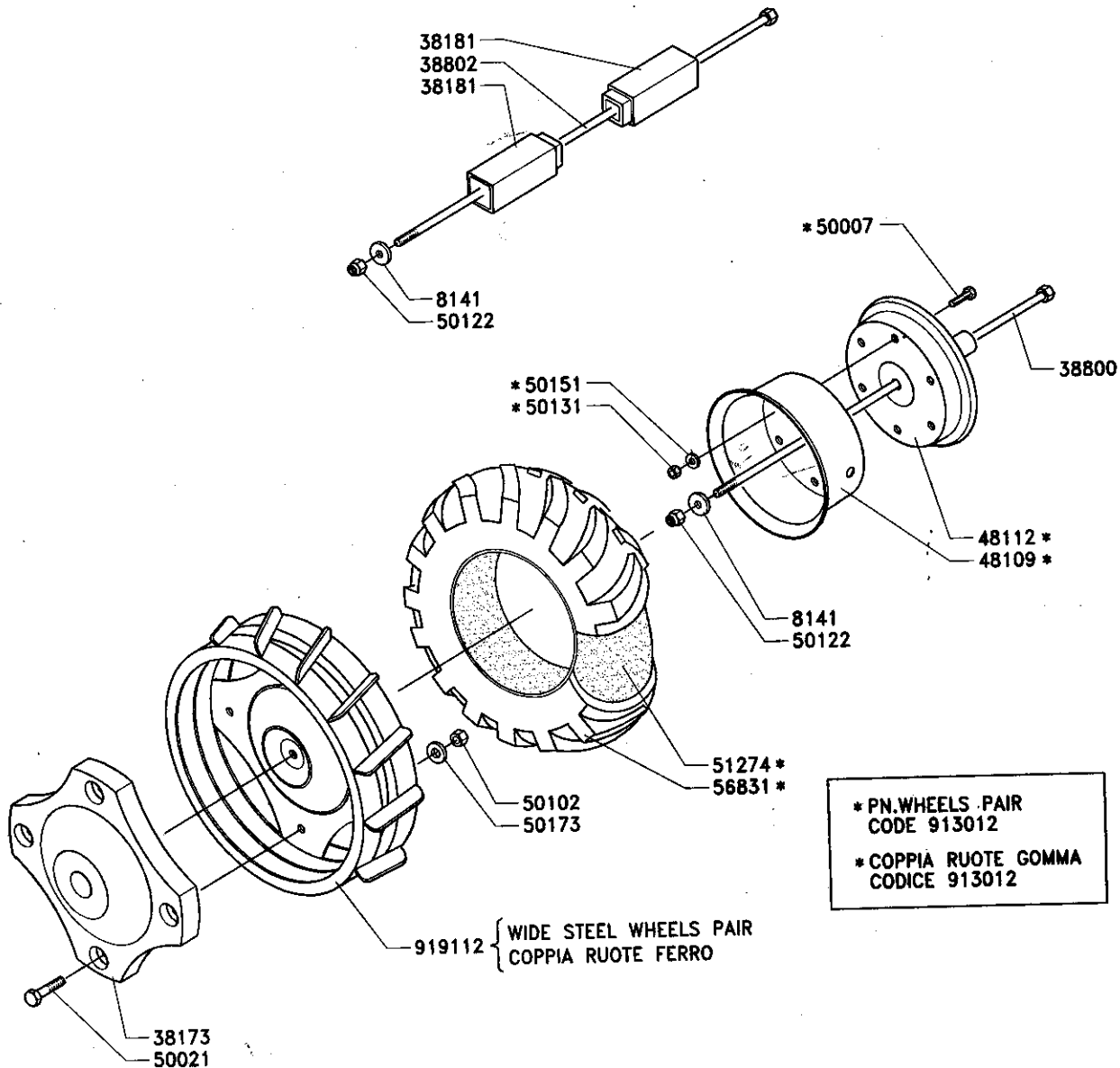

* PN.WHEELS PAIR
 CODE 913012

* COPPIA RUOTE GOMMA
 CODICE 913012

Texas Protrac 550

Motor:

Honda GX160 med rekylstart

Gearkasse:

Klo kobling

1 Gear frem og 1 Gear bak.

PTO Frem gear 965 Rpm. Bak gear 646 Rpm,

PTO ændrer omløbsretning ved bak

Fra januar 2001 leveres maskiner uden olie på gear og motor

Hastighedstabel:

Gear	Hjul 13.50-6
Frem	2,2Km./t
Bak	1,4Km./t

Olie:

	Mængde l.	Type	Udskiftnings Interval
Gearkasse	0,75 L.	GearTex EPC 80-90W	300 Timer
Fræserhale	0,5 l.	GearTex EPC 80-90W	300 Timer
Gear rotor- klipper	0,4 l.	GearTex EPC 80-90W	300 Timer

Tilbehørs muligheder.

Fræser	50 Cm
Fingerklipper	86 Cm
Fingerklipper	96 Cm Lav vibration
Rotorklipper	50 cm.